

# Кресты и Танка

№ 5 1999

ISSN 0130 — 2647



**Мама Димы**  
«помаши-  
маме-  
ручкой»

**Телефон**  
в тоннеле  
отчаяния

**Семь**  
полотен  
Мартироза  
Сарьяна  
для  
домашнего  
музея

**Вампиры**  
ни при чем!

**Разберемся**  
с противными  
тещами

**С видом** на загс  
**и обратно**



**Учредитель и издатель —**

ЗАО «Издательский дом «Крестьянка».  
Журнал зарегистрирован в Министерстве печати  
и информации Российской Федерации.  
Регистрационный № 01636.

**Президент, главный редактор**

Издательского дома А.В.Куприянова

**Главный редактор журнала «Крестьянка»** Н.И.Горшкова

**Заместитель главного редактора** И.А.Журавская

**Главный дизайнер** В.М.Скрылев

**Редакторы отделов:**

Л.И.Третьякова (история и культура),  
О.Д.Петухова (музыкальная культура),  
Е.А.Аверина (молодежный)

**Редакторы приложений:**

Н.А.Семкина («Хозяюшка»), А.В.Дараган  
(«Мода в доме»), Т.И.Лучкова («Наша усадьба»),  
Н.В.Осьминина («Самочувствие»), О.Я.Кузнецов  
(«Обыватель»), Е.С.Труснова («Пятнашки»)

**Художественные редакторы:**

М.Ю.Елизарова, М.Г.Огородников,  
М.В.Старцева, А.Н.Авоев, И.Г.Панков

**Генеральный директор** А.А.Манчхашвили

**Директор службы маркетинга** А.Б.Елманов

**Директор по производству** Е.Б.Подольский

**Директор компьютерного центра** А.В.Минаев

**Директор рекламной службы** Р.С.Долголаптева

**Распространение:**

ЗАО «Агентство по распространению «Крестьянка-Диалог».

**Исполнительный директор** И.Г. Рожнов

тел. 257-30-77, факс 257-36-53

**Рекламная служба:**

тел. 257-31-39, 251-24-86, факс 257-39-55

**Выпускающие редакторы:** В.Ю.Бурянина, И.И.Емельянова

**Бильд-редакторы:** Е.М.Монастырева, Л.В.Кубышкина,  
А.И.Куликова, И.Н.Мякишева, С.П.Ратова (стилист)

**Верстка и цветоделение компьютерного центра**

ЗАО «Издательский дом «Крестьянка»:

Н.С.Бакушина, А.Ф.Богомолов, Б.В.Крылов, В.В.Михайлов,  
Д.В.Муратов, С.Е.Рыльникова, Ю.А.Савилова, С.М.Сукач,  
Т.А.Сукач

**Адрес редакции:** 101460, Москва ГСП-4,

Бумажный проезд, 14.

**Телефоны для справок:** 257-39-39, 946-75-09,

факс: 257-39-63.

Присланные рукописи, фотографии и рисунки редакция  
не возвращает и не рецензирует. Редакция не несет  
ответственности за достоверность информации, опубликованной  
в рекламных объявлениях.

**Типография** MOHNDRUCK Graphische Betriebe GmbH (Германия).



**Тираж:**

общий тираж 300 010  
подписной 260 880  
розничный 39 130

**Тираж сертифицирован Национальной Типографической Службой**

Цена свободная.

© «Крестьянка», 1999.

**На первой обложке** актриса Алена Ивченко.

Фотография Анатолия Жмулкина.

За участие в съемке благодарим

актерское агентство «Крона» и магазин «Мода» на Трифонойской.



4

**ВАШ ВЫХОД**

Нина Усатова:  
«Поскольку я мать...»



8

**ДЕНЬ ПОБЕДЫ**

Портрет ветерана  
в интерьере



10

**ЛИЧНАЯ ЖИЗНЬ**

С видом на загс и обратно

«Если бы я могла полюбить!», «Если бы я вышла  
замуж!», «Если бы я могла от него уйти!»



14

**БАЗАРНЫЙ ДЕНЬ**

- А вам, мадам, к лицу мадаполам?
- Масло масляное?

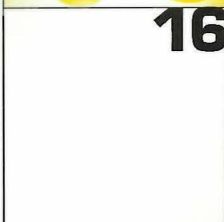

16

**ЧЕЛОВЕК НА ВИДУ**

Сказки розовой бабушки

Леди Барбара — большая специалистка по части  
красивой любви. А что нам еще нужно?



18

**ПСИ-ПРАКТИКУМ**

К теще на свидание

«Мой зять дарит мне дорогие подарки, цветы.  
Не отбиваю ли я у собственной дочери мужа?»



22

**МУЖСКАЯ ИСТОРИЯ**

«Ты меня бросил!»

«По всему выходит, что эта женская  
чушь спасла меня от смерти!»





**28** О ВЕЧНОМ

Дабы победить грех...

Икона Божией Матери  
«Нечаянная Радость»

**48** БЫЛОЕ И ДАМЫ

Наследство из трех карт

Мы никогда не узнаем, чем княгиня Голицына заплатила графу Сен-Жермену за спасение от карточного долга.

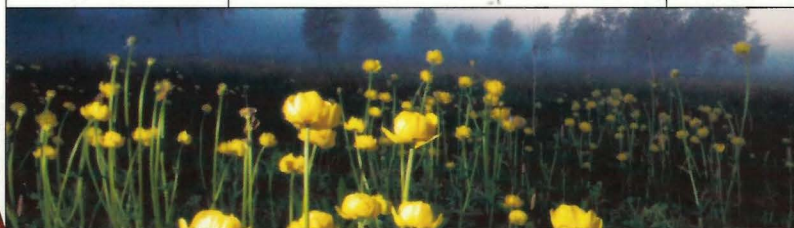

**52** ГОРОСКОП

Июнь

Месяц плодотворной деловой активности.

**54** ЧУДЕСА

Кругом одни вампиры

Есть ли люди, живущие за счет чужой энергетики?

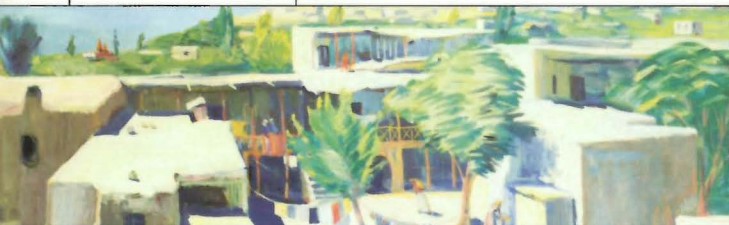

**31** МУЗЕИ МИРА

Мартирос Сарьян

Семь полотен  
из Третьяковки.



**56** ПОДИУМ

Простота  
и пара фишек

Модельер Владимир Мандриков  
представляет свою коллекцию.

**36** ШКОЛА ДЛЯ ДЕВОЧЕК

- Трудное детство
- Большой секрет маленькой груди
- Винегрет



**44** ЧТО С ТОБОЙ?

Звонок в конце тоннеля

Специалисты ждали, что после кризиса звонков на тему любви станет меньше. Ничего подобного!



**60** НЕУЖЕЛИ

Игра в камешки

Во все времена камни покупались, выменивались, похищались, их желали, словно прекрасную женщину.

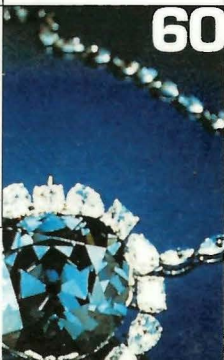





**ВНИМАНИЕ: КОНКУРС  
«ЛЮБОПЫТНАЯ ВАРВАРА»!**

## Былое и дамы

**Женщины, здесь изображенные,  
никого не оставляли равнодушными, а их жизненные истории  
подобны увлекательным романам...**

**Мы предлагаем вам не только  
полюбоваться маленькой,  
приятной для глаз галереей,  
но и вспомнить имя каждой  
из «великолепной шестерки».**

**1.** Назовите имя юной прелестной женщины с жемчужным ожерельем на шее. Подсказка: она наша соотечественница, и именно к ней обращено стихотворение, известное буквально всем: «Я встретил вас, и все былое / В отжившем сердце ожило...» Неплохо бы назвать и автора этих прекрасных строк.

**2.** Мало кто сегодня не знает потрясающую историю «осмнадцатого века» о любви графа к крепостной актрисе. Надо полагать, что эта «лав стори» не

без сентиментального вздоха будет читаться и в веке грядущем, двадцать первом. Хотя бы потому, что — увы! — история знает не так уж много примеров беззаветной мужской любви, пересилившей саму смерть, — ведь граф, богатейший жених России, после ранней кончины обожаемой женщины так до конца жизни и остался вдовцом. Более того, в память о жене он возвел совершенно необыкновенный памятник, напоминающий людям, что нет ничего важнее на земле, чем любовь и милосердие. Напишите нам, что это

за памятник, имена графа и крепостной.

**3.** В ряду портретов вы найдете очень известную в России женщину. Она, если говорить о ее карьере, оставила позади многих и многих мужчин. Но вот личная судьба, как это часто бывает у очень увлеченных своей работой женщин, у нее не задалась. И мамой она была неважной — вы знаете об этом, если следите за нашей рубрикой «Былое и дамы». Но зато бабушкой оказалась просто великолепной: составила для внуков «Азбуку» и строго спрашивала с воспита-





телей. Внуки росли в комнатах, где было не более +14°, спали под легкими одеялами, приказывалось не оставлять их никогда праздными. Главное, требовала «незнакомка», воспитать в детях уважение к ближним, к труду и правде и ни в коем случае не запугивать, ибо, по ее мнению, «страхом научить нельзя». Вот и напишите нам, кто была эта мудрая бабушка...

**4.** На этом снимке знаменитая актриса — наша современница, в роли женщины тоже очень знаменитой, но которую отделяют от

нас тысячелетия. Имя первой вам легко будет вспомнить — не так уж давно мы писали в «Крестьянке» о ее причудливой судьбе. В самом деле, чего тут только нет: несколько браков, запои и наркотики, плен невероятной славы и поклонения, проклятие Ватикана, как блудницы и дурной матери. Что же касается двойника красавицы, то за любовь к ней мужчины платили жизнью. Вот ведь как! Так как же их зовут — и ту, и эту?

**5.** «Женщины идут навстречу своему несчастью. Работать, много работать, все время бе-

жать, не рожать детей, чтобы не отстать от жизни, несутся вскачь за деньгами, уверяя, что все делают лучше мужчин... Они возвращаются домой измученные, и им надо приготовить обед, и эти идиотки считают, что они счастливее своих матерей». Вот как порицала женскую погоню за карьерой одна из великих дам нашего столетия, революционерка моды и, между прочим, сама отъявленный «трудоголик». Ценой невероятного упорства и предпримчивости она добилась почти всего, чего хотела, кроме одного — тихого семейного счастья.

Попробуйте назвать не выходящее из моды имя этой счастливой несчастливцы.

**6.** Эта императрица считалась самой красивой женщиной Европы конца XIX века. Художники писали ее то в короне, то с распущенными, длиной почти до полу волосами. Но на долю этой высочайшей особы выпало самое страшное горе — потеря сына. Из-за несчастной любви принц и его возлюбленная решили уйти из жизни. Впрочем, об их истории мы уже писали, а вот о печальной жизни матери принца — бли-

стательной красавицы мы расскажем в ближайших номерах «Крестьянки». А пока вспомните, правительницей какой страны была эта императрица?

Как всегда, номера подсказок не совпадают с номерами портретов. Что к чему (или к кому) — вам придется определить самим. Однако ответить на наши вопросы будет не сложно тем, кто является постоянным читателем «Крестьянки»: для них большинство «незнакомок» хорошо знакомы. Присылайте ответы не позже июля. Призы ждут вас.



# Нина Усатова:

Меня в Питер к Нине Усатовой послал народ. Совсем не шутка. Тот самый народ, который пишет письма с просьбой рассказать об этой актрисе, да и наш редакционный, такой единомушный и заинтересованный, стоит только упомянуть о ней. Прибавьте к этому все высшие кинематографические награды Нины Николаевны. Среди них главная, как считает она сама, — приз зрительских симпатий. Так как же это назвать, если не всероссийской влюбленностью, что нынче большая редкость?

“Поскольку  
я мать...?”





Уверена, что далеко не все знают театральные работы Нины Усатовой и ее почти пятьдесят кинофильмов. Но «Холодное лето 53-го»... Но «Окно в Париж»... Но «Мусульманин»... А может, просто клип с простеньким сюжетом? Приехала солдатская мамка в столицу и нашла сына в карауле у Мавзолея. И обвешана-то она сумками с банками и гостинцами. И бешеная «шестимесячная» у нее на голове. И кричит она своему Димке незамысловатые деревенские новости. Так почему же этот пустяк нам так нравится? И становится теплее на сердце? И вот уже, внезапно подобревшие, мы вслед за маской готовы кричать: «Ну, Дима же! Ну, помашки маме ручкой!»

— Ох уж этот «Дима»! Я однажды у вас в Москве купила у водителя в троллейбусе билетик и не пробила. Думала, не надо: у нас в Питере кондуктор дает билет, и все. А тут контролер. «Ваш билет!» Я как ни в чем не бывало подаю. «Платите штраф». Я смеюсь: «Никакого штрафа платить не буду». А этот мордастый от меня не отстает. Вдруг слышу, ему сердитым шепотом говорят: «Отстаньте от нее. Вы что, с Луны свалились? Маму «Димы-помашки-маме-ручкой» не узнаете?» Тот бросил на меня взгляд, бочком-бочком и исчез. А я в этом «Диме» поначалу не соглашалась сниматься. Мне казалось, какая-то реклама, неудобно... Ну а потом говорю: «Тогда сделайте меня неузнаваемой». Прилепили мне эти кудряшки. И что бы вы думали? Узнали меня моментально. Но я уже не расстраивалась: такое удовольствие получила от работы с Денисом Евстигнеевым. Какой же он хороший человек! Вот уж истинный сын своих родителей... И вообще люблю эти коротенькие фильмы-клипы. Какой там Гердт, а Ефремов, а Михалков с Машковым! Для этого страшного ящика такие вещи сейчас большая редкость.

**— Страшный ящик? Но популярностью прежде всего актеры сегодня обязаны именно ТВ.**

— Я говорю в первую очередь как мать. У меня сын. Коле 10 лет. К сожалению, ТВ сегодня — школа жестокости, и мы с мужем давно держим под строгим контролем все, что он смотрит. Записываем фильмы, которые что-то дают уму и сердцу, просто добрые, смешные.

**— Но через три-четыре года сын будет уже подростком. С ними труднее. От телевизора уже просто так не отгонишь.**

— Конечно, трудно изолировать от мира. Да и не надо. Главное, чтобы фундамент был заложен: что хорошо, что плохо. Это, я надеюсь, защитит. К тому же у Коли очень хорошая школа. Мы, родители, просто влюблены в классную руководительницу. Она ни нам, ни детям спать не дает: мы вечно куда-то едем, что-то смотрим.

**— И вы с ребятами?**

— А как же! То в Павловск, то в музей. По школьным праздникам с меня причитается капустный пирог. Этим летом я из-за гастролей в Братиславе опоздала на Колин выпускной вечер — начальную школу окончил. Он за меня получил грамоту. За активное участие в делах класса.

**— А остальные родители видят в вас известную актрису?**

— Да нет, у нас просто нормальные, очень дружелюбные отношения. Но смотрю я на сына, его одноклассников и думаю: какие же они другие!

**— В чем?**

— У них чего-то недостает в жизни. Радости, что ли, удивления. Они уже все знают, ничего их не волнует. Вот ведь удивительная вещь: семье нашей какого только лиха не досталось, а детство все равно, кажется, было у меня таким счастливым, интересным!

**— Вы в деревне родились?**

— Я сибирячка из деревни под названием Малиновое озеро. Музыка! А дед с бабкой! Какие же это были характеры, какие умельцы! Несмотря ни на что у нас всегда справляли Пасху. Бабка себе и деду испечет куличи большие, родителям поменьше, а нам, детям, тоже «по росту». Дедушка к Пасхе качели ставил. Он и салазки делать умел, и печи класть, и скотину лечить. Это все на моих глазах было. От бабушки до сих пор полотенца вышитые остались.

**— Вы так восторженно вспоминаете...**

— Я не только события, лица — запахи помню! Как белье пахло высушенное, скатерть на столе, новая клеенка — что-то непередаваемое. Сейчас таких запахов нет. Теперь я понимаю, как много мне дало мое детство. Открытие мира. Открытие людских характеров. Я иногда рассказываю коллегам по театру байки, услышанные от деда с бабкой, так они мне говорят: «Нина, запиши, это же такие сюжеты!» Я действительно хочу записать, но не для публики — для Коли.

**— Мы с вами, Нина Николаевна, никак не выйдем к истоку вашего актерского дара.**

— Кто же это знает, как оно начинается... Я всегда большой фантазеркой была. Иду по дороге, смотрю на облака, и мне кажется, будто оттуда музыка льется, песня какая-то. В третьем классе нас повезли в театр. Бархатный занавес, кресла, свет, который медленно гас, — я была поражена в самое сердце.

**— Что же, театр — храм?**

— Храм — это слишком высоко. Но тайна — да, несомненно.

**— Многим актерам не нравится сегодняшняя публика.**

— Мне это непонятно. Я сама бываю зрителем и по себе знаю: зал невнимателен, шуршит, кашляет, когда сцена не захватывает. Зритель не бывает виноват. Виноват всегда актер.

И какие же мы сейчас стали закрытые...

**— Но ведь, Нина Николаевна, пять лет прорываться в театральный — это просто фантастика. Неужели же в столице не оказалось какой-нибудь замены театру?**

— Нет. Не оказалось. Более того, когда я почувствовала, что по возрасту уже поздно в актрисы — а что вы думаете, двадцать, двадцать один — это уже возраст, решила подать документы на режиссерское отделение. А мысль одна — все равно буду актрисой. Но жить на что-то надо. Подумала: пойду-ка в дворники. Меня предупредили: только не говори, что из-за денег. Мол, голубая мечта у тебя такая.

## А ВОТ КАКОЙ СЛУЧАЙ ПРОИЗОШЕЛ С УСАТОВОЙ В ДЕТСТВЕ.

Моей сестре однажды ботинки купили. Мама видит, что я обмерла от восхищения, и говорит: «Ну надень, померь!» И вот я хожу в них — не дышу: как бы не попортить. А тут мама в хлев пошла: у нас корова отелиться должна была. Я прямо в ботинках засунула ноги в валенки — и за ней. Ждали мы ждали теленочка, но в ту ночь он так и не родился. Вернулись в горницу: туда-сюда, а валенки не снимаются, вылезти ни из них, ни из ботинок зашнурованных я не могу. Тут отец на подмогу пришел: и так и сяк меня тянут — ни с места. И пришлось отцу валенки резать, а он только что их

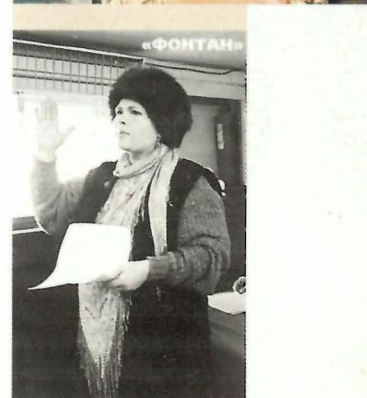

свалил. Ох, жалость-то какая! До сих пор я помню это огорчение. И платье, в котором в школу пошла, — из саржи, фасонистое. Сегодняшним детям показать — смеяться будут, а мне казалось — я в нем как царевна.



## «ПРИХОДИТЕ ЗАВТРА» — 2

Моя история — это буквальное повторение фильма о Фросе Бурлаковой. Я поступала в Щукинское театральное училище пять раз. И меня не принимали. А приехало нас учиться на актеров из Кургана 9 человек. Первый провал. Что бы я делала, если бы Господь мне не посылал добрейших людей? Решили мы не возвращаться, а готовиться снова. Жили в Боровске под Калугой. При фабрике «Красный Ок-

«АМЕРИКАНКА»



«ХОЛОДНОЕ ЛЕТО 53-го...»



тябрь» был народный театр. Вела его выпускница Щукинского Людмила Ярославцева. Там я вышла впервые на сцену. Потом приехали из Москвы искать таланты. Потом нас с подружкой приютила в своей московской квартире Анна Михайловна Родченко, готовила нас, отучала от сибирского говора. Ее мама-старушка в церкви в Сокольниках молилась, чтобы нас приняли. Сколько же они с нами нянькались!

Дали мне плащик из болоньи. Прихожу в жэк, нахожу начальника и гордо говорю: «Хочу быть дворником. Я сильная, здоровая». А тот посмотрел: «Нет, мне баб не надо, у меня баки тяжелые ворочать нужно». Вышла я. Господи, здесь тоже не принимают. И вот снова экзамены. Подготовила я что-то по режиссерской части. Смешно вспомнить: «лиса — хитрая, старуха — добрая, волк — злой». В общем, вижу, опять «не кажусь» я комиссии. Сидят они, и перед ними папочки со списками поступающих, справками. И тут от отчаяния что-то на меня нашло. Подошла я к столу, дрожащими руками собираю и свои бумажки, и их заодно. Прижала эту кипу к себе и такую речь закатила, как Павел Власов на суде. «Я знаю, почему вы меня не принимаете. Я деревенская, я из леса. Я никогда больше не приеду в Москву! Я никогда больше к вам не приеду!» Выскочила за дверь, разрыдалась... Через несколько дней мне наша бабушка говорит: «Нина, из училища звонили». А я думаю: «Это чтобы я документы забирала». Опять звонок: «Где вы там бродите? Срочно в училище!» Мы с подружкой опрометью туда. И узнаем: приняли нас. До замминистра культуры дошли и выбрали два кандидатских места.

### — Что вы играли на выпускном?

— Сваху из «Женитьбы Бальзамина». Николай Рубеневич Симонов — это же для нас живая легенда — подошел и предложил остаться в Вахтанговском. Но мне отсоветовали: «Будешь за примадоннами шлейфы носить». И решили мы с подружкой ехать в Горький. Однако, наверное, судьба у меня была другая — Петербург. Мы здесь проездом в Горький остановились у знакомого. И перед самым отъездом нас в бане обворовали до нитки: мы — надо же додуматься! — сумки свои с деньгами и билетами на гвоздик повесили. Что делать? Тот человек купил нам билеты и дал по пятьдесят рублей. Сунула у вагона руку в карман: кошелек нет. Это просто наваждение какое-то! И в конце концов купили мы самые дешевые билеты обратно в Курган, а на дорогу — булку и одно круглое яйцо на двоих. И вот уже дома получаю я телеграмму с одним словом: «Позвоните». В Питере, оказывается, новый театр. Ринулись мы обратно. На просмотре понравились. Так стала я лимитчицей, устроилась в строительном общежитии. Но тут только ночевали. Вся жизнь сосредоточилась в театре. И репетировали, и полы там мыли. Начались мои десять лет в молодежном ленинградском Театре на Фонтанке. Какое это было счастье! «Как это ты не можешь играть Офелию? — говорил мне режиссер. — Ты же не девицу с тонкой талией играешь, а судьбу!» Как интересно мы жили. К нам приходил Городецкий и пел ночи напролет песни, Андрей Битов читал еще не опубликованные страницы... В 83-м я снялась в «Небывальщине», картина веселой, очень русской. А в 85-м дали мне квартиру. Весь театр явился на новоселье. Расстелили мы посередине клеенку, по краям — дорожки, сели, пировали и пели всю ночь...

### — Как вы оказались в БДТ?

— Я не думаю, что во мне была особая нужда. Скорее — стечение обстоятельств. И у меня, и у театра.

К тому времени из-за недавно родившегося Коли я не могла уезжать из дома, а Театр на Фонтанке часто и подолгу был на гастролях. К тому же в БДТ Светлана Крючкова, игравшая Белотелову в «Женитьбе Бальзамина» уходила в декрет. Ее должен был кто-то заменить. Но когда мне позвонили с предложением перейти в БДТ, я подумала, что это розыгрыш. Да и потом все не решалась: я по гороскопу Весы. Для меня всегда важна чисто человеческая атмосфера: что в театре, что на съемочной площадке. И режиссеры, и партнеры бывают разные. Бывает «как» и «никак». С Володей Хотиненко мы друг друга понимаем с полуслова. Сейчас снялась у него в «Страстном бульваре». О людях, так и не принявших законы нашей сегодняшней жизни.

**— Для вас хотиненковский «Мусульманин» оказался звездпадом. Столько наград! Мы сейчас далеко не сентиментальные люди, но эта несчастная мать, которую вы играете... Один сын алкоголик, другой после плена. И другую вас забыть не могу — немую мать, у которой бандит погубил дочку — из «Холодного лета 53-го...». Тогда пресса просто затрубила о вас!**

— Я боялась браться за эту роль. Думала: надо немой азбукой овладевать. Как? Что? А потом вспомнила: у нас в деревне немая была. Так от нее все новости узнавали. Придет к магазину и жестами, жестами, но настолько выразительно! Ее все понимали.

### — А почему вы так редко даете интервью?

— Я опасаясь прессы. Никогда не знаешь, как искажут твои слова и чего насочиняют. Это просто убивает. Женя Миронов прочитал, что напечатали обо мне в череповецкой газете, говорит: «Требуй опровержения». На «Кинотавре» я как могла отбивалась от журналистов, а одна уговаривала: «Ответьте только на четыре вопроса». Но это такие вопросы, которые я просто не решаюсь повторить, не то что на них отвечать!

### — Из-за того, что вы так решительно оберегаете свою личную жизнь, не хотите, чтобы мы вас с Колей для «Крестьянки» сфотографировали?

— Ни к чему это! У актерских детей и так перекосов хватает. Сын уже волей-неволей приобщился к кинематографической среде, но уверяет, что хочет быть не актером, а оператором. Он у меня ужасно смешной. Когда к нам на съемки «Мусульманина» приезжал Мережко с «Кинопанорамой», Коля ему так важно говорит: «Знаете, я ведь у Хотиненко снимался». Он страшный почемучка, так что Володя, чтобы хоть немного «нейтрализовать» его, придумал: «Коля, вот тебе буханка. Как услышишь слово «мотор», ты, главное, молчи и начинай откусывать от нее. А я тебя снимать буду». Была сцена в магазине, и снимали с разных точек по многу раз, совершенно забыв про Колю. А он невероятно обязательный. Если уж что поручишь, то все. И вот под вечер Хотиненко говорит: «Теперь, Коля, ты будешь в кадре». А он таким упавшим голосом: «Как? Вы меня еще не снимали?» Мы посмотрели, а у него от буханки маленький огрызок в руке...

Интервью вела Людмила Третьякова



# Я вас люблю — к чему лукавить?

Странное дело: его любили женщины. Впрочем, точно знать, любили или нет, нельзя, но романы с ним заводили охотно. Это мы сейчас знаем, что гений и прочее, а тогда они видели перед собой маленького, щупленького, некрасивого человечка. А влюблялись в него писанные красавицы, светские львицы, и самая красивая женщина, «чистейшей прелести чистейший образец», стала его женой. Что-то было в нем такое, что заставляло их сдаваться без боя (или с боем?). Женщины Пушкина! О них написаны книги, мы знаем их портреты и биографии. За что им такая неожиданная честь? Да просто за то, что их имена связаны с его именем. Я думаю, он был большой, как теперь говорят, «ходок», и совсем не уверена, что со многими женщинами у него были романтические отношения. Но какая, в сущности, разница, нам-то какое до этого дело? «Я помню чудное мгновение» — и все, остальное не имеет значения. Пушкин — мой любимый мужчина, мой друг, мой советчик, достаивающий меня своими беседами (так называемые «лирические отступления» в «Евгении Онегине» — разве это не остроумные, блестящие, полные мудрости и парадоксов беседы?). Он объясняет мне все, чего я не понимала и не понимаю в жизни, что мне никто и никогда не смог бы объяснить. И без занудства, без дидактики, без морализаторства, а так, вроде бы между прочим, ни на чем не настаивая. Когда-то у меня завязался роман с одним известным драматургом, который писал умные, тонкие, пронзительные пьесы. В жизни он вдруг оказался трусливым, скупым, пошлым типом. Как такое могло уживаться в одном человеке?! Я кинулась к Пушкину.

*Пока не требует поэта  
К священной жертве Аполлон,  
В заботы суетного света  
Он малодушно погружен;  
Молчит его святая лира;  
Душа вкушает холодный сон,  
И меж детей ничтожных мира,  
Быть может, всех ничтожней он.*

*Но лишь божественный глагол  
До уха чуткого коснется,  
Душа поэта встрепенется,  
Как пробудившийся орел...*

Он все объяснил, он все знает. «Гуляка праздный» — это о ком? О Моцарте! И о себе тоже, наверное. Гуляка праздный, но... «лишь божественный глагол...» — и «солнце русской поэзии!» (Жуковский). Как это верно! В школе нам пытались (не сознательно, а от невежества) испортить Пушкина. «Евгений Онегин — лишний человек», «Татьяна — русская душою». Господи, прости им,

ибо не ведают, что творят. Но я всегда любила Онегина, хотя мне и пытались вдобавить, что он всего лишь лишний человек. Ну, не полюбил Татьяну, деревенскую барышню, не интересна она ему, он что, виноват? Но ведь и в этой ситуации «он явил души прямое благородство». Как бы поступил на его месте любой нормальный мужчина, получив от влюбленной в него барышни любовное послание? В лучшем случае пожал бы плечами и выбросил. А Онегин — нет, он идет на нелегкий разговор с Татьяной. Зачем это ему нужно? А чтобы успокоить, объяснить, поставить все на свои места, а главное — предостеречь, предостеречь глупую, наивную девушку! «Не всякий вас, как я, поймет; к беде неопытность ведет».

И Татьяна мне нравится, но не тогда, когда она писала ему письмо, а позже, когда она стала петербургской красавицей Греминой.

*Она была нетороплива,  
Не холодна, не говорлива,  
Без взора наглого для всех,  
Без притязаний на успех,  
Без этих маленьких ужимок,  
Без раздражительных затей...*

И еще — она стала умна! Тогда, в деревне, она была раздавлена, обижена на Онегина за отказ от ее любви. Теперь-то наконец она поняла: «В тот страшный час вы поступили благородно». И ее высокая искренность, «без этих маленьких ужимок»: «Я вас люблю (к чему лукавить?)» И еще: она понимает истинную причину страсти Онегина, о которой он сам, вероятно, и не догадывается:

*Не потому ль, что мой позор  
Теперь бы всеми был замечен  
И мог бы в обществе принести  
Вам соблазнительную честь?*

Какова женщина! Каков Пушкин!

Я знаю, что любовь моя к Пушкину — навсегда. Я никогда не изменяла ему, хотя часто была (и, надеюсь, еще буду) увлечена и даже очень серьезно! Но бывают времена, когда (честно признаюсь, хотя это и стыдно) я охлаждаю к поэзии, ничего не хочется читать, брать в руки. Но это никогда не относится к Пушкину! В самые отчаянные в моей жизни моменты, когда... эх, да что там говорить! — я вытаскиваю из шкафа большой, тяжелый том, раскрываю тяжелую обложку, как открываю дверь, и вхожу в гости к Пушкину. И он мне все объяснит, утешит, посоветует, рассмешит, я напьюсь чистой, горной воды его стихов и еще раз поражусь тому, за что же Бог наградил нас этим счастьем? У нас есть Пушкин. А значит, есть «божество, и вдохновение, и жизнь, и слезы, и любовь...»

Нонна Савельева

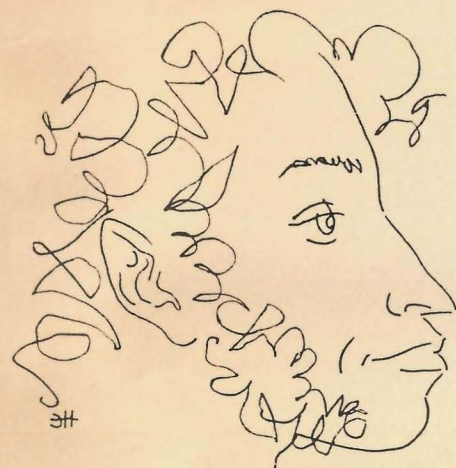

200 лет назад Бог подарил нам Пушкина. «Пушкин — наше все!» Какие простые и верные слова нашел Аполлон Григорьев. Чувства — это самые переменчивые субстанции. Сегодня — люблю, завтра — ненавижу, сегодня что-то радует, а завтра то же самое раздражает, сегодня — восхищаюсь, завтра удивляюсь вчерашнему восхищению. Но к Пушкину чувства непреходящие и не зависящие ни от каких обстоятельств. Теперь я знаю это точно.

У меня дома есть том сочинений Пушкина 1949 года выпуска. Он большой, тяжелый, неусудный, читать его можно, только положив на стол. Но я читаю его с детства, привыкла к нему, вхожу в него как в знакомый дом, в гости к Пушкину, мне там все знакомо, понятно, уютно, я знаю, где что лежит, и без труда нахожу любимые мною вещи, то есть стихи. Этот том-дом мною захватан, зачитан, я с ним в обнимку всю жизнь, не расстаюсь с ним и очаровываюсь всегда и — навсегда!



Фотография Сергея ВОРОНИНА

Город Мышкин невелик, но знаменит. Прежде всего, конечно, своим названием, сказочным и домашним. Во-вторых, привольным своим местоположением на волжском берегу. И, само собой, своей естественной включенностью в историю нашего Отечества. Без таких вот провинциальных, заштатных, как говорили, некогда городков не стоит Россия.

А тихие, уютные эти города не стоят без своих почетных граждан — не в казенно-официальном, а в неформальном, теплом смысле слова, без людей, составляющих душевную атмосферу данного места, без героев, совместивших своим солдатским подвигом здешнюю судьбу с судьбой всей страны.

Сергей Дмитриевич Сокуров — вот такой вот обыкновенный провинциальный герой, кавалер многих орденов и медалей, ветеран Великой войны, всю жизнь проработавший на великой русской реке.

У речников, как известно, своя гордость и свой фасон, тем более у волжан, которые здешний простор не сменяют на океанский. Потому, попарившись в баньке, распушив усы, Сокуров часто приходит на пристань постоять у воды, быстротечной, как жизнь. В этой жизни он изведал все, что досталось на долю его поколения. И прежде всего опаляющий жар гибели в самом прямом смысле слова: он был танкистом, воевал на Курской дуге. Участвовал в самом большом танковом сражении второй мировой под Прохоровкой, горел вместе со своей броней и, быть может, именно поэтому всю жизнь бессознательно стремился остудить свою раскаленную солдатскую память прохладной речной водой.

Река — это жизнь. Это воспоминания, это детский доверчивый взгляд, это старая пластинка на суконном диске довоенного патефона, это горькая солдатская рюмка простого стекла, это покой и сознание честно исполненного долга.

Перед Россией. Перед Волгой. Перед тихим уездным городом со смешным названием Мышкин.

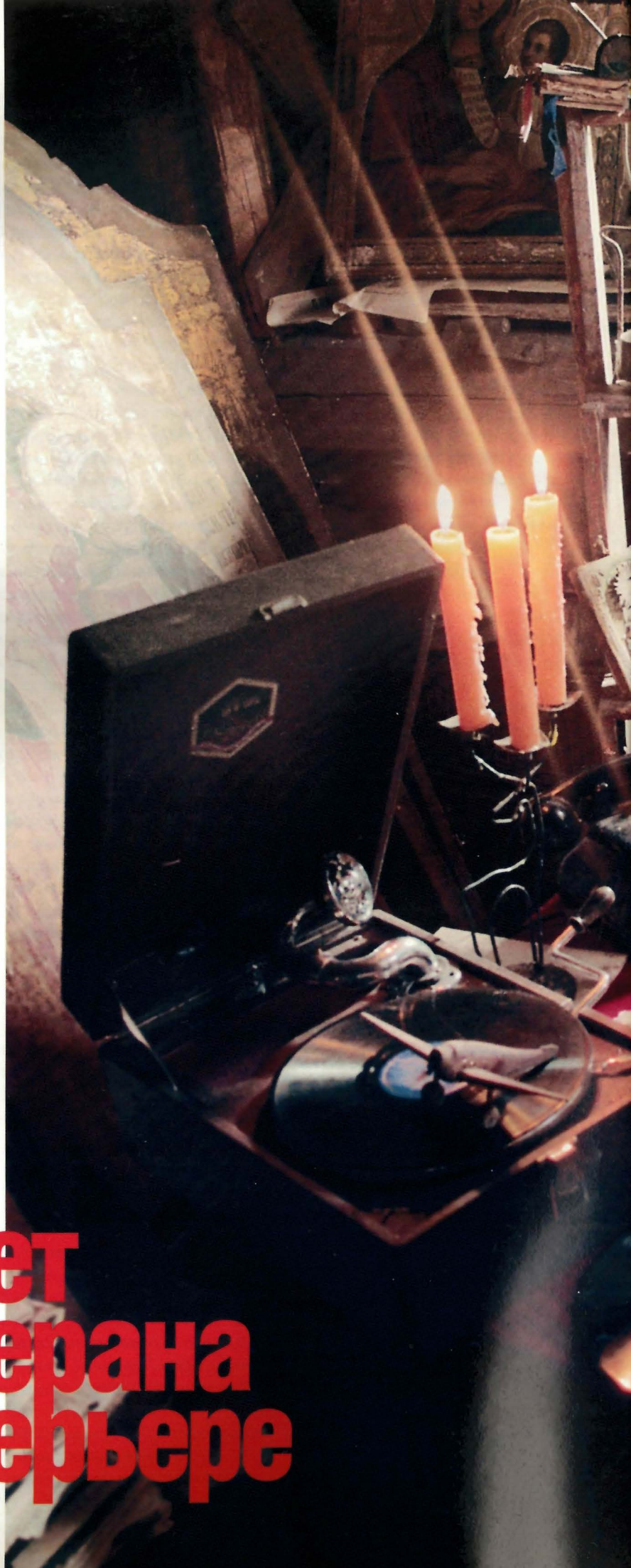

# портрет ветерана в интерьере

Анатолий МАКАРОВ







Наверное, каждый из нас хотя бы раз в жизни желал себе другую судьбу. Иметь семью или, наоборот, стать одинокой, свободной женщиной. Родиться в другой стране или в другое время. Но судьба не знает сослагательного наклонения, иначе это не судьба. И в то же время человек не был бы человеком, если бы ничего не мог изменить в своей жизни.

# С ВИДОМ НА ЗАГС И ОБРАТНО

## «Если бы я могла полюбить!»

Раньше всех в нашем дворе встает, конечно, Катя. В этом я убеждаюсь каждый раз, когда мучаюсь от бессонницы: в половине пятого в доме напротив по-пионерски бодро вспыхивает свет в ее окне. Катя — наш почтальон, мы познакомились с ней, когда она принесла мне одну скорбную телеграмму. И с тех пор, сначала находя предлоги, а потом и просто так, она стала заглядывать ко мне. — Я вообще-то люблю свою работу, — говорит Катя, прихлебывая чай. — Выходить утром: тишина, ни машин, ни людей. А пенсии... Старушки встречают тебя как родную. И уж благодарят, будто я им свои деньги отдаю. Но... вы же понимаете, что работа не самое главное. Главное — это любовь.

Кате двадцать восемь лет. Первый критический возраст в жизни женщины, когда уже надо что-то предъявить себе и обществу: мужа, ребенка, на худой конец, любовника или диплом. Последнее Катя отвергла сразу, едва окончив школу. Не то чтобы она плохо училась, но экзамены, контрольные, вызовы к доске повергали ее в такой ужас, что до сих пор ей все это снится в кошмарных снах. Единственное, что огорчало Катю, — коллектив почты состоял из одних женщин предпенсионного возраста. И если сразу после школы еще какие-то молодые люди появлялись в ее жизни — бывшие одноклассники, братья подруг, — то в последнее время мужчины исчезают, словно их затягивает в воронку какой-то мощный смерч.

— Правда-правда, — говорит Катя. — Я еду иной раз в автобусе, и мне кажется, что прошла война, всех нормальных мужиков поубивало, остались только те, кого не взяли на фронт: кривенькие, косенькие, пьяненькие, слабенькие. Словом, одни козлы.

Я объясняю Кате, что за недолгий период относительной стабильности «нормальные мужики» просто пересели на свои автомобили, пусть даже на подержанные «Запорожцы», поэтому их и не видно в общественном транспорте. Но это не значит, что их нет вообще. Просто надо жить полноценной жизнью и, возможно, где-нибудь на каком-нибудь перекрестке ваши пути пересекутся. Катя скептически смотрит на меня: какая жизнь? Тем более полноценная, ес-

Фотографии Сергея ПОТАПОВА, Бориса КРЕМЕРА



ли нет мужчины? «Вот у меня подруга одна — нервная была, злая, все думали, что у нее щитовидка. А вышла замуж, ходит теперь довольная и спокойная». Если бы она, Катя, влюбилась, она занималась бы спортом, ходила в театры, ездила на экскурсии. А сейчас ради чего, а главное, ради кого все это делать? Какой смысл? Я поняла, что Катя попала в замкнутый круг: чем чаще она будет отказываться от тех доступных радостей, которые посылает ей жизнь, тем сильнее станет переоценивать значение любви. А чем больше будет стараться кому-то понравиться, тем меньше у нее шансов. За отчаянным стремлением казаться привлекательной всегда стоит страх. А ничто так не отбивает у окружающих желание общаться с человеком, как его внутренняя тревога, напряженность, настроенность.

### «Если бы я вышла замуж!»

А вот у Аллы проблемы найти себе мужчину нет. «Господи, да это элементарно, — говорит она, — наступил кто-то на ногу, ах, ох, вот и познакомились».

Сценарии Аллиных любовных историй я знала наизусть. После очередной трагедии она искала себе спасителя. Того, кто ее выслушает, поймет, пожалеет, утешит. Причем меня всегда удивляла ее неразборчивость в этом плане. Если Катя во всех мужчинах видела «козлов», то Алла обладала способностью в любом неказистом, затравленном мужичке найти что-то привлекательное. Это, конечно, им льстило. Начинался бурный роман. Алла ходила, переполненная гордостью: «Я вообще не представляю, как это быть одной. Лично я без мужчины спать не могу, жить не могу». Но до загса, увы, дело так и не доходило.

Этот роман был, пожалуй, не так безнадежен, как остальные. Во-первых, потому, что мужчина — врач, человек серьезный. Во-вторых, разведенный, что упрощало задачу. Когда я увидела их вместе, мне показалось, что Алле просто физически хочется раствориться в своем любимом. Алла рассказывала мне, что, когда Виталий ведет прием, она сидит в коридоре и ждет его: «Все равно я не могу ничего делать, пока его нет». Однажды ему пришлось на два дня уехать в командировку, так Алла три часа «выла» в подушку.

...Когда она пришла, у нее было лицо человека, на глазах которого рухнул мир.

— Что случилось? — спросила я.

— Сука он все-таки! — Аллу «прорвало». Из ее несвязных предложений я поняла, что Виталий не собирается на ней жениться. Что вчера они договорились покупать кольца, а он не пришел. Я понимала, что попала в весьма неловкое положение: нет ничего глупее быть посредником между поссорившимися влюбленными. Но все же не могла отказать Алле.

Мы встретились с Виталием в клинике.

— Да нет, — пожал он плечами, — я вовсе не собирался бросать ее, просто вчера задержался на работе и не успел в магазин до закрытия. Хотя... вы, наверное, правы: подсознательно я не хочу покупать эти кольца, не хочу связывать свою судьбу с Аллой. Я не могу быть для нее всем — отцом, мужем, любовником, учителем, массовиком-затейником. У меня сейчас серьезные проблемы на работе.

Алла ждала меня на остановке. Услышав, что Виталий ее не бросил, она резко выдохнула и шлепнулась на скамейку.

— Но тебе надо взрослеть, — сказала я. — Пора становиться самостоятельной.

— Нет! — ответила Алла. — Я хочу сидеть у него под мышкой и ни о чем не думать. Я создана для дома, для семьи. Только бы мне затащить его в загс!

### «Если бы у нас были ровные отношения!»

«Вы в своем журнале много пишете о том, что ревность — это собственничество, эгоизм. Я согласна с вами, но как справиться с этим чувством?» — спрашивала в письме читательница по имени Соня. Я пригласила ее в редакцию.

Она была третьей женой Сергея. Когда они встретились, он сидел без работы, без денег, простуженный и несчастный. В отличие от Аллы, которая в мужчине искала опору, Соня сама жаждала стать для кого-нибудь спасительницей. Она лечи-

**Ей просто хочется раствориться в любимом. Она не обнимает, она оплетает его руками и ногами, не в силах оторваться ни на минуту.**

ла Сергея, искала для него работу и постоянно говорила ему, какой он замечательный, умный, талантливый. Он, растроганный, повторял: «Не красота спасет мир, а тонкая рука Сонечки Мармеладовой». Они расписались так быстро, как только это позволяли наши правила в загсе.

— Сергей предупреждал меня, что не умеет любить, — рассказывала Соня. — У него было тяжелое детство. Он так мало получил любви. Поэтому я не вправе его ни в чем обвинять.

Изменять он начал чуть ли не во время медового месяца. Соня вспоминает, как в его день рождения она сидела одна за накрытым столом. Как обида сменялась беспокойством, страх — надеждой. Как она дошла чуть ли не до галлюцинаций — сквозь сон явно слышала, что ключом открывается дверь. И, когда утром Сергей вернулся, у нее

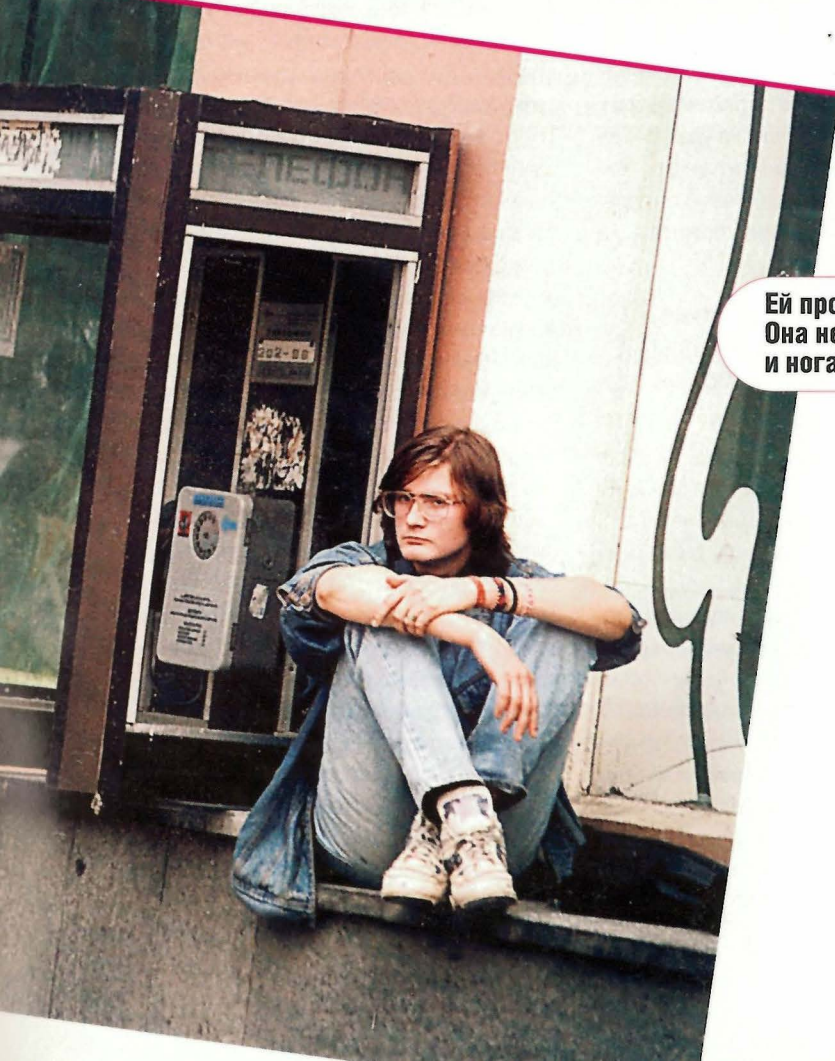





не было сил ни на что. Она просто упала в его объятия.

Ее терпения хватило на полтора года. Она сорвалась на юге, в отпуске. Они ждали автобус. Вдруг на другой стороне дороги Сергей увидел темнокожую женщину. «Негритянка! — воскликнул он. — У меня никогда не было африканских страстей!» «Ну и иди к ней!» — с обидой сказала Соня. Тут подошел автобус, она села и из окна видела, как Сергей догонял негритянку. Когда через два дня он вернулся, Соня объявила ему: «Я развожусь с тобой!» Сергей упал на колени, он рыдал, он целовал ей руки и ноги.

— И тогда я поняла, что не смогу от него уйти. Я его люблю.

### «Если бы я могла от него уйти!»

«Все бабы — дуры, у них просто нет мозгов. Посмотрите вокруг, кто создал этот мир? Вот этот чайник, эту кофемолку, этот троллейбус. Не женщины же?» — любит повторять Геннадий, муж моей подруги Лены. Впрочем, я редко у них бываю, когда он дома. Даже поговорить по телефону не всегда удается, иной раз Лена сдавленным шепотом произносит: «Я тебе перезвоню». Это значит — рядом Геннадий.

Есть такие люди, которые все делают на «пятерку». Лена — одна из них. Она окончила школу с золотой медалью, филфак МГУ — с красным дипломом, защитила кандидатскую диссертацию. В доме у нее — идеальная чистота, ребенок удивительно воспитанный, развитый не по годам. Единственное, что не удается Лене — это наладить отношения с мужем. Нет, он не пьет, не изменяет, он даже никогда не повышает голос. Просто в какой-то момент, непонятно почему, он перестает разговаривать с Леной. Он может молчать неделями. Лена теряется в до-

### Только у нас мериллом любви является страдание. Только у нас культивируется образ женщины, жертвующей собой ради мужчины.

гадках: «Что случилось? Что не так?» «Ты сама это отлично знаешь, — цедит сквозь зубы Геннадий. — Если бы ты не была так эгоистична, то поняла бы». И когда, истерзав себя сомнениями, Лена взрывается: «Да скажи же мне, в чем я провинилась?», он не без удовольствия произносит: «Теперь ты видишь: разве можно жить с такой истеричкой, как ты?»

Лена вышла замуж в тридцать пять лет. (Это тоже, кстати, один из «пунктов обвинения» мужа: «Откуда тебе знать, как женщина должна вести себя в семье? На тебе же никто никогда не хотел жениться».)

За пять лет жизни с ним Лена потеряла работу («Тебе карьера дороже семьи?»). Лишилась друзей (в компании Геннадий мог грубо оборвать ее: «Что вы ее слушаете? Она же дура»). Перестала общаться с родителями («Я женился на тебе, но это не значит, что я должен терпеть твою мать»). Когда муж дома, Лена ходит на цыпочках, взвешивает каждое слово, ребенку постоянно говорит: «Тише-тише-тише». Лена, всю жизнь стремящаяся к совершенству, уверена, что, если внимательно слушать мужа, четко выполнять все, что он говорит, он будет обращаться с ней иначе. И винит себя, что ей это не удается.

В нашем обществе ответственность за отношения лежит на женщине. Если муж «не пьет, не бьет», то она просто обязана сохранять семью во что бы то ни стало. И не важно, что после месяца «обвинительного молчания» Лена чувствует себя хуже, чем те жены, чьи мужья занимаются рукоприкладством. В женских журналах полно советов: как научиться понимать мужчину, как сглаживать углы в семейной жизни, как стать терпе-

ливой, покладистой. (Хотела бы я посмотреть в мужских изданиях на статьи типа «Как угодить жене».) Но, призывая женщин бесконечно работать над собой, быть всепонимающей, всепрощающей, не способствуем ли мы плохому обращению с нами? Ведь игра-то идет в одни ворота.

Мы разговаривали с Леной у меня на кухне, когда в дверь позвонила Катя, принесла газету.

— А я абонемент в бассейн купила, — сообщила она. — Буду теперь три раза в неделю плавать. Не хотите присоединиться?

— Как я завидую одиноким женщинам, — сказала Лена. — Они ни от кого не зависят...

Ну вот, возможно, скажет кто-то, прочитав все это, взяв четырех несчастных женщин и сделали вывод, что и с семьей плохо, и без семьи. Да, наверное, можно было вспомнить другие примеры и показать тех, кому и замужество в радость, и одиночество — не в тягость. На самом деле ни семья, ни ее отсутствие не делают автоматически человека счастливым. Проблема моих героинь в том, что они свою судьбу поставили в зависимость от мужчин.

То, что это единственно правильный путь, нам внушают постоянно. Посмотрите любой фильм: мужчина счастлив, если он победил врага, достиг высот в карьере. Женщина — если только она встретила героя своей мечты.

Я не хочу сказать, что эту позицию нам исключительно навязывают. Мы и сами «обманываться рады». Ведь чтобы найти удовлетворение в чем-то ином, кроме любви, надо раскрыть свои способности, напрячься, чтобы развить их, утвердить себя в атмосфере конкуренции. Это страшно, это опасно, это вызывает тревогу. Любовь же представляется мирным раем: достаточно найти, а точнее выманить у судьбы мужчину, и все проблемы решатся сами собой. Может, такое и было когда-то реально. Но сегодня мужчина не в состоянии обеспечить женщине ощущение покоя и комфорта. Он сам находится в состоянии напряжения и неуверенности. Хоть это и горько признавать, но формула: «Я вручаю тебе свою судьбу, дорогой» — «Я позабочусь о тебе, дорогая» — сегодня не работает. Любовь, конечно, важный источник счастья, возможно, главный. Но не единственный.

...Недавно я узнала, что Лена подала на развод.

Нина Русакова



## Что делать, если администрация даже по решению суда не выплачивает детские пособия?

*«Дорогая редакция, здравствуйте! Выписываю «Крестьянку» вот уже 20 лет. Сейчас настали тяжелые времена, но от любимого журнала отказаться не могу — выкраиваем деньги всей семьей из нашего нищего семейного бюджета. От райцентра живем далеко, и получить квалифицированную юридическую консультацию негде. Может, разъясните, как нам быть дальше. Почти всем коллективом д/с «Буратино» подали иск на администрацию пос. Барабаши о взыскании детских пособий за 1997 год. Суд состоялся, взяли госпошлину, вынесли решение и... все! В администрации говорят: денег нет и вообще нечего было таскаться по судам. Что же нам теперь делать?»*

*От имени сотрудниц д/с «Буратино»  
О. А. Борисова, Приморский край,  
пос. Барабаши».*

Уважаемая Ольга Аркадьевна!  
Ситуация, в которой вы оказались, увы, типична сегодня для многих российских населенных пунктов. И, как правило, везде представители администра-

ции, как и в вашем случае, ссылаются на отсутствие денег на выплату пособий на детей. Но, как показывает практика, далеко не всегда эти ссылки имеют реальные основания.

Итак, решение суда вынесено, а воз и ныне там. Что вам делать дальше? Советую вам прежде всего получить в суде исполнительный лист, который выдается на основании принимаемых судебных решений (т.е. о взыскании денег в вашу пользу). Затем с этим документом вам необходимо обратиться в службу судебных приставов.

Судебный пристав-исполнитель обязан принять документ и возбудить исполнительное производство, если, конечно, срок предъявления листа не истек.

В вашем случае этот срок составляет три года с момента вынесения судебного решения. Судебный пристав, выполняя свои функции, имеет право производить арест счетов организации-должника, списание средств и даже арест и дальнейшую реализацию ее имущества.

Основания для таких действий четко прописаны в федеральных законах «О судебных приставах» от 21 июля 1997 г., № 118, и «Об исполнительном производстве» от 21 июля 1997 г., № 119.

**Если администрация не выполняет решения суда, необходимо получить на руки исполнительный лист и обратиться в службу судебных приставов.**

## Кто обладает преимущественным правом остаться на работе при сокращении штатов?

*«Живу я в небольшом районном центре. Здесь я проработала 30 лет, из них 26 — на Палкинской станции защиты растений.*

*За все годы не имела ни одного взыскания. Но вот сверху пришел приказ о сокращении численности работников, и мне сообщили, что меня тоже сокращают. На мою зарплату мы существовали троим: я, муж и дочь девяти лет. Муж уже много лет не работает по состоянию здоровья, помогает только по дому.*

*Чтобы как-то прокормиться, держали корову, поросенка и двух кур. Это, как мне объяснили, и послужило поводом для моего сокращения: «У вас есть хозяйство». А еще сказали, что ликвидируется отдел, в котором я была заведующей. Объясните, пожалуйста, кто в первую очередь попадает под сокращение и правильно ли поступили со мной?»*

*З.Е. Карпушенкова, пос. Палкино».*

При сокращении численности или штата работников преимущество имеют люди с более высокой

производительностью труда и квалификацией. При равных показателях предпочтение отдается: семейным — при наличии двух и более иждивенцев; лицам, в семье которых нет других работников с самостоятельным заработком (малолетние дети, неработающие супруг (супруга); работники, имеющие длительный непрерывный трудовой стаж на данном предприятии, учреждении, организации (ст. 34 КЗОТ) и т.д. Из вашего письма следует, что вы обладаете преимущественным правом остаться на работе при сокращении штатов.

Замечу также — наличие подсобного хозяйства не может служить для администрации поводом для увольнения. И еще — если, как в вашем случае, ликвидируется подразделение, в котором вы числились, то вам одновременно с предупреждением об увольнении должны предложить другую работу на том же предприятии. Споры о неприменении преимущественного права (впрочем, как и остальные трудовые споры) рассматриваются в порядке, предусмотренном гл. XIV КЗОТ РФ, в комиссиях по трудовым спорам и судах, куда я вам и советую обратиться.

**При сокращении штатов преимущественным правом остаться на работе обладают работники с высокой квалификацией и производительностью труда.**



Рубрику ведет Николай ОЛЕЙНИКОВ

## А вам, мадам, к лицу МАДАПОЛАМ?

Обновлять, пополнять свой гардероб нам становится все труднее. Приличную одежду из Европы не купишь – дорого, а низкопробный азиатский ширпотреб хотя и дешев, зато уже немил. Вот и становится модным «самострок», благо имеются еще в семьях швейные машинки, да и домашние портнихи не перевелись среди россиянок.

Разобраться в ситуации на рынке тканей нам поможет эксперт Светлана Вотчинникова, старший научный сотрудник ВНИИ потребительского рынка и маркетинга. Она утверждает, что времена копеечных ситцев канули в Лету. Самое ощутимое подорожание пришлось на осень-зиму 1998 года. В это время разница в ценах на отечественные и импортные ткани достигла почти трех раз.

- **Импорт — он тоже разный. По уровню цен к российским наиболее близки бельевые ткани и бязь из Беларуси: они в среднем в 1,5–2 раза дешевле других привозных тканей.**
- **Выделяются своим качеством и яркостью красок бязь, ситцы, фланели и платьевые ткани из Чехии, которые в 2–8 раз дороже российских.**
- **Цены отечественных тканей зависят от конкретного производителя, от группы тканей, от ширины полотна, от окраса и состава тканей и т.п. Как правило, ситец отбеленный в среднем на 10 процентов дешевле цветного, бязь отбеленная, наоборот, дороже цветной на 20 процентов, к тому же набивные ткани в среднем на 10 процентов дороже гладкокрашенных.**

Средние цены на хлопчатобумажные ткани в Москве выше средних по России, но не самые высокие среди других городов. Это объясняется разнообразием ассортимента как по группам тканей, так и по производителям. Сатин — от Трехгорки и Ярцевского комбината, тик для пера — от Трехгорки и Орехово-Зуева, фланель — Трехгорки, товарищества «Тверская мануфактура», из Щелкова и др. Исключение составляют ситец и бязь — можно одновременно встретить в продаже эти ткани от 4–6 производителей. При этом цены сильно варьируются и разница между максимальной и минимальной может составлять 1,5 раза. Например, 1 метр ситчика из Щелкова, Иванова или от Трехгорки стоит при-

мерно 10,5 рубля, а ситец Чебоксарского ХБК и Московской ситценабивной фабрики — 15 рублей.

Конечно, каждый сам себе бухгалтер, но опыт показывает, что шить самим выгодно. Во-первых, наша промышленность, да и импортные поставки отстают от моды на год-другой. Во-вторых, ткани дорожают медленнее, чем готовая одежда, в среднем на 10 процентов.

- **Из постельного белья выгоднее всего шить самим наволочки и простыни — это не требует особого умения, да и экономия существенная. Так, при средней цене наволочки 21 рубль материала на нее требуется: мадаполама — на 9 рублей, миткаля и отбеленного ситца — на 9,5 рубля, цветного ситца — на 10,5 рубля, то есть в любом случае можно получить как минимум 50-процентную экономию.**
- **Готовая простыня стоит в среднем 54 рубля, а если сшить ее из мадаполама, то она обойдется в 50 рублей, миткаля и отбеленного ситца — в 42,5 рубля, цветного ситца — в 48 рублей, то есть минимальная экономия составит 10 процентов.**
- **Самодельная детская теплая пеленка из фланели обходится на 9 рублей, или 20 процентов, дешевле магазинной. А вот простые пеленки шить нецелесообразно: и выгода копеечная, и обметывать их устанешь.**

Услуги портних и ателье недешевы. Пошив в ателье вещи из отечественной ткани обойдется в 4–7 раз дороже стоимости самого материала, импортной — в 1,5–3 раза.

По прогнозу Светланы Вотчинниковой, начиная с летних месяцев текущего года можно ожидать расширения ассортимента ситца, чесучи, бязи и репса — на 25–33 процента, увеличится выбор сатина, фланели и саржи. Развитие конкуренции между текстильными фабриками, возможно, скажется и на ценах — они могут расти медленнее, чем скачет инфляция.

### Не верь доброму дяде

Большие страсти ныне кипят на рынке труда. Местным жителям все чаще приходится конкурировать с приезжими людьми, которые заведомо согласны на довольно невыгодные условия трудового контракта и безоговорочно соглашаются на навязываемые им кабальные условия. Работодатели первым делом стараются отобрать у рекрутов паспорт и другие документы. А условия труда оказываются и впрямь нечеловеческими, и реальная оплата составляет лишь небольшую часть от обещанной. Однако покинуть фирму никак нельзя: помимо всех заработанных денег фирма не желает отдавать и документы. Ну что тут посоветовать? Нужно соглашаться на ту работу, где предлагают трудовой контракт, в котором четко прописаны права и обязанности сторон. Паспорт предъявлять нужно, а вот отбирать его работодатели не имеют права.



Нередко мухлюют и организаторы многочисленных курсов по обучению различным профессиям с заверением об обязательном трудоустройстве. Человек платит деньги, а перед вручением документа о завершении образования ему говорят, что для трудоустройства необходима доплата. Как выйти из такого положения? Если у вас на руках есть документ, подтверждающий обещание трудоустройства (вплоть до соблазнившего вас объявления этих самых курсов), то требуйте бесплатного трудоустройства. Если вам откажут, то напишите претензию руководству — непременно в двух экземплярах и вручите ее под расписку. В тексте претензии непременно укажите, что требование о дополнительной плате за трудоустройство нарушает ваше право на информацию и сошлитесь на статьи 8 и 10 Федерального закона «О защите прав потребителей». В том случае, если эти самые руководители откажутся принять вашу претензию, то вы смело можете обращаться в суд. И в исковом заявлении потребовать, кроме прочего, еще и возмещения морального ущерба (статья 15 закона «О защите прав потребителей»). Плохо, если обещание трудоустройства было дано лишь на словах и нигде не зафиксировано.

## МАСЛО масляное?

**В заботе о собственном здоровье мы все чаще брикету сливочного масла предпочитаем бутылку растительного — и дешевле, и полезнее для здоровья, да и выбор велик: подсолнечное, оливковое, кукурузное, соевое...**

Какое среди этого многообразия лучше подходит для заправки салата, а на каком сподручнее жарить картошку? Как выбрать такое, чтобы не пожалеть потом о потерянном времени и испорченных продуктах?

Любое растительное масло может пройти одну или несколько стадий очистки и стать рафинированным — полностью или частично. Любое рафинированное масло должно быть прозрачным.

Полностью рафинированное масло становится обезличенным, то есть теряет свои индивидуальные свойства (вкус, цвет, запах), и тогда даже специалист не отличит подсолнечное от оливкового или хлопкового. Частичная очистка сохраняет вкус и прочие свойства, но избавляет масло от мути, осадка, всевозможных примесей. Такое масло обладает очень важным на кухне качеством — оно не пенится на сковороде, не разбрызгивается по плите, не дымит при нагревании.

Правда, с очисткой уходят и многие полезные вещества, в частности витамин Е, провитамин А, фосфолипиды. А потому для жарки лучше выбрать очищенное (рафинированное) растительное масло, а вот для заправки салатов и винегретов — нерафинированное, сохранившее все природные витамины.

В соответствии с российскими нормами не допускается надпись на этикетке «Растительное масло», если продукт представляет собой смесь различных масел, это должно быть четко указано.

Перво-наперво присмотритесь к этикетке. Она — визитная карточка товара, а потому на ней должны быть указаны все основные сведения о нем и, разумеется, на русском языке. Обязательные сведения: состав сырья, из которого изготовлено масло (подсолнечное, кукурузное, рапсовое и т. д.), наименование и адрес изготовителя, срок хранения, дата изготовления, а для нерафинированного подсолнечного масла — сорт.

Срок хранения растительного масла ограничен. Нерафинированное подсолнечное и кукурузное масло



хранится 4 месяца, оливковое — 8; срок годности рафинированного масла еще короче.

Однако не всегда сведений, указанных на этикетке, достаточно для рационального выбора. Да и какая может быть этикетка, скажем, у масла, что из цистерны или бидонов в розлив продает чернобровая кубанская казачка? Уж тут вы сами себе и товаровед, и санинспектор. Можно, конечно, спросить сертификат. Но и, проверив наличие этого документа, лишним будет снять пробу. Для этого попросите капнуть масло вам на тыльную сторону ладони, понюхайте его — оно должно пахнуть семечками; прогорклый, затхлый запах — это следствие несоблюдения правил хранения или производства. Пусть вас не пугает наличие осадка, а вот попавшие в бутылки кусочки семечек пусть вас насторожат — это означает, что изготовитель поленился даже процедить масло.

На морозе масло густеет, становится тягучим, а при температуре ниже минус 10° даже застывает. Это не страшно: при комнатной температуре оно восстановит свои свойства. Не указаны на этикетке и сведения о вкусе продукта, их придется добывать самим — методом проб и ошибок. А чтобы промахов было меньше, имейте в виду, что:

- кукурузное масло содержит больше витаминов, чем, скажем, подсолнечное, но употребляют его в пищу только рафинированным и дезодорированным — мало кому нравится его специфические вкус и запах;
- высококачественное оливковое масло обычно светло- или золотисто-желтого цвета, а зеленоватое оливковое масло — низкого качества;
- соевое неочищенное масло — коричневого или зеленоватого оттенка, а очищенное — светло-желтого;
- чем светлее масло, тем больше стадий очистки оно прошло.



# РОЗОВЫЕ

«Да ей же завтра стукнет сотня, а она продолжает заваливать мир сказками про любовь! В этом возрасте уже не помнят, что значит это слово». Королева любовного романа слишком хорошо воспитана, чтобы ответить бестактностью на бестактность, но мило подколоть не прочь: «А вы, в ваши младенческие сорок лет, когда последний раз танцевали? Не помните? Мне вас жаль!»

## СКАЗКИ БАБУШКИ



Барбаре Картленд действительно скоро сто. Ее называют «розовой дамой» за неизменное пристрастие к розовому цвету. Она не танцует современных танцев ввиду их безобразности, но в медленном вальсе себе не отказывает. Ее воображение подобно незатухающему вулкану, а потому количество написанных книг приближается к семи сотням. Точнее подсчитать трудно, так как возможно, что именно сейчас самая плодovitая писательница XX века ставит точку в очередной рукописи. Сверхъестественный темп сочинительства выдерживается ею в течение нескольких десятилетий. Она настоящая трудяга: глава в день, и роман каждые две недели.

Книги Барбары переведены на все языки мира. К нам они прорвались настоящим тайфуном — ежемесячно появляется в среднем четыре ее произведения. Миллионные тиражи растворяются без остатка. Если женщине не хватает лунных бликов на взволнованном мужском лице и охапок цветов на ложе страсти, она отлично знает, где это все сыскать. Ибо леди Барбара — большая специалистка по части красивой любви. А что нам еще нужно?

Все написанное мисс Картленд, этой легендой двадцатого столетия, имеет одну особенность: ее «романная» любовь романтична, хотя, разумеется, и небеспроблемна. Барбара не терпит

Фотография FOTObank





«грязи». У нее не найти мужчин типа «пришел, увидел, уложил», а также злобно ощерившихся дам, которые пугают кавалеров мускулистостью и бесстыдством поведения. Она открыто порицает, например, Джекки Коллинз за эскалацию половой агрессии в женском чтиве. Та же не моргнув глазом называет себя «Барбарой Картленд без трусов». Однако читательницы, наверное, разобрались в пристрастиях обеих сочинительниц: кто любит погорячее — читает Джекки, кто хотя бы в глубине души не склонен «отдавать поцелуя без любви» — таскает в сумочке розовые книжицы Барбары.

И тут лишний раз убеждаешься: женское творчество носит неизгладимую печать личного любовного опыта. У Барбары Картленд он был неправдоподобно удачным. Любовь к ней мужа — с цветами, милыми словечками и, разумеется, рыцарским постоянством — сформировала особый мир Барбары — мир розового цвета. Негодуйте, феминистки: мы такие, какими сделали нас наши спутники.

Однако и Барбару не обошли испытания: с войны муж вернулся совершенно больным. Врачи сказали, что он может умереть в любой момент и протянет максимум лет пять.

Вот тогда Барбара и сказала: «Нет». Она засела за книги и старинные талмуды по медицине. И в конце концов поставила мужа на ноги. По справедливости, тридцатилетнее супружеское счастье — это дело ее рук, веры и упорства.

В 1963 году Барбара овдовела. Накопленные навыки по поддержанию организма в порядке пришлись как нельзя кстати: позади у Барбары было шестьдесят с лишком лет жизни, а ей предстояло создать целую печатную империю страсти.

Сегодня, не менее чем книгами, королева любовного романа гордится своей феноменальной работоспособностью и сходством со своей тезкой. Да, так, вероятно, будет выглядеть куклолка Барби, когда ей будет «не шестнадцать».

И в этом противоборстве духа над бранным телом успех пока что на стороне Барбары. В неукротимой борьбе со старостью ее главные помощники — мед, женьшень и витамины. Кроме того, ей много лет назад подарили рецепт возрастом 700 лет. Ингредиенты в волшебную настойку входят тридцать лечебных трав. Но Барбара постоянно колдует с травами и корешочками сама. Она энтузиастка фитотерапии, и результаты налицо или, лучше сказать, на лице Барбары. Как высшее свое достоинство на поприще личной косметологии она любит показывать и свои «моложавые» руки — известно, что именно они способны провокационно преувеличивать возраст женщины.

Поскольку мисс Картленд — изощренная кулинарка, всяких разговоров о диетах она избегает, поглощая собственноручно изготовленные бизе в ко-

**Барбара Картленд — платиновая блондинка с ветхозаветным начесом, который, однако, смотрится на ее голове даже эпатажно. Длинные накладные ресницы. Откровенно бирюзовые тени на веках. Макияж «персик в цвету». Украшения крупные, заметные. Не скрывает, что настоящие бриллианты продала, заменив их фальшивыми, которые смотрятся эфффектнее. Туфли, босоножки всегда, при любых условиях: на прогулке, на «тет-а-тет» в Бекингемском дворце, в самолете или на собственной кухне — на высоком каблучке. Они для женщины, считает Барбара, что-то вроде крыльев, возносящих над брэнной землей.**

**Чтобы сохранить здоровье физическое и духовное, Барбара ничего не изобретает, послушно перенимая всемирный опыт. Во-первых, она верит в необходимость животных в доме, как громоотводов раздражения и источников радости. Что бы там ни «горело» у вас в городе — прочь, прочь из него. Хотя бы на два часа.**

**А ваш дом? Устроен ли он именно так, как хочется, без диктата моды? Барбара не скрывает, что ее дом-дворец в Камфильде много раз подвергался ядовитым насмешкам журналистов. Все розовое: стены, гардины, обивка мебели. От обилия подушек, безделушек, вензельшек с позолотой рябит в глазах. Барбару упрекают в переборе. У нее один довод — мне так нравится, мне среди этого хорошо.**

личестве, способном испугать самых заядлых сладкоежек. Неизменный конек Барбары, автора нескольких кулинарных книг, — рецепты, возбуждающие желание. Слово «секс» звучит в ее устах почти возвышенно и утрачивает привкус чего-то непристойного.

Барбара, например, считает, что люди много теряют, отводя этому светлому делу совсем неподходящее вечернее время. «Он» взвинчен схваткой с начальником, а от сытного ужина впал в дремоту. У «нее» усталость от массы сделанных дел и куда большая от дум о том, до чего не дошли руки. Лечь да уснуть бы...



**СВАДЬБА БАРБАРЫ КАРТЛЕНД. 1927 ГОД**

Но ведь кругом только и разговоров, что о значении сексуальной жизни...

Конечно же, Барбара права со своим советом заниматься благородным делом любви где-то днем, после хорошего душа, легкого перекуса с бокалом божеле. Но тут поневоле вспоминается кадр из «Служебного романа», где Вера, секретарша, она же Лия Ахеджакова, на телефонный призыв возлюбленного недоуменно отвечает: «Как? Прямо сейчас? Но до окончания рабочего дня еще два часа!»

Мисс Картленд не делает секрета из того, что по возможности искусственно ограждает себя от ужасов сегодняшнего мира. Делать это не так-то просто, но, слава Богу, человек еще волен выбирать, что читать, что смотреть, с какими людьми общаться. По убеждению самой знаменитой на сегодняшний день англичанки, первая предпосылка к долголетию, хорошему внешнему виду и работоспособности — это доброжелательность ко всему на свете и «розовые очки» на носу. «Я все еще влюблена», — говорит она. И кому какое дело, кто именно является объектом этой влюбленности: лохматый Май, друзья, с которыми всегда можно поболтать по телефону, или крокус, буквально выскочивший из земли рядом с еще не растаявшим снегом.

Людмила Любимова





*«Мой зять дарит мне дорогие подарки, цветы, приглашает обедать в ресторан. Я понимаю, что у него есть деньги (он бизнесмен). Но иногда я думаю: нормально ли все это? Не отбиваю ли я у собственной дочери мужа?»*

*Кристина В., 45 лет, доцент».*

### Сначала немного истории

Еще в XVII веке французский писатель Ж.Лабрюйер писал: «Тесть не любит зятя, свекор любит невестку; теща любит зятя, свекровь не любит невестку; все в мире уравновешивается». Но он не был слишком оригинальным. Задолго до него, еще в античные времена, тема отношений между тещей и зятем занимала немалое место в комедиях и даже в трагедиях. У древних римлян могущественные зятья подчиняли себе и своих жен, и их матерей. Терпели даже сожительство с кровными родственниками (скажем, император Калигула жил с собственной сестрой!).

Одна из самых сильных страстей, воспеваемых греческими трагиками, — любовь матери и дочери к одному и тому же мужчине. Отсюда ненависть между сродненными кровью существами.

В наше далеко не столь страстное время, где властвует (над чувствами) совсем другая мораль, подобная страсть встречается очень редко. Сама мысль о том, чтобы «отбить у дочери мужа», кажется современной матери дикостью недопустимой. Хотя нам известен случай из жизни одной нижегородской семьи, когда мужчина 28 лет, ходивший к двадцатилетней девушке, в конце концов женился на ее тридцатилетней матери. Но произошло это без античных страстей. Девушка как раз полюбила другого парня, и переход будущего жениха в отца воспринялся ею спокойно... Каждому из нас, однако, более знакомы другие, гораздо чаще встречающиеся чувства тещи к зятю (и наоборот): лишенные страсти, но тем не менее богатые нюансами и... проблемами.

Известно, что многие тещи воздействуют на своих дочерей, установив крепкие

«дружеские» отношения со своими зятьями. И многие зятья находят в матери своей жены самого настоящего друга и советчика. Это умно. Если свекровь, «наговаривающая» на невестку, — довольно частое явление, то теща, злословящая в адрес своего зятя, — скорее всего исключение из правил.

«Если вы хотите потерять дочь, то поссорьтесь с мужем, которого она любит», — говорили китайские мудрецы.

Но пусть не обманет «теплота отношений». Не все так просто, как кажется на первый взгляд.

Представьте, что ваша дочь выходит замуж и в вашем доме (квартире) появляется чужой мужчина. А может, он уже живет с вами? К какому типу принадлежат ваши отношения с ним? Задумывались ли вы над этим? Можно выделить три типа таких отношений.

### Теща - вторая мама, признание первое

*«Пашу я полюбила с первого взгляда. Как сына. Мне всегда хотелось иметь сына и именно таким я его себе представляла:*

*скромным, тихим, вежливым, беззащитным. В первый свой визит он ужасно волновался и разбил чашку. И так покраснел до ушей, что мне казалось, он вот-вот расплечется. В наше время уже почти никто не краснеет. Они поженились на втором курсе с моей Леночкой, и я взяла над ним полную опеку. Они так много учились, беденькие: я и готовила им кушать, и стирала им белье. А вскоре появился Вовочка, наша общая радость, мой дорогой внучек.*

*Мария Б., 54 года, бухгалтер».*

На этом признание можно оборвать, ибо все и так ясно. Этот тип тещи называется «вторая мама». Часто это бывают сельские женщины. Как правило, разница в возрасте между тещей и зятем — пятнадцать–двадцать лет. И к своей дочери, и к ее мужу Мария относится как к детям. Обычно такие новоиспеченные тещи быстро устанавливают теплые отношения со свахой, матерью зятя. Инфантильный зять-ребенок передается с рук на руки и становится предметом общих разговоров и забот.

Эти отношения только кажутся безоблачными. Рано или поздно «вторая мама» утратит пафос своих материнских чувств к зятю. С приближением старости ей захочется видеть в «милом застенчивом маль-

чике» мужчину, способного обеспечить ее дочери будущее. И тут часто ее ждет разочарование. Ибо такие «мамины» («тещинки») сынки редко становятся мужчинами.

### Теща-женщина, признание второе

*«Когда Анатолий переехал к нам, я поначалу была шокирована тем, как он обратился ко мне. Он назвал меня «мамой»! Меня! Я что — такая старуха? Мне сорок один год. Я ему тогда сказала: «Что, сынок?» Он, молодец, все понял. Первый месяц я его не очень нагружала домашними обязанностями, пусть пофривыкнет. Но затем он у меня все стал делать: и в магазин ходить, и полы мыть. Он пришел — я полы мою. Думаю: предложит помочь или уйдет к себе телевизор смотреть? Предложил! Мне понравилось. Я быстренько умыла руки. Он все-таки мужчина — не я же. В другой раз муж уехал в командировку, а тут кран стал протекать, а затем утюг перегорел как назло. Он полдня провозился — все отремонтировал. И что он*

*стал к завтраку «при полном параде» выходить, уже побритый — мне понравилось. Я, мама, стала краситься до завтрака. Дочь даже обратила внимание, сделала замечание. Я только улыбнулась: «Зато ты позволяешь себе распатланной за стол садиться. Увидишь, он тебя бросит, такую неряху». Когда они через три года купили квартиру, у меня даже депрессия началась. Чего-то не хватать стало.*

*Евгения А., 44 года, владелица небольшого издательства».*

Если вам и в голову не придет стирать белье, носки своей дочери и своего зятя, если вы видите в нем не ребенка, а мужчину, перед которым вы не можете показаться, не посмотрев сначала в зеркало, то вы — «теща-женщина». Сами того не осознавая, вы немножко (совсем чуть-чуть) кокетничаете с мужем вашей дочери, и это вам нравится.

Если он вам оказывает знаки внимания (скажем, принесет на ваш день рождения целый букет роз) — вам ужасно приятно. Говорит ли он вам комплименты? Чувствуете ли вы при этом радость? Или вам безразлично? Хочется ли вам, в конце концов, нравиться вашему зятю?

Не надо бояться в себе чувств к зятю как к

# КТЕЩЕ НА



мужчине. Конечно, речь не идет о страсти. Согласно исследованиям, проведенным группой университетских специалистов американского штата Нью-Джерси, отношение к мужу дочери как к мужчине является залогом гармонии отношений с ним. И вообще залогом хороших внутрисемейных отношений.

И наоборот. Совершенное безразличие к полу человека, который живет в вашем доме, является спутником жизни вашей дочери, скорее свидетельствует о каких-то невротических страхах, подавленных невротиках. Вы боитесь саму себя. В упомянутом исследовании приводятся примеры таких «бесполох» отношений: теща ходит непричесанная, считая кощунством думать о зяте как о мужчине, зять, соответственно, выходит в коридор в майке и трусах, дочь — в ночной сорочке. В такой семье царят, как правило, ворчание, мелкие (и крупные тоже) ссоры на фоне беспорядка и грязи в доме. И все потому, что господствует подавленная атмосфера — из-за подавленных инстинктов, регулирующих отношения между полами.

*мной не будет. Ее мать победила.*

*Константин, 27 лет,  
программист, женат вторично.*

### Вместо заключения

Конечно, все эти типы тещ не больше чем условность. Вы можете находить в себе черты каждой из них. И лучше знать наперед, к какому типу тещи вы приближаетесь. Вот небольшой тест. Если у вас больше «а», вы «теща – вторая мама»; «б» – «теща-женщина»; «в» – «теща-мегера».

### Узнайте, какая вы теща

1. Ваш зять принес вам цветы без повода:
  - а) вы не понимаете, что это значит;
  - б) вы приятно удивлены, взволнованы;
  - в) это вызывает у вас презрительную улыбку.
2. Ваш зять предложил вам помощь в генеральной стирке:
  - а) вы отсылаете его «готовиться к занятиям», «заниматься своими делами»;
  - б) вы рады и отдаете в его руки всю стирку;
  - в) недоумеваете и говорите, что не нуждаетесь ни в чьей помощи.

3. Зять забыл о вашем дне рождения:

- а) «он слишком занят», «он еще ребенок»;
- б) вы не в шутку обижены и не боитесь показать это зятю ;
- в) «а что от такого человека еще можно ожидать?»

4. Ваша дочь жалуется на своего мужа:

- а) вы пытаетесь понять обоих («помирись, детки»);
- б) вы пытаетесь понять зятя и вы на его стороне;
- в) вы понимаете только свою дочь и добавляете к ее обвинениям свои.

5. Вы узнаете, что ваш зять на самом деле выпивает, изменяет вашей дочери и т.п.:

- а) вы пытаетесь связаться с его матерью, говорить с его отцом;
- б) вы сажаете перед собой зятя и говорите с ним прямо, как с мужчиной, высказывая свое недоумение по поводу его поведения;
- в) вы объясняетесь только с дочерью: «Я же тебе говорила, немедленно бросай этого типа!»

Максим Ярославцев, психолог

# СЪИДАНИЕ

## Теща-мегера, признание третье

*«Она с первого взгляда невзлюбила меня и была против нашей с Анной дружбы. Ей не нравилось, что я без образования, что мои родители — простые рабочие. За три года нашей совместной с Анной жизни она ни разу не пригласила нас к себе в гости!»*

*К сожалению, Анна была очень привязана к матери, часто с ней общалась, чуть ли не каждый день (хотя мы жили отдельно, снимая квартиру), и уже спустя год я заметил, что ее чувства ко мне поменялись. Когда у нас наступили тяжелые времена, когда я лишился работы, а Анна забеременела, стало совсем плохо. Анна стала упрекать меня словами, которых я от нее никогда не слышал (но зато слышал их от ее матери): что я безработный, что не бываю дома, что пью! Она стала считать меня чуть ли не алкоголиком только из-за того, что я раз в неделю встречался с друзьями, чтоб хоть как-то «отвести душу». В конце концов она переехала к своей матери, якобы чтобы «выносить ребенка». Но я понял, что оттуда она уже ко мне не вернется. Так и случилось. Когда родился ребенок, она заявила, что жить со*

фотография Валерия КУРШИНА





# письмо в редакцию

«Добрый день, «Крестьянка»!

Вот уже который год ищем и находим в журнале советы о житье-бытье. Перебирая старые номера, нашли мы в № 7 за 1997 год очень нужную нам для выживания информацию. Мы — это жители Амурской области Тындинского района из поселка бывшей агитационно-надуманной Байкало-Амурской магистрали. О том, что она мало кому нужна, сейчас все знают. А мы тут оказались, и выехать нам некуда и не на что. Значит, надо продолжать жить тут. А написать нас побудила замечательная птица индоутка, о которой говорится в журнале. Она нам очень подходит, так как быстро набирает вес, а лето у нас короче, чем в Подмоскowie. Так уж сложилось, что в период застоя мы жили мечтами и надеждами, не имея ни огородов (землю нужно завозить), ни хозяйства — животных и птицы, а теперь, когда мы оказались в такой ситуации, откуда ни возьмись в нас появилась хозяйственная жилка.

Человек-то ведь живуч — приспособляется, везде старается выжить. Ладно бы сам — взрослый, а то ведь детей еще рожаем. А детишки-то и не просили, чтобы их рожали в такую сумятицу, вот и стараемся как-то скрасить жизнь и себе, и детям.

В поселке у нас есть и кролики, и козы, и коровы уже начали появляться, а куры — это уже само собой.

Очень большая просьба — напечатайте наше письмо, чтобы супруги Воробьевы из города Фрязино откликнулись и переслали нам с проводником поезда № 76 «Москва-Тында» несколько яиц индоуток. Вот будет радость! Возможно, индоутки приживутся у нас, потому, как вы пишете, что на корм они предпочитают траву, прокормить мы их сможем.

Наш адрес: 676054 пос. Лопча Тындинского района Амурской области, ул. Строителей, кот. № 3, кв. 1. Бикчинтаевой Людмиле Павловне».

«Никогда не писал в редакцию и не просил милостыни. Но жизнь поставила меня на колени, и я решил забыть про гордость и стыд, раз дело касается моих детей. Простите, иного выхода не вижу. Из-за состояния здоровья я работаю сто-

рожем в колхозе. Оклад мой небольшой, но и этих денег не дают, а отоваривают сельхозпродуктами. А у меня на иждивении трое детей: 16, 15 и 13 лет. Детские пособия тоже не получаю, так как у администрации района нет денег. Потому живем мы очень плохо.

Прошлой осенью собрал кое-как детей в школу при помощи сердобольных селян. Большое им от нас спасибо. Но наступили холода, детям нужна зимняя обувь и одежда, а купить ее не на что. И тут еще другая беда: не на что купить уголь, ведь на него надо 800 рублей за 4 тонны. Вот и замкнулся круг — все уперлось в деньги, которых нет!

Дорогая редакция! Напечатайте мою мольбу к читателям журнала: возможно, кто-то откликнется, пришлет нам какие-нибудь вещи хотя бы на будущую зиму.

Н.С.Коваль,  
Благовещенский район  
Алтайского края».

**Председатель Комитета по социальной защите Благовещенского района Алтайского края Т.В.Шамарина проинформировала «Крестьянку»: «После получения письма из редакции произведено обследование материально-бытовых условий семьи Н.С.Ковалья. Установлено, что вместе с ним проживают трое детей. Мать семью оставила. Помочь им ничем не может, так как сама не работает. Все дети учатся в средней школе. Заработная плата Н.С.Ковалья составляет 120 рублей. Детские пособия выплачиваются нерегулярно, поэтому положение семьи крайне затруднительное.**

**По распоряжению главы районной администрации семье Н.С.Ковалья завезено 2,5 тонны угля бесплатно. Н.С.Ковалю выдано удостоверение многодетной семьи, на основании которого будут предоставляться льготы в соответствии с Указом Президента РФ «О мерах по социальной поддержке многодетных семей».**

**В 1999 году при Комитете открывается Центр социального обслуживания населения, где будет работать отдел по распределению подержанных вещей, который по возможности будет выдавать этой семье необходимое».**

**От редакции.** Если кто-то из читателей захочет помочь Н.С.Ковалю и его детям, полный адрес можно узнать в «Крестьянке».



«Дорогая редакция!

Я москвичка, юрист по образованию, нашла способ не унывать ни при каких обстоятельствах и хочу поделиться им. Он прост.

Семья у нас очень дружная, мы с удовольствием воплощаем в жизнь самые смелые и невероятные идеи по оформлению нашего замечательного, любимого приусадебного участка. Мои родители тоже большие оптимисты.

Мама — генератор идей, она обожает экспериментировать с цветами, придумывая каждый год что-нибудь новенькое. Ей с удовольствием помогает папа, который в любое начинание привносит свою «изюминку», отчего результат их совместного труда на участке превосходит все ожидания.

Так у нас появилась альпийская горка с водоемом, беседка со скамеечками, а затем «замок-рыба». И даже моя четырехлетняя дочь, у которой на приусадебном участке есть свой уютный уголок с песочницей, бассейном, качелями и лестничками, в меру своих сил и возможностей охотно участвует в общем деле. Да, иногда ноет спина, но зато не ноет душа. Может быть, кого-то вдохновит наш пример? Хотите, чтобы у вас была дружная семья? Начните облагораживать участок.

Эльвира Николаевна Девянина,  
г. Москва».





«Здравствуй, дорогая «Крестьянка»! Наверное, мужчины пишут вам редко, а я вот решился. Потому что письмо мое о женщине.

История моя началась 13 лет назад, когда я отвез свою первую жену Марину в роддом. Не знаю почему, но врачи решили ей делать кесарево. Ребенка достали, а у Марины началось кровотечение (сосуды оказались слабыми, как потом объяснили врачи). Операция, потом сразу же еще одна, реанимация. В этом отделении Марина и пролежала два месяца. Мне и сейчас трудно писать об этом времени и о том, как я проводил дни и ночи рядом с женой, как, обезумевший, метался по Москве в поисках лекарств, не осознавая, что происходит. Марины моей не стало, а девочку выхаживали. Помню день, когда я привез Марину-младшую домой. Что с ней делать, как? И вот ко мне стала приходить сестричка из детского отделения. Ходила она каждый день: приносила смеси, объясняла, как кормить, помогала купать дочку, просто сидела — у меня диплом, 5-й курс. Я сначала думал, что это так и положено, да и все врачи, сестры были для меня виноваты: из-за них моей красивой, молодой Марины не стало. Потом друзья надоумили, что сестре надо платить. Я стал давать Ольге деньги; она их брала и стала приходить чаще. Иногда ночами оставалась, когда Маринка простудилась. Однажды после защиты диплома я с Ольгой спяну переспал. Боялся, честно, что она после этого не придет, а она как ни в чем не бывало пришла. Что на меня тогда находило? Не знаю, но только натерпелась Ольга от меня. Как будто я мстил ей за то, что со мной жизнь сделала. Марина моя красавица была, как в кино, я ее три года добивался, а эта так, мышонок, не нашего круга, даже ударение не там делает. Потом я думал: дурак, это она из-за прописки все — Ольга из Архангельской области. Лишь потом, только через 5 лет, я узнал, что ухаживал за ней один, с машиной; просто я тогда кроме себя никого не замечал. Разное у нас было: и гулял я направо и налево, и пил... Но у Ольги тоже характер дай Бог. Помню, как собрала она однажды четырехлетнюю Маринку и шестимесячного Игорька и ушла: «Все, устала! Живи сам». И многое должно было произойти во мне, прежде чем я понял, что Ольга не только Маринку нашу спасла, но и меня тоже.

Игорь Булгак, Москва».



«Здравствуй, дорогая «Крестьянка». Пишет вам Валентина Ивановна Дорофеева из с. Орлово Воронежской области. Мне семьдесят три года, и я очень люблю читать ваш журнал. Сама купить я его не могу, а беру у своей соседки. Люда от мужа ушла — пил много, и одна растит пятилетнюю Леночку. Сама-то она еще молодая, ей и погулять хочется, да и работает в городе, часто задерживается там, вот я с Леночкой и сижу вечерами, после садика. А Люда мне платит. Но я не из-за денег, просто Люду жалко, да и я все равно одна. Сын мой как отсидел на Севере (по глупости, я его без мужа растила, видно, что-то не доглядела), так там и остался, семью завел. Раньше хоть на лето приезжал, а сейчас... А Люду мне жалко — мотается в город на электричке, хоть в фирме работает и деньги ей платят хорошие, а трудно ей. Приедет поздно и плачет, кричит. «Вы, — говорит, — баб Валя блаженная! Чему вы все время радуетесь? Вы что, не видите, как мы все живем? Нищета какая! Вы же месяцами пенсию, гроши эти, не получаете, из-за картошки все лето спину гнете. Да вы посмотрите на себя, у вас вон зубов нет, за всю жизнь на зубы не заработали! А как старики за границей живут?!» А у меня и вправду зубов нет, я раньше так стеснялась, старалась при чужих и мужчинах не улыбаться. А сейчас привыкла. Раньше какую копейку все сыну отправляла — не до зубов, а уж после этого кризиса... Вот Люда кричит: «Ненавижу я эту жизнь, ненавижу!» А я уж старая, и стыдно мне в этом признаваться, а выйду с утра на улицу — солнышко светит, я ему улыбаюсь, оно мне, и так жить хочется.

С уважением  
Валентина Ивановна Дорофеева,  
Воронежская обл.».

«В двадцать лет, получив свою первую зарплату, я стала твоей подписчицей. В январе мне исполнилось пятьдесят. Когда после томительного ожидания (только родные и близкие знали, как я болезненно ждала тебя в последние месяцы 1998

года: «Жива ли «Крестьянка», нет ли?») получила строенный номер, не помню, каких чувств испытала больше: радости или огорчения. Огорчения оттого, что несколько месяцев тебя не было в нашем доме. А радости, разумеется, было больше: ведь ты выстояла. Пусть таким способом, но осталась с нами.

Можешь не верить, но я и моя семья просто сроднились с журналом. По твоим рекомендациям мы воспитывали детей (они у нас чудесные), шили, перешивали, вязали, готовили различные блюда, узнавали массу интересного о людях, об истории нашего Отечества. Когда дети подросли, они тоже стали пользоваться твоими советами. Дочка шила платья по твоим выкройкам и была самой модной в селе. Мальчики спорили с отцом по



поводу «старомодных» способов ведения хозяйства. А я собирала твои рецепты, готовила, поражала доступностью приготовления вкусных и красивых блюд близких и друзей. На свое пятидесятилетие я все приготовила по твоим рецептам. Зря, наверное, так поступила, потому что весь день, вместо того чтобы принимать поздравления и упиваться вниманием родных и близких, занималась только тем, что диктовала гостям, ошарашенным красиво убраным вкусными блюдами столом, эти рецепты. Словом, праздник «не удался». Спасибо тебе, «Крестьянка», и за это. В селе я пишу журнал одна, но читают его более двух десятков человек. Читают очень аккуратно, зная, что потом я отошлю его своей сестре на Украину: у них какая-то неразбериха с подпиской на российскую прессу. А там читают тебя почти полвека. Здоровья твоим сотрудникам, процветания журналу, и пусть больше никогда ты не заставишь нас ждать тебя.

С.П.Гордеева, Омская область».



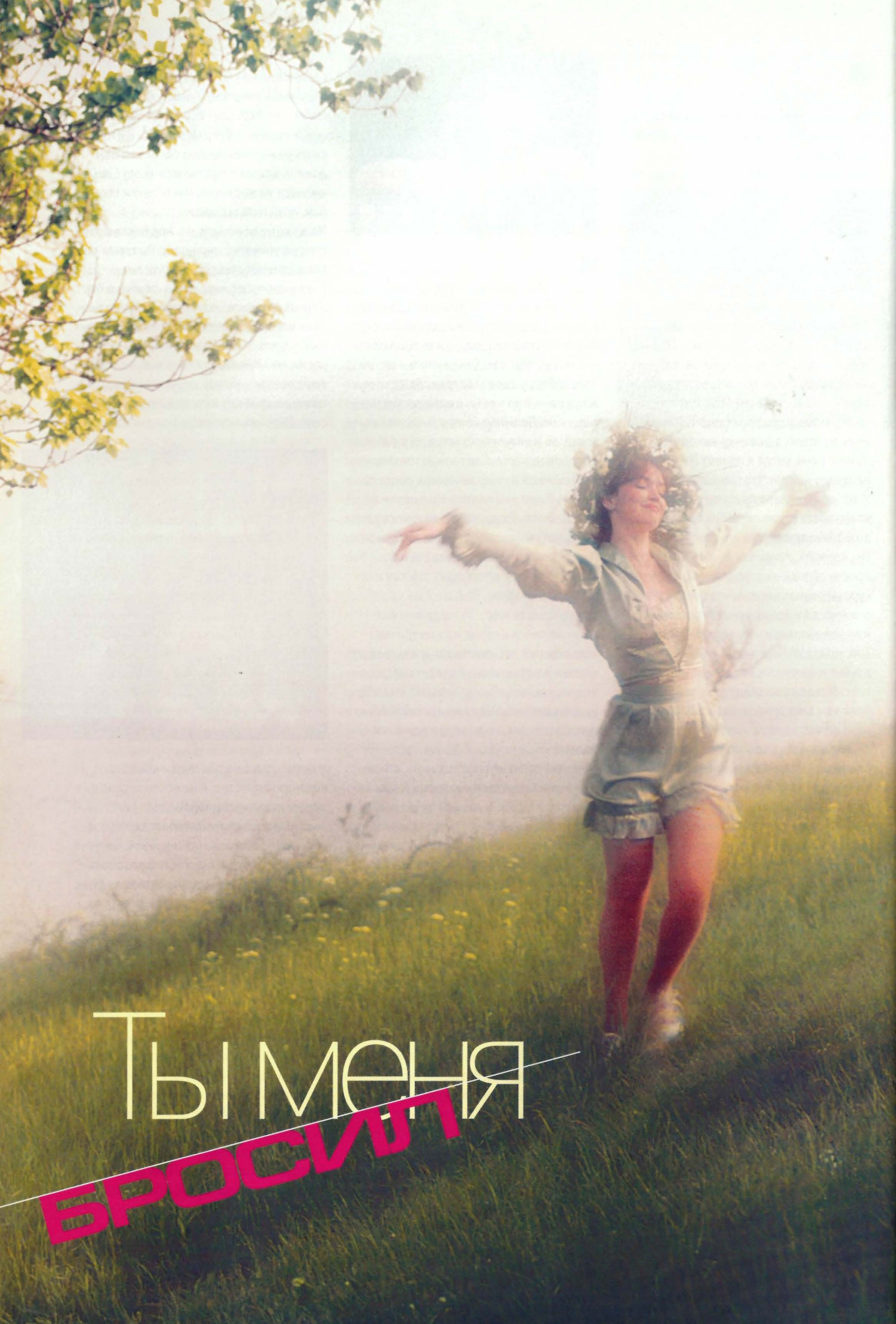

ТЫ МЕНЯ

**БРОСИШЬ**



Дачные поселки теперь тот же город: днем работа, вечером телевизор, — поэтому отдыхать мы выбираемся гораздо дальше. Обычно нас пятеро — сорокалетние мужики разных профессий, связанные давней дружбой; а тут мы оказались шестером — один из нас привез с собой приятеля, отрекомендовав его однокурсником и «нормальным мужиком». У «мужика» был свежий шрам, пересекавший скулу и шею до самой ключицы, но когда кто-то спросил, что случилось, он промолчал, а друг его, филолог, сделал рукою жест, означающий, что приставать не надо.

Не надо — и ладно: лезть в душу, если человек сам того не желает, у нас не принято. Да и тем для разговоров накопилось множество — недавний кризис зацепил каждого, все мы как могли крутились, и времени, чтобы поговорить не накоротке, как в городе, а вот так, неспешно и подробно, давно не было. От реки тянуло осенним холодом, мы жались поближе к костру и от этой тесноты и темноты как-то незаметно перешли от экономики и политики к разным загадочным явлениям. Помянуты были и Гермес Трисмегист, и Нострадамус, и Месмер, но умные разговоры быстро надоели, и некая цыганка, нагадавшая жене летчика счастливое с ним знакомство, вызвала гораздо больший интерес. В конце концов сошлись на том, что вся эта мистика — чушь, и пусть ею занимаются женщины. Потому что для жены, посмеялся летчик, предсказание цыганки, может быть, и сбылось, а для него — еще неизвестно...

Но тут филолог, до того не принимавший участия в разговоре, вдруг заявил, что есть случаи, достоверно доказывающие, что будущее можно предвидеть, и посмотрел на своего друга:

— Валя, расскажи им.

— Зачем? — сказал Валя. — Тебя же я не убедил.

— Может, и не убедил, — согласился филолог. — Но сомнение посеял.

— Нашел тоже сеятеля. — Кажется, этот человек впервые улыбнулся и, уже обращаясь к нам, объяснил: — Я тоже не верил, но по всему выходит, что эта женская чушь спасла меня от смерти.

— Для справки, — сказал филолог. — Валентин был лучшим у нас на курсе и, значит, свою дозу материализма испил в полной мере.

— Ну хорошо, — согласился Валентин, — расскажу. Только начинать придется от печки... После диплома я отказался от аспирантуры и уехал в свой город: Москву я так и не полюбил, а он хоть и грязный, как всякая провинция, но мне почему-то ближе. Приняли меня в тамошний пединститут, через несколько лет защитился, еще через несколько стал доцентом, женился, конечно, но лет через десять, когда родители мои уже умерли, мы с женой поняли, что пора нам перестать мучить друг друга, а сына превращать в невротика.

Ушел, разумеется, я — должен же быть у ребенка дом — и оказался практически на улице. Очередь на квартиры была в институте громадная, а к тому времени их и вообще перестали «давать». Я-то полагал, что сниму какую-нибудь «хрущевку», много ли мне надо, но накатилась инфляция, и моей доцентской зарплаты хватил-

ло только на комнату. А потом нам и вовсе перестали платить, и я понял, что надо что-то менять, хоть и не представлял себя без своих студентов и без докторской, над которой уже всю работу.

А тут знакомый знакомых сказал, что есть некий предприниматель, который ищет человека со знанием языка для поездок в Италию. Базовый у меня французский, подучить итальянский, хотя бы на разговорном уровне, было несложно, меня познакомили, он посомневался, но французского от итальянского не отличил, и я поехал. Первая поездка вышла удачной, вторая — тоже, и хотя до галереи Уффици я добрался только через год, но, во-первых, было интересно, во-вторых, появились какие-то деньги. И все шло хорошо, покамест хозяина моего не пристрелили в какой-то разборке и я, наконец, не узнал, что такое торговля вообще и челночный бизнес в частности.

На меня повесили его долг, и, как я ни объяснял, что был всего лишь служащим, а не партнером, мне, как они выражаются, включили счетчик и дали две недели. Сначала я испугался, конечно, пытался занять денег, но новые знакомые сторонились меня как чумы, а старые, сами понимаете, где им взять...

В конце концов я просто разозлился и, получив пару раз по морде, добрался-таки до местного главара. Думал, что это будет какой-нибудь пахан с фиксой, но он оказался по виду эдаким партийным деятелем районного масштаба. Я сказал, что либо они будут получать с меня постоянный доход, но тогда пусть дадут хотя бы полгода, либо не получают ничего. И он, ощупав меня острыми глазами, неожиданно согласился. Правда, на три месяца.

Если тебе отмерено всего три месяца жизни, голова начинает работать... Но когда я рассчитался с долгами, меня стал подхлестывать какой-то злой и веселый азарт. Маленькую свою секцию на рынке я превратил в подобие чуть ли не салона, потом на довольно бойкой улочке снял помещение и открыл магазин, а потом обособился и в самом центре. И стал заметной фигурой в городе — губернатор даже демонстрировал меня высокому московскому начальству как пример «цивилизованного предпринимателя».

А меня вдруг стала грызть рефлексия. Чехов, когда молодые писатели жаловались ему, что, мол, рефлексия заедает, советовал меньше пить. Но я не был ни писателем, ни пьяницей. Я был специалистом по романской филологии, знатоком Рабле и Монтеня, меня любили студенты и уважали коллеги. А теперь все мои лекции сводились к тому, чтобы обучить хорошеньких продавщиц не хамить по-советски покупателям, а охранников (ими снабжал меня тот самый, со счетчиком) — не произносить слов, которых не должно быть в словаре порядочного человека.

Впрочем, возвращаться в институт — его к тому времени гордо переименовали в университет, — в нищету и униженность, мне тоже не хотелось. И вот в этом состоянии истинно интеллигентского раздрая я взял и улетел в Москву. И загулял. Довольно своеобразно, правда. Днем я сидел в библиотеках и запоем читал все новое, что появилось за последние несколько лет в моей прежней профессии, вечером шел в театр или консерваторию, а после — в какой-нибудь ночной клуб или ресторан. И от этой адской смеси впал в некое сомнамбулическое состояние: был легок, невесом, и казалось, вот-вот полечу... И именно в том состоянии я не узнал — читал, конечно, и раньше, — а как-то вдруг почувствовал, что рулетка, например, не просто игра, а отголосок древнего ритуала, когда по узорам из камешков или раковин, или, там, по полету птиц люди узнавали веления рока. Поедание жертвенного мяса — способ умилостивить богов, а не просто уничтожение бифштексов. И танцы — ритмичные, под бой барабанов движения тела — вводили в транс и помогали услышать голос судьбы...

Большинство людей об этом забыли — просто играют и просто пьют, но, повторяюсь, я был в особом состоянии, и однажды в ка-



ком-то клубе в толпе визжащих и подпрыгивающих вдруг увидел женщину, которая одна не демонстрировала тела, не заходила в истерику от дергающего и иссушающего ритма, а просто раскачивалась как огонек свечи, будто вслушивалась во что-то, что было важнее визжащей музыки. И пространство вокруг нее, как ни напирала толпа, было свободным, словно к ней боялись приблизиться и, не дай Бог, обжечься.

Описать ее я не сумею: ну стройная, ну выше среднего женского роста, ну какое-то платье. Главное были ее глаза, и не цвет или форма, а какое-то тайное знание, по-русски говоря, ведовство, которое приковывало меня и завораживало так, что я сам не заметил, как оказался в кругу танцующих.

Что происходило дальше, я решительно не помню. Только несколько эпизодов, как стоп-кадры чужого фильма: то мы в рассветающей уже Москве стоим на набережной, кажется, на Котельнической, то почему-то вдруг у памятника Достоевскому — и перекошенное от испуга лицо водителя трамвая. Еще помню поцелуй в скверике на Триумфальной — и все. Дальше была бесконечная — все утро, весь день и еще одна ночь — любовь...

Проснулся я с ощущением абсолютной гармонии. Это трудно объяснить, но если случалось вам где-нибудь на берегу реки, в лесу или в горах вдруг почувствовать, что, и река, и деревья, и небо над головой — все вместе есть единый живой организм, и ты чувствуешь их так же ясно, как себя, то, может быть, что-то поймете. Она вписывалась в эту мою гармонию именно как деревце или птица, а вот в нынешнее мое дело она почему-то не вписывалась совершенно, и я о нем и не рассказывал. Тем более что при ближайшем и трезвом рассмотрении ничего ведовского, мистического в ней не было. Она навела в моем жутком номере, куда я не пускал горничных, чистоту и порядок, сходила за едой, мы что-то ели, что-то пили, болтали, смеялись. Потом почему-то перебрались к ней домой — родители ее были в отпуске, — и я постепенно стал успокаиваться: все, что привиделось мне той ночью — огонек свечи, некое мистически очерченное вокруг нее пространство, — было всего лишь плодом горячечного воображения и бессонницы... Телевизор мы не включали, радио не слушали, и совершенно случайно, гуляя по Сретенке возле ее дома, из обрывка какого-то разговора я узнал, что в стране кризис. Для меня это означало только одно — нужно было спешно лететь домой. Она видела, что я озабочен, но спрашивать ни о чем не стала, а я не стал объяснять, и мы наскоро попрощались...

Дома я застал уже полный разгром. Человек, которого я оставил за себя, куда-то исчез. Компьютеры оказались выключенными, бухгалтерских документов не было... Кто там похозяйничал, я понял, когда пошел к своему благодетелю, тому, кто снял меня когда-то со «счетчика», — моей «крыше».

Он принял меня уже не в загородном доме, как первый раз, а в большом кабинете здания областной администрации, и сказал, что ничем помочь не может. Потом вдруг опять прошупал меня глазками и предложил место в своем избирательном штабе — в области надвигаются большие перемены, сказал он, и нужно быть к ним готовым.

Но тут он, в отличие от первого раза, ошибся, — я его послал. А два дня спустя в опустевшую служебную комнату моего магазина вошли крепкие ребята и сказали, что это помещение мне уже не принадлежит. Они были даже вежливы, но я отчего-то заорал, принялся их выталкивать...

Не помню уже, где я вычитал фразу, что в джунглях нечего делать человеку с воображением. Я не о том, что в ту минуту вообразил себя чуть ли не Чаком Норрисом, а вообще обо всей моей истории. Впрочем, древняя сказка про живую и мертвую воду роди-

лась из мифа, в основе которого очень жесткая реальность: стать по-настоящему живым без мертвой воды нельзя. Это не только ко мне относится, ко всем нам, но это уже о другом...

А когда я очнулся в больнице, первой, кого я увидел, была она, Вера. Она сидела рядом с постелью и, тихонько раскачиваясь в такт какому-то только ей известному ритму, повторяла:

— Не бросай меня, не бросай меня, не бросай...

Зубы у меня были сшиты железной проволокой, руки забинтованы, и я только пучил глаза. Потом закрыл их, снова открыл, и оказалось, что прошли уже сутки или больше, потому что она была в другом платье и рассказывала, как плакала после моего внезапного исчезновения — «Ты даже телефона своего не оставил», — потом обиделась, пыталась меня забыть, а потом что-то такое почувствовала и взяла билет на самолет.

Как она смогла меня отыскать, я так и не понял — ведь даже фамилия моя в нашем недолгом общении просто не возникала, она знала имя и что у меня, кажется, есть магазин. Но прямо из аэропорта поехала в центр города, каким-то чутьем угадала дом и нашла меня в том самом служебном помещении, где я валялся, истекая кровью, потому что крепкие ребята напоследок полоснули меня еще и ножом. И если бы она не нашла меня тем поздним вечером, то к утру я бы точно умер...

Мы помолчали. Следователь вытащил из костра головешку, прикурив.

— Так этот ваш... из администрации действительно будет куда-то там баллотироваться?

— Да погоди ты, — сказал инженер. — Ты пойми: она же полетела, еще не зная, что его могут убить!

— Бывают и не такие совпадения.

— Понимаешь, — сказал летчик мечтательно, — когда женщина любит... — И покосившись на Валентина, почему-то добавил: — Простите.

— А дальше-то что? — спросил я. Мне всегда был интересен эпилог.

— Дальше? — переспросил Валентин. — Дальше совсем другая история. — И он неожиданно рассмеялся. — Тоже, впрочем, мистика, но уже женского характера... Понимаете, пока я лежал и мычал сквозь зубы, мне казалось, что мы все обсудили. Я говорил, что в смурном нашем городе человеку с московскими привычками жить трудно. Она отвечала: «Какая ерунда». Что я старше ее на целых шестнадцать лет — тут она сказала, что я глупый... То есть мне казалось, что мы не только обсудили, но и обо всем договорились. Тем более что я уже не был безработным: меня навестил ректор, и я сказал, что если он не хочет, чтобы университет погиб, нужно что-то делать самим — предложил ему кое-что, он обрадовался...

Но когда я стал ходить, а с зубов моих сняли шины, она вдруг заявила, что взяла билет и завтра улетает!

Мы были в больничном скверике, день был солнечный, под ногами шуршали листья, и я ничего не понимал. И тогда она объяснила: «Ты меня бросил».

И никакие мои аргументы — про кризис, про то, что, явись я сюда из Москвы раньше, все бы могло повернуться по-другому, — на нее не действовали. Она только спросила: «По-другому — это без меня?» — и ушла.

— И что... — не выдержал я.

Он снова засмеялся:

— Вы же видите, я в Москве. Надо было познакомиться с ее родителями, помочь ей собраться... Послезавтра мы улетаем.



Какой разной может быть слава! Многих актеров, тележурналистов, певцов люди в лицо узнают, но фамилию при этом вспоминают крайне редко. Наконец, бывает так, что человека, наоборот, знают все, но лишь по фамилии, а в случае с Н.Бонк многие даже не могут с уверенностью ответить, мужчина это или женщина.

## Главная «англичанка»

А Наталья Александровна Бонк — женщина, причем незаурядная. Она известна всем как автор учебников английского языка, но, увы, люди не знают ее как остроумную рассказчицу, как тактичную, обаятельную и очень красивую женщину. Она элегантно одевается и причесывается, она делает макияж. Ей 75 лет, но она дама, а не «бабулька». Каждый день жизни она воспринимает как интригующий подарок, ей интересно и радостно жить, несмотря на то, что сейчас она переживает затянувшуюся «черную полосу»: умер муж, заболела дочь, начался и никак не может закончиться ремонт. Но все-таки в самый разгар этого тяжелого периода она выпустила новый учебник, двухтомник «Английский. Шаг за шагом».

— Этот двухтомник по сути одна книга, современная и простая по изложению, потому что я убрала слишком наукообразные и тяжеловесные формулировки. Она легче, удобнее, компактнее моих предыдущих учебников. Материал действительно проходит «шаг за шагом». По ней можно выучить ан-

глийский с нуля и настолько, чтобы сделать язык частью своей профессии.

— Наталья Александровна, вы известная чемпионка: количество незаконно изданных копий ваших книг перевалило за шесть миллионов. Как сейчас складываются ваши отношения с «пиратами»?

— Мы существуем сами по себе, почти не пересекаясь: они незаконно издают наши книги, я ничего не могу с этим сделать. На днях с Украины привезли «подарочек» — целый портфель пиратских учебников и кассет. И одну откровенную фальшивку: не очень грамотные ответы к упражнениям якобы под моей редакцией. Пираты появились в начале перестройки и сразу стали очень нагло себя вести. Тогда было все можно. Наверное, какая-нибудь тетя Дуся с книжного склада сказала своим приятелям из типографии: «Вы что зеваете, вот самая ходовая книга — Бонк шестидесятого года». И машина заработала.

— Расскажите, пожалуйста, о своих родителях.

— Мой отец был горным инженером, но всю жизнь прора-

ботал в авиационной промышленности. Мама была профессиональной классической певицей. У нас в доме всегда было много музыки, до сих пор стоит мамин рояль... Но мама не стремилась делать музыкальную карьеру, ее устраивала жизнь за широкой мужской спиной. Мы жили небогато, хотя в доме было много красивых вещей, которые достались нам от деда, купца I гильдии. Но этот факт, разумеется, тщательно скрывался. Я всю жизнь прожила вот в этой квартире, сюда меня принесли из роддома. (Старый дом с просторным подъездом в стиле модерн, где живет Наталья Александровна, стоит в Трехпрудном переулке около Тверской улицы.) Здесь я больше пятидесяти лет прожила с мужем, Анатолием Адольфовичем. Он был инженер-строитель, очень добрый и хороший человек, прошел всю войну. Он мужественно терпел мою работу — то, что я сидела со своими книжками... Я очень жалею, что у меня только один ребенок. Я хотела бы посоветовать всем молодым женщинам рожать хотя бы по двое детей — даже

несмотря на сложные житейские обстоятельства.

— Наталья Александровна, как вы относитесь к засорению русского языка английскими словечками?

— Эрозия языка — повсеместная проблема. И в Англии очень недовольны засильем американизмов. Что ж, надо смириться с тем, что каждое поколение вносит в язык что-то новое. Проблема в нашем случае в том, что это «новое» идет от необразованности или, что еще хуже, от полубобразованности. Пугают меня не столько заимствования — в конце концов меткое словечко, употребленное к месту, это всегда хорошо, да к тому же не мы придумали компьютер и Интернет, что уж теперь русифицировать эти понятия? — сколько неумелое их использование. Не употребляйте иностранных слов, когда сомневаетесь в точности их значения! Страшны не сами по себе «непонятные» словечки, а то, что люди язык свой не любят. Мало пишут, редко заглядывают в словари, не читают.

Елена Аверина



# ОТЦЫ, ДЕТИ И КО



Почему от дочери уходят все друзья? Как увести сына из дурной компании? И где найти хорошую? На ваши письма вновь отвечает профессор, доктор педагогических наук Елена Александровна Леванова.

*«Может, кому-то моя проблема покажется несерьезной, но в последнее время я очень из-за этого переживаю. Моя дочь с детства была общительной — то одна подружка, то другая. Я даже радовалась: хоть с этим проблем не будет. Но сейчас ей 15 лет, и я стала замечать, что подружки, быстро появляясь, так же быстро и исчезают. Спросила как-то у Лены, а она говорит: да ну их, дуры все. Как-то раз одна ее подруга попала в больницу, я спросила дочь, что же ее не навещит. Она мне довольно грубо ответила: выздоровеет, сама позвонит. А последний случай меня просто напугал: у Лены был день рождения, мы стол накрыли на десять человек, а пришла одна только соседка по подъезду. Всю ночь дочку успокаивала. Может, у них теперь и не принято дружить?»*

*Валентина Ивановна, г. Орел».*

Надо сказать, родители редко задают подобные вопросы. В дурную компанию попал, тогда, конечно, ночами не спим. А умеет ребенок дружить, нет ли — что за проблема в наше не расположенное к сантиментам время! Но Валентина Ивановна, безусловно, права. И здесь есть о чем беспокоиться. От того, научится ли ваше дитя находить и беречь друзей, зависит и его будущее в профессии, и его будущая семья, которую на одной влюбленности и сексуальной совместимости не построишь.

Конечно, к печальному инциденту с накрытым столом могло привести и роко-

вое стечение обстоятельств, и глупая ссора, оставшаяся для нас за кадром, но, судя по всему, определенная логика в развитии событий есть.

То, что лет до десяти дети малопривязчивы, это естественно, и быстрая смена друзей и подружек — тоже. Как нестойки еще их собственные интересы, так переменчивы и привязанности к сверстникам. Но в юношеском возрасте это скорее тревожный сигнал. И как бы ни хотелось нам согласиться с собственным чадом — мол, все они такие и сякие, — причины придется искать в нем самом. И одна из главных, я думаю, заключается в отсутствии или неразвитости импатии — так психологи называют способность человека встать на позицию другого, умение почувствовать его тревоги, его волнения, услышать и понять. Даже от природы данная, эта способность может уснуть вечным сном благодаря в том числе и нашим стараниям. С Машей не дружи: у нее папа алкоголик, Дашу к обеду не приводи — всех не накормить. И т.д., и т.п. За этой нашей стеночкой — тепло и комфортно, к ней быстро привыкают и успешно используют. Беда только в том, что рано или поздно такая «защита» оставит человека в одиночестве.

Не думаю, что даже этот весьма суровый урок в один день откроет глаза вашей дочери. Но первым шагом может стать и для вас тоже.

Уверена, вы сами прекрасно понимаете, что дружба — это огромная и сложная работа. Терпимость и сострадание, компромиссы и чувство собственного достоинства, готовность чем-то жертвовать и возможность прийти за помощью. Но даже если мы с вами каждый день будем оглашать детям этот список, кроме оскомины он ничего не оставит.

Включить их в мир наших чувств, наших отношений, может, и сложнее, но полезнее определенно. Вы едете к заболевшей подруге — возьмите с собой дочь, пусть видит, как вам рады, как вас ждут. У вас проблемы на работе — расскажите о них, вместе составьте план действий. Вас волнуют отношения с мужем — даже это не скрывайте от дочери, не бойтесь спросить совета, не бойтесь показаться слабой и неуверенной.





Дайте ей возможность услышать вас, помочь вам. И понять, что это не менее приятно, чем быть услышанной и получить помощь. А иначе как узнать, зачем вообще один человек нужен другому?

*«Вы все пишете о каких-то пустяках, с ними родители и сами разберутся. А вот действительно страшное как будто и не видите. Что творится-то? Секс чуть не с детского сада, СПИД, наркотики. Мой сын тоже связался с какими-то, толкутся по подъездам. Курят точно, а уж еще что, и не знаю. И девки там, и ребята. Как-то нашла их вечером в соседнем доме — ржут как лошади, на гитаре бренчат, а то и ругаются. Разогнала, конечно. Так Лешка мой, если раньше врал все, теперь вообще молчит вторую неделю.*

*Т.Горелова, С.-Петербург».*



А почему, собственно, вы так уверены, что сын попал в плохую компанию? В подъездах толкутся? Но разве вы их в дом приглашали? Знаю, не впустите, и другие родители — тоже. А наследят, а «наведут», а своруют что?.. Или, может, их теплые, уютные клубы ждут? Или кино по сорок копеек? Так чего же мы хотим?!

Есть определенные возрастные закономерности. К старшим классам ребята перестают дружить парами, они собираются в группы. С одной стороны, нужна независимость от родителей, семьи, с другой — еще так необходима психологическая, социальная защита. Вот и появляются компании сверстников.

И я абсолютно убеждена, что опыт дружбы именно в компаниях, в стайках очень полезен и мало чем можно его заменить. Ведь именно в компаниях плетется порой такой сложный узор взаимоотношений, что, научившись его распутывать и в нем выживать, можно в будущем довольно успешно строить отношения в любых коллективах. Здесь нужно учиться не ревновать, где-то попридержаться язык. Считаться с мнением целой группы, идти на компромиссы и отстаивать собственную точку зрения. То есть вполне приличная школа выживания. Если приличная.

Так что на вашем месте я бы не делала скоропалительных выводов о качестве компании сына, а постаралась узнать о ней подробнее. Сделать это можно разными способами. Во-первых, погово-

рить с сыном. Впрочем, этот путь вы для себя закрыли, заняв заранее подготовленные позиции нападения. Естественно, что единственная форма обороны при этом — вранье, зачем ему ваши сцены? Для тех же, кто ошибки еще не допустил, скажу, что, проявив небольшую долю терпимости и доброжелательности, можно расспросить ребенка практически обо всем: кто его друзья, где учатся, что носят (это сделать весьма кстати, покупая ему, к примеру, новую куртку), что поют.

Некоторые отважные мамы решаются пригласить в гости, может, не всех и только раз, но одно совместное чаепитие даст больше, чем многомесячная разведка боем. В конце концов вам решать — что важнее: паркет или сын? Найдите возможность за что-то похвалить его друзей, попробуйте на этом построить доверительный разговор. Не падайте в обморок, если услышите о чем-то недостойном в их поведении — будь то алкоголь или что похуже. Не кричите, не возмущайтесь. Во всяком случае, теперь вы знаете, с чем вам предстоит серьезная борьба, а это уже немало.

Во-вторых, не жалейте времени и усилий, чтобы собрать максимум информации о компании от учителей, друзей, родителей. Постарайтесь составить как можно подробнее картину взаимоотношений внутри группы: кто с кем, кто вдохновитель, кто исполнитель.

Все эти усилия не окажутся напрасными. Если компания вполне благонадежна, вы успокоите собственные нервы и собственное дитя не будет видеть в вас первого врага. А если, увы, ваша «разведка» принесла малоутешительные результаты, то у вас есть прочная база для дальнейшей работы, которая может оказаться весьма долгой и тяжелой. Вытащить ребенка из плохой компании, может быть, одна из самых трудных родительских задач, но она вполне решаема.

Первая заповедь — никаких лобовых атак. Любой запрет, как мы уже убедились, действует с точностью до наоборот. Но можно опосредованно «размывать», как мы говорим, отношения с компанией, вот где вам пригодятся полученные знания ее структуры. Лидер — Виктор? Прекрасно, ни слова о нем. Но в окружающей вас с сыном жизни всегда можно найти похожий характер, поступки, стиль жизни. И тут поле для обсуждения, анализа, критики свободно. Может, не сразу, но сын найдет параллели и без вашей подсказки и многое в своем кумире увидит по-другому.

Очень важно для вас в борьбе с компанией опереться на человека, который пользуется авторитетом у вашего сына — старший брат, кто-то из ваших друзей, тренер спортивной секции, учитель.

Одна мама мне рассказала, как в подобной ситуации она обратилась к приятелю сына по старой квартире. Он был постарше, учился в техникуме, и сын часто жалел, что они с Олегом теперь так редко встречаются. Олег охотно откликнулся на просьбу матери помочь вытянуть мальчишку из хулиганистой компании. Возобновил с ним встречи, потусовался с его друзьями. О чем они говорили, мать не знает, но вскоре сын вслед за Олегом увлекся роликами, а компания отпала сама собой. Счастливый случай? Возможно, но сколько таких случаев мы упускаем сами!

Тут, кстати, виден еще один важный принцип — плохой компании нужна замена. Сразу эту проблему не решишь, но искать любые способы отвлечения необходимо — спорт, язык, компьютеры. Компания — продукт досуга. Значит, увы, его придется свести к минимуму.

Мне бы не хотелось походя затрагивать тему наркотиков. Это отдельный и серьезный разговор. Хочу только сказать, что наши дети ко многим вещам гораздо более терпимы, чем мы. Слишком многое стало для них буднично-привычным. Но если как-то вечером ваш сын спокойно сообщит, что его приятель сел на иглу, это еще не значит, что завтра он последует его примеру. Мы не можем оградить ребенка от мрачных сторон этой жизни, от влияния дурных людей и идей. Мы не можем водить его за ручку, но мы можем сформировать у него внутренние жесткие ориентиры, оценки окружающего. Если у него есть собственное отношение к наркотикам, к спиртному, к воровству, вряд ли компания его сомнет. Но чтобы наш с ним разговор о тех же наркотиках был убедителен, мы должны сами как можно глубже изучить все, что на сегодняшний день известно об этой проблеме. «Что такое хорошо и что такое плохо» — сегодня как никогда этот вопрос требует и фактов, и аргументов. Никто за нас этой родительской работы не выполнит.

Фотографии Владимира БОГДАНОВА, Владимира ВЕПЕНГУРИНА, Сергея САМОХИНА, фото-Новости, ИТАР-ТАСС





## ДАБЫ ПОБЕДИТЬ ГРЕХ...

В Церкви существует семь таинств. Крещение, миропомазание, покаяние, причастие, венчание, соборование, священство. В настоящей беседе мы говорим о трех из них: крещении, исповеди (покаянии), причастии. Наш собеседник — отец Александр Григорьев.

**Почему мы крестим младенцев неразумных, не дожидаясь их совершеннолетия, когда они сами могли бы решить для себя вопрос: креститься или нет?**

Потому что, если этот неразумный младенец — наш сын или наша дочь, нам безразлично, что из него вырастет. Воспитание — это не только привитие правил хорошего тона. Верующие родители воспитывают своего ребенка для вечности, а это невозможно вне Церкви, как невозможно вне

ФРАГМЕНТ ИКОНЫ. ЦЕНТРАЛЬНАЯ ЧАСТЬ.



Церкви само спасение души. Крещаясь, младенец становится членом Церкви и участвует в ее благодатной жизни.

**Что такое крестные родители и что они должны делать для крестников?**

Крестные родители — это те, по вере которых совершается крещение младенца. Отсюда их обязанности: воспитывать в крещаемых веру. Причащать их. Если крестные родители некрепки в вере или носят крестики только для украшения — как могут они научить ребенка вере, сами ее не имея? Если крестник еще младенец, крестным надо поддерживать отношения с его родителями, и не просто связь на уровне «заглянуть-поболтать», а все-таки духовную связь. Часто бывает, что, ставши крестным, человек теряет связь со своими крестниками по разным обстоятельствам или не может с ними много общаться. Тогда единственное, что ему остается — это молитва о них.

**Не было ли в храмах случаев заражения младенцев в купели?**

Я знаю только об обратных случаях: когда люди после крещения, исповеди и причастия исцелялись не только душевно, но и физически.

**Если окрестился взрослый человек — что он должен делать дальше?**

Крещение есть второе рождение, рождение духовное. Но если человек родился, и не ест, и не пьет — он рано или поздно умирает! Точно так же умирает человек для жизни духовной, если она заканчивается для него обрядом крещения. Крещение человека, не имеющего веры, — великая бессмыслица. Иной так рассуждает: вот покрещусь, авось поможет. Причем имеются в виду сугубо практические вещи. Смею вас заверить: успех в бизнесе, удачная женитьба и крещение — вещи абсолютно друг от друга не зависящие. И еще неизвестно, что хуже: безбожник крещеный или безбожник некрещеный. В начале 90-х годов крестились все подряд — мода такая была. Слава Богу, эта мода проходит. Тут вина прежде всего наша, священников: слишком на многое, по немощи своей, мы закрываем глаза. Подобная ситуация уже была в Церкви в IV веке, когда Римская импе-

ИКО  
БОЖИЕЙ МАТЕРИ  
НЕЧАЯННАЯ РАДОСТЬ

Православная церковь дважды в году чествует чудотворный образ Божией Матери «Нечаянная Радость» — 1 мая и 9 декабря (по старому стилю). Об истории этой иконы повествует святитель Димитрий Ростовский в его сочинении «Руно орошенное», изданном в 1680 г. Некий человек, бывший страшным грешником, тем не менее почитал Богоматерь и ежедневно молился перед ее образом, благоговейно произнося слова, сказанные во время Благовещения архангелом Гавриилом: «Радуйся, Благодатная!». Однажды он собрался идти на неправедное дело и перед выходом обратился к ее иконе с молением. Внезапно на него напал страшный трепет — ему показалось, что изображение Богородицы ожило, у младенца Христа открылись раны в руках, ногах и в боку и из них хлынула кровь. Пав на землю, человек закричал в изумлении: «О, Господи, кто это сделал?» Богоматерь с иконы отвечала: «Ты и прочие грешники вновь распинаете грехами своими Моего Сына, как иудеи. Вы называете Меня милосердной. Зачем же вы оскорбляете Меня своими беззаконными делами?» Человек ужаснулся и взмолился в отчаянии: «О, Владычица! Пусть мои грехи не победят Твоей невыразимой благодати. Ты единая надежда всем грешным. Умоли же







о мне Сына Твоего и Бога нашего!»

Видя искреннее раскаяние грешника, Богородица дважды обращалась к Младенцу Христу с молитвой, но Он оставался непреклонен. Богоматерь продолжала умолять Сына, пока, наконец, не услышала милостивого ответа: «Я исполняю Твою просьбу. Пусть свершится пожелание Твое. Ради Тебя отпускаются этому человеку его грехи. Пусть же он в знак прощения облобызает Мои язвы!».

Прощенный грешник поднялся с земли и со слезами радости припал к иконе и облобызал кровоточащие раны Спасителя. Пораженный неистощимым милосердием Богородицы и Христа, он с тех пор навсегда оставил порочную жизнь и обратился на путь благочестия.

Согласно преданию православной Церкви, после этого события был написан первый образ Богоматери «Нечаянная Радость». Особенно прославилась икона Богоматери «Нечаянная Радость» после 1837 года, когда от ее образа, пожертвованного прихожанкой Александрой Куницыной в церковь Неопалимой Купины в Хамовниках в Москве, стали совершаться чудеса исцеления. С этого времени подобная иконография стала достаточно распространенной, поскольку воспроизводила чтимую чудотворную святыню. К первой половине XIX столетия относится и публикуемая нами икона из собрания Третьяковской галереи.

Екатерина  
Гладышева

рия официально приняла христианство, тогда тоже крестили всех подряд. Некому старцу было грозное видение и предостережение: «Доколе вы будете присылать к нам на небо пустые закупоренные мешки?» Так что за первым шагом — крещением — должны последовать другие: христианское осмысление жизни, исповедь, причастие, участие в церковной жизни.

**Что означает для человека обряд крещения, что меняется в нем или в отношении Бога к нему после крещения?**

Крещение есть таинство, в котором человек-грешник, родившийся с наследственной от родителей порчей (первородным грехом, воспринятым нами от прародителей, Адама и Евы), но уверовавший во Христа, при троекратном погружении в воду во имя Отца и Сына и Святаго Духа очищается благодатию Божией от всех прежних грехов — первородного греха и грехов личных. И возрождается для духовной жизни.

**Как первый раз готовиться к исповеди, ведь зачастую даже не знаешь, что из совершенного в жизни — грех, а что — нет?**

В душе каждого человека есть нечто, некий голос Божий, оправдывающий или осуждающий, который принято называть совестью. То, что против совести, как правило, и грех. Правда, если к ней редко прислушиваться, она, начиная лукавить, в конце концов умолкает. С другой стороны, есть Священное писание, есть Заповеди Божии, и мы должны, как сказал один священник, настраивать свою жизнь на евангельский лад. Всякое несоответствие евангельскому идеалу врачует покаянием, исповедью. Есть много книг, которые продаются в любом храме, для практической подготовки к исповеди начинающим: «В помощь кающимся» святителя Игнатия Брянчанинова или книга нашего современника, замечательного священника отца Иоанна Крестьянкина «Опыт построения исповеди».

**Есть грехи, о которых очень трудно рассказать, например, грехи мысленные. Как быть, если словами не удается передать смысл греха?**

Может быть, кому-то покажется странным, но не все мысли, которые к нам приходят, собственно наши. Враг рода человеческого имеет способность внушать нам свое, и порой человек сам удивляется: «Как я мог такое подумать?» Грех начинается тогда, когда мы принимаем дурные, лукавые мысли, соглашаемся с ними или услаждаемся ими. К подобным помыслам вообще никак не нужно относиться, их стоит презирать. Враг — гордый: он не терпит подобного к себе отношения и отступает. Да и на исповеди не стоит вдаваться в изъяснение того, чего на самом деле нет.

**Нужно ли грехи называть — или описывать?**

Грех нужно конкретно обозначить. Вдаваться в подробности не обязательно и даже нежелательно.

**Идти ли на исповедь к любому священнику — или выбор священника имеет значение?**

Как успех в лечении болезни зависит от врача, так же можно сказать о болезни душевной. Нужно выбирать священника, но при необходимости можно исповедоваться у любого батюшки. Господь дал заповедь апостолам: «И дам ти ключи Царства Небесного: и еже аще свяжеш на земли, будет связано на небесах: и еже аще разрешиши на земли, будет разрешено на небесах» (Мф. 16. 19). Так, после устного исповедания грехов перед священником кающийся получает прощение их от Бога. Подходя к аналою, мы должны понимать, для чего мы исповедуемся. И видеть перед собой Крест и Евангелие, а не знающего батюшку.

**Что если после исповеди человек снова возвращается к тем грехам, в которых он покался?**

Покаяние — это труд. Если не хватает собственных сил справиться с грехом, нужен молитвенный труд. Если же мы каемся с уверенностью, что завтра же впадем в прежний грех, исповедь теряет всякий смысл. Потому что дабы победить грех, нужно прежде его возненавидеть.

**Как подготовиться к причастию помимо исповеди, чтения молитв и Правил ко причастию?**

Причастие — самое главное, что происходит в Церкви. Это — таинство нашего спасения. Внешняя подготовка заключается в посте, внутренняя — в том, чтобы поменьше развлекаться, чаще и усерднее заглядывать в Молитвослов. После причастия — опять же поменьше развлечений, чтобы достойно сохранить Христа принятого. Причастие — таинство, в котором верующий под видом хлеба и вина приобретает истинного Тела и истинной Крови Христа Спасителя. Если в прочих таинствах верующий получает частные дары благодати, то здесь непосредственно соединяется с самим источником благодати. Нет никаких оснований принимать иносказательно, как метафору, слова Христа: «аминь, аминь глаголю вам: аще не снете Плоти Сына Человеческого, ни пиете Крове Его, живота (жизни) не имате в себе. Ядый Мою Плоть и пийый Мою Кровь имать живот вечный» (Иоанн, 6. 53-54).

**Что такое причастие «во осуждение»?**

Польза от причастия определяется состоянием души причащающегося. Если человек, подходя к Еucharистической чаше, не понимает, к чему он подходит, он ничего и не получает. Кажется, что причастился, а на самом деле — нет! Человек же, сознательно утаивающий на исповеди свои грехи и причащающийся, навлекает на себя страшное наказание. От этого, по слову апостола, многие болеют и даже умирают. Величие дара предполагает чистоту причащающегося.

Мария Тихонова



1856



ГОСУДАРСТВЕННАЯ  
ТРЕТЬЯКОВСКАЯ  
ГАЛЕРЕЯ

# Крестьянка

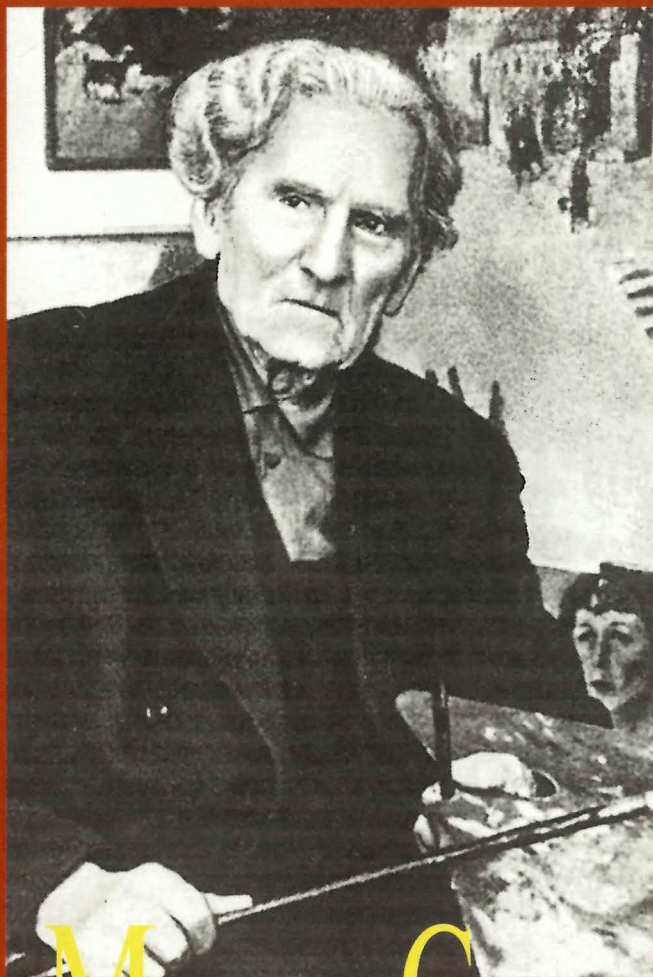

## Мартирос Сарьян

«Все холсты Сарьяна мне кажутся чудесными цветами, —  
они цветы земли в широком смысле слова.

Цветы — горы, цветы — деревья,  
цветы добрых лиц».

*Илларион Голицын*



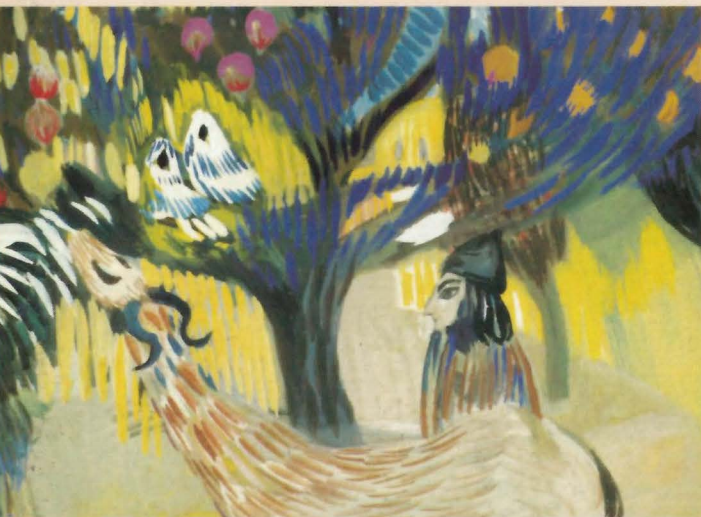

У гранатового дерева. 1907. Картон, темпера. ГТГ.

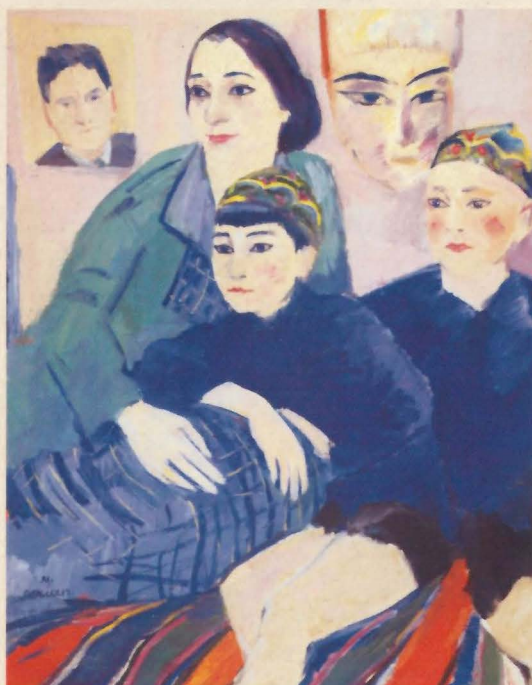

Моя семья. 1929. Холст, масло. ГТГ.



Пионы. 1916. Картон, темпера.  
Собрание семьи Г.Блоха. Санкт-Петербург.

С именем Сарьяна ассоциируются палящее южное солнце, глубокие синие тени, природа в летнем уборе, щедрое изобилие цветов, фруктов, смуглых с огромными глазами, как египетские маски, лиц восточных женщин. Все это органично сливается в единый узор на его картинах.

Человек Востока, армянин по происхождению, Сарьян в отличие от современников, увлекавшихся ориентализмом, не останавливается на общих местах, экзотических красотах, а предпочитает подробности, увиденные как бы взглядом изнутри. По тонкому замечанию М. Волошина, такой взгляд порождает действительную галлюцинацию Востока. И в то же время язык этот внятен европейскому, так как он основан на открытых в живописи начала XX века ярких, чистых красках, лаконичных, обобщенных формах, выразительных мазках.

Родился Сарьян не на своей исторической родине, а в городе Нахичевани на Дону, нынешнем Ростове-на-Дону. Раннее детство прошло на хуторе в степи, на берегу речки Самбек, где его отец, умелый плотник, построил дом для своей многочисленной семьи. Здесь на приволье среди трав и цветов рос веселый, шаловливый мальчик, которому «во сне удавалось схватить луну и спрятать ее за пазухой или как зеркалом пускать ею зайчиков». Так отразилось раннее детство Сарьяна в книге его воспоминаний «Из моей жизни». В годы зрелости он пытается постичь тайны природы, открытые в детстве. «Земля имеет свою душу. Сердце земли находится в сердце человека». «Жизнь природы удивительна и загадочна. Зерно прорастает в земле, растет, в положенное время цветет, снова родит зерно и поэтому не умирает. Таков же человек. Он не умирает, так как он сама природа». С самого первого опыта в рисовании Сарьян привык к тому, что его искусство вызывает у зрителя прямо противоположные реакции — от восторга до гневного неприятия. Художнику надо было быть убежденным мудрецом в душе, чтобы достойно сохранять свою истину. При поддержке брата Ованеса и круга армянской интеллигенции Мартирос отправляется в Москву, где осенью 1897 года поступает в Московское училище живописи, ваяния и зодчества. Ему и его друзьям: П. Кузнецову, К. Петрову-Волкину, Н. Сапунову, повезло с учителями. Ими стали самые значительные мастера эпохи рубежа веков: В. Серов, К. Коровин, И. Левитан.

Среди своих товарищей Сарьян выделялся чувством цветовой декоративности. Он любит изысканные оттенки: фиолетовые, оранжевые, лиловые, бирюзовые. Их сочетания в переливах мазков напоминают оперение экзотических птиц. В период выставки «Голубая роза», когда его друзья создавали призрачные гармонии фонтанов, он первым обратился к смутным мечтам о своей первородине, образам затерянного на Востоке рая.

Утонченные акварели и темпера Сарьяна, навеянные впечатлениями от персидских миниатюр, переносят в сказочно-фантастический и в то же время по-детски хрупкий мир. В одной из них, «У гранатового дерева» 1907 г., могучее чудо-дерево расцветает волшебными мазками — перьями, которые проливаются золотым дождем сквозь синеющую крону. Мелькающие в ветвях цветы кажутся птицами, птицы — цветами. Здесь все исполнено превращений, таинственных смыслов. Нежная антилопа и фигура человека словно составляют единое мифическое существо.

Яркая самобытность дарования молодого художника не могла оставить равнодушными его учителей. Немногословный, обычно скупой на эмоции, Серов не только хвалил его работы, но и настаивал на приобретении их Третьяковской галереей. Однажды, восхищаясь тем, как были написаны глаза в портрете Щукина, Серов воскликнул: «Пушка, две пушки». Концен-







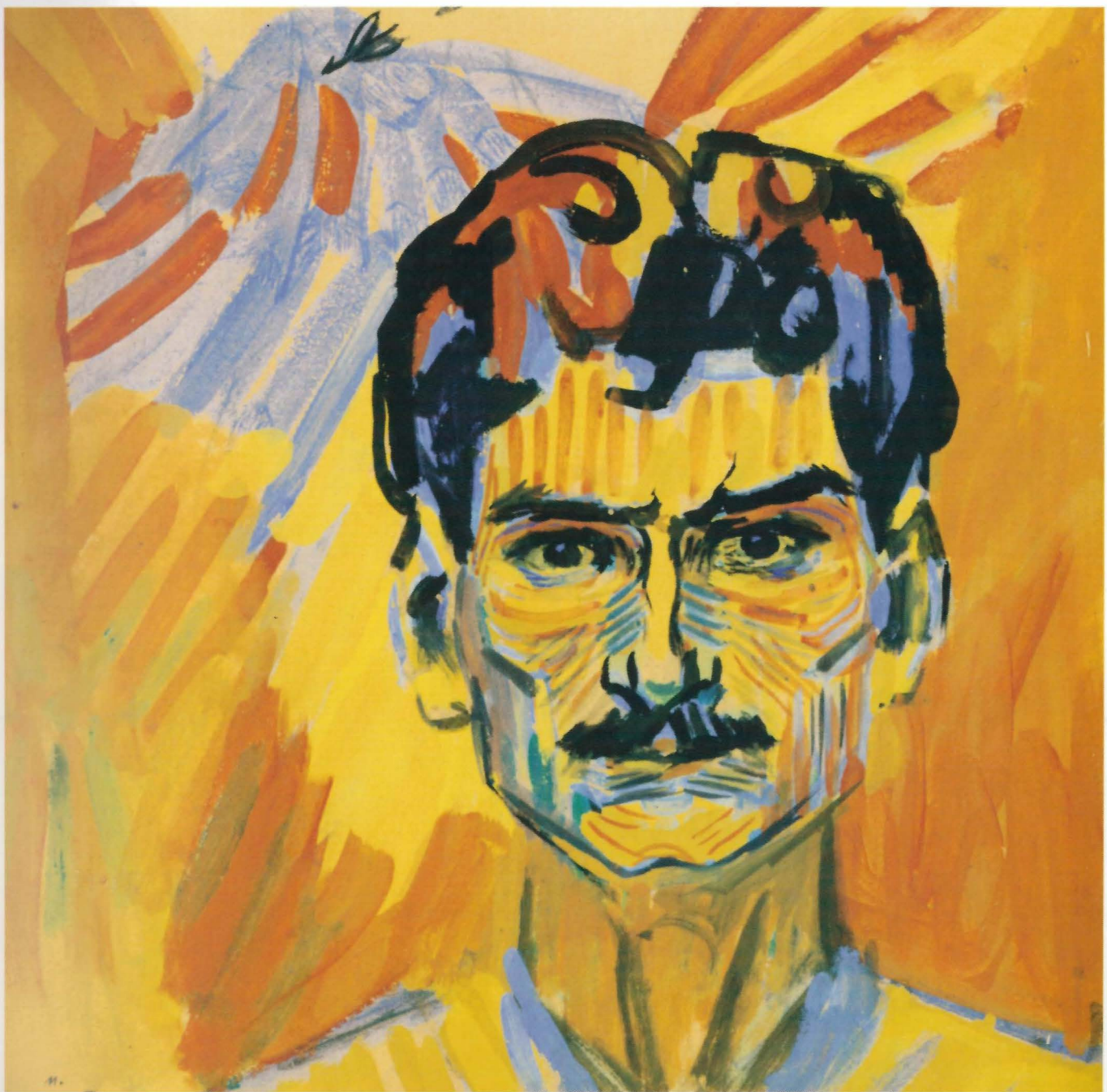

Автопортрет. 1909. Картон, темпера. 47 x 43.

Улица. Полдень. Константинополь. 1910.  
Картон, темпера. 66 x 39.









Ереванские цветы. 1957.  
Холст, масло. 95x102,5









Цветы Самбека. 1914. Холст, темпера. 60 x 71.





Улица. Константинополь. 1910. Картон, темпера. 59,8 x 63,6.







трация духовной энергии во взгляде — действительно своеобразная черта портретов Сарьяна. Поддержка Серова была особенно дорога молодому художнику, который в эти годы встречал в основном непонимание зрителей.

Сарьян впервые попадает в Армению в 1901 году и с тех пор не мыслит себя, свой творческий дар без этого выжженного солнцем, сурового горного края. Обобщением раздумий о единстве судьбы художника и его родной земли стал «Автопортрет» 1909 года. Лицо, иссеченное оранжевыми и голубыми полосами мазков, словно вытесано из скалистых уступов, неотделимо от горных круч, возносящихся к небу. Вечный странник, он сравнивает себя с перелетными птицами, которые подобно стрелам опускаются из поднебесья на землю.

В то время как его друг П. Кузнецов «бежит» в киргизские степи, Сарьян стремится к Востоку, совершая путешествие не только в пространстве, но и во времени. Он старается прикоснуться к древним первоисточникам восточных культур. И в то же время в это путешествие он отправляется с солидным багажом выразительных средств современного европейского искусства. Своеобразие его работ этого периода составляет органический сплав древности и остросовременного художественного языка эпохи Матисса.

Сначала путь его лежит в Константинополь, город, в который некогда мечтали попасть его предки, дед и отец. В то время как Сарьян-турист внимательно изучает византийские памятники, Сарьян-художник запечатлевает, казалось бы, незначительные эпизоды: выразительные силуэты константинопольских собак, в расплавливающих солнечных лучах яркие пятна базаров, цветущие глицинии. Но именно в них он открывает цветовую формулу юга: насыщенные контрасты распаленных солнцем улиц и глубоких голубых теней. В картине «Улица. Полдень. Константинополь» 1910 г. он обобщает свои впечатления. Небо, дома, улицы, сходящиеся в одной точке в центре картины, воспринимаются как сегменты единой мировой сферы. Небо и земля, свет и тень кажутся равнозначными и неотделимыми. Оранжевое солнце и голубые тени не воспринимаются как извечная антитеза тьмы и света, жизни и смерти, а звучат как нетленные категории мировой гармонии.

Путешествие в Египет и постижение магических законов древнеегипетского искусства знаменует для Сарьяна период творческой зрелости. Собственные размышления художника-мыслителя о творчестве, которое способно победить смерть, находят подтверждение в верованиях древних египтян. «Земная жизнь для египтянина была лишь преддверием загробной, которая становилась истинной жизнью — вечной и прекрасной. Такое мировосприятие придало египетскому искусству ощущение нескончаемости жизни, безграничной любви в ней и непокорности смерти. Удивительно, что человек, фактически всю жизнь думающий об уходе из этого мира, побеждает смерть полетом своего воображения». Восхищаясь величием сфинкса, который произвел на него впечатление плывущего фантастического корабля, художник размышляет над идеей вечности, воплощенной в нем: «Невозможно поставить себя на место египтянина, который жил во времена создания сфинкса. Одно твердо известно: сфинкс существует на земном шаре на протяжении многих веков и, не мигая, пристально смотрит на восходящее солнце». В память о сфинксе Сарьян приобрел древнюю погребальную маску со взглядом огромных глаз, устремленным в вечность. Впоследствии она стала действующим лицом многих его натюрмортов и портретов.

Картина «Финиковая пальма» 1911 г. стала обобщением египетских впечатлений. Раскинувшаяся в центре, могучая финиковая пальма воплощает незабываемую симметрию древнееги-



Портрет поэта Егеше Чаренца. 1923. Холст, масло. Музей литературы и искусства. Ереван.



Идущая женщина. 1911. Холст, темпера. Собрание семьи А. Арутюняна. Москва.



Лотос. 1911. Картон, темпера. Ивановский художественный музей.





Армянам-бойцам, участникам Великой Отечественной войны. Цветы. 1945. Холст, масло. Государственная картинная галерея Армении. Ереван.



Колхоз села Кариндж в горах Туманяна. 1952. Холст, масло. Государственная картинная галерея Армении. Ереван.



Цветущие деревья. 1910. Картон, темпера. Государственная картинная галерея Армении. Ереван.

петских канонов. Глинобитные домики, люди, животные стекают к этому дереву жизни, дарующему благодатную тень в изнуряющую жару. Изображение отточено до афористической ясности. Появляющаяся с краю картины надменная и величавая как сфинкс голова верблюда привносит динамичность, присущую взгляду европейца.

По возвращении в Москву после столь ярких впечатлений Сарьян не смог найти своего места в бурной художественной жизни России. И он отправляется в Закавказье, где в 1915 году вместе со своим народом переживает страшную трагедию, когда Турция поставила под угрозу существование армянской нации. Сарьян оказался в горниле событий, активно помогая страдающим соотечественникам.

В эту тяжелую для армянского народа пору происходит сплочение интеллигенции. В Тифлисе в кругу писателей, поэтов, художественных критиков для Сарьяна начинается новый период творчества и жизни. Здесь он встречает свою будущую жену Лусик Агаян.

После участия в международных выставках в Италии и Париже искусство Сарьяна приобретает всеевропейское признание. Впечатления от общения с европейским искусством обогатили выразительные возможности его живописи. На смену темперным краскам, которые художник предпочитал использовать в 10-е годы, пришла масляная живопись, но темы остались неизменными: родная природа, цветы, одухотворенные лица людей. Сарьян всегда был ярким самобытным портретистом. Неизменным качеством его портретных образов было умение выявить в энергии взгляда, в напряжении цветовых контрастов неповторимую яркую индивидуальность, неугасимый свет души.

Жена и дети на портрете 1929 года «Моя семья», уютно устроившиеся на диване, кажутся загадочными египетскими сфинксами на фоне смотрящей сквозь века своим всевидящим взором египетской маски. Яркая бирюза портрета словно вбирает в себя бездонность небесной лазури.

Пожалуй, самая интимная и любимая тема для Сарьяна — цветы. Он остается преданным ей на протяжении всей своей жизни с ранних натюрмортов до грандиозных мемориальных картин, таких как «Армянам-бойцам, участникам Великой Отечественной войны. Цветы» 1945 г. Цветы, это воплощение совершенства творческого разума природы, помогли стать Сарьяну самобытным колористом. Великим мастером выразительного цветового пятна.

В советское время в Москве, в Карманицком переулке близ Арбата, располагались мастерские двух художников, мастеров «Голубой розы» и «Четырех искусств»: П. Кузнецова и М. Сарьяна, близких в своей верности заветам высокого искусства. Так же как его товарищу, Сарьяну была суждена долгая и плодотворная жизнь. Народный художник СССР, он до самой смерти в 1972 году был признанным лидером современного армянского искусства.

Книгу своих воспоминаний Сарьян заканчивает трагическим эпизодом гибели во время пожара на корабле в 1928 г. около 40 его картин, возвращавшихся с выставки в Париже. Но разве могло это известие сразить Сарьяна, который был свято уверен в том, что «никакая другая область не дает человеку возможности так непосредственно, в единстве инстинкта, чувства и разума воплотить идею бессмертия, как искусство». Эти пророческие слова художника имеют непосредственное отношение к его собственному творчеству. Особенность искусства Сарьяна — быть всегда остросовременным, молодым и цветущим, таким оно воспринимается и на пороге нового тысячелетия.

Екатерина Середнякова



# УВЕРЕННО СТУПАЯ ПО ЗЕМЛЕ

НАШЕ  
МОРАЛЬНОЕ  
И ФИЗИЧЕСКОЕ  
ЗДОРОВЬЕ  
В ЗНАЧИТЕЛЬНОЙ  
СТЕПЕНИ ЗАВИСИТ  
ОТ СОСТОЯНИЯ НОГ,  
А ЗНАЧИТ  
ИХ НАДО БЕРЕЧЬ  
И БЕРЕЧЬ...

Но как нелегко это сделать. Порой весь день в транспорте, весь день на ногах, обувь по моде – это красиво, но далеко не всегда полезно для здоровья. Нет такой области, в которой женщина не проявилась бы как личность: семья, наука, искусство, политика. Постоянный дефицит времени, нагрузки, и все это на ногах. К вечеру наступает расплата – ощущение тяжести, онемения, бессилия, нередко в ногах появляется боль, а в ночное время даже судороги – и это не просто ощущения, это – симптомы начала заболевания.

Подобные неприятности связаны с нашими венами. Дело в том, что стенка вены не имеет мышечного слоя – кровь проталкивается наверх за счет работы мышц ног. Вот почему она с трудом переносит давление крови, растягиваясь и расширяясь. А если мы постоянно в вертикальном положении? В этом случае кровь в венах застаивается настолько, что жидкая ее часть проникает сквозь сосуды в ткани – так появляются отеки на ногах. Боль и тяжесть появляется все чаще и чаще – отсюда недалеко и до варикозного расширения вен. Неудобства носят и моральный характер – красота и эластичность кожи ног исчезают.

Арсенал медикаментов сегодня широк, но не все они одинаково эффективны по воздействию на весь этот большой комплекс симптомов. Поговорим об одном из них.

**Гинкор гель** – французский препарат, который известен и широко применяется в странах Европы. В этом году Гинкор гель был зарегистрирован в России и находится в свободной продаже в аптеках. По отзывам врачей-клиницистов, препарат эффективен как на начальных, так и на более поздних стадиях хронической венозной недостаточности. Чем объяснить этот успех?

**Гинкор гель** – это комбинированный препарат, в составе которого есть натуральный растительный экстракт из листьев древнего реликтового дерева Гинго билоба и троксерутин. Эти компоненты одинаково эффективно действуют и на болевой синдром, и на снятие отека, и на устранение местных изменений кожи.

Чтобы избежать хирургического вмешательства, необходимо позаботиться о лечении заблаговременно, до возникновения серьезных осложнений и необратимых последствий. Лечение венозной недостаточности – это не один день, и не один месяц – **Гинкор гель** надо применять систематически, повторными курсами.

## ЗНАЕТЕ ЛИ ВЫ, ЧТО...

- более 50 процентов взрослого населения России имеют патологию венозной системы ног.
- 80 процентов из них – женщины.
- венозная недостаточность ног обостряется и прогрессирует в период беременности, в послеродовом периоде, с возрастом...
- люди, ведущие малоподвижный образ жизни и имеющие профессиональную вредность (продавцы, учителя, хирурги, спортсмены) находятся в группе повышенного риска развития венозной недостаточности.

## НАШИ СОВЕТЫ

### ДЛЯ ДОСТИЖЕНИЯ НАИБОЛЬШЕГО ЭФФЕКТА РЕКОМЕНДУЕМ:

- рационально питаться,
- держат ноги в приподнятом положении во время сна,
- делать гимнастическую разминку ног в течение рабочего дня,
- избегать ношения плотно облегающей одежды и тесной обуви,
- ополаскивать ноги прохладной водой после душа.

- **Гинкор гель** нужно применять так:  
**2-4 раза в день** на голень легкими массирующими движениями наносится небольшое количество геля, объемом с наперсток.
- **Курс лечения 2-3 недели.** На более поздних стадиях заболевания курс продлевается индивидуально для достижения максимального эффекта.
- **Во время беременности** можно применять **Гинкор Гель** без всяких ограничений.

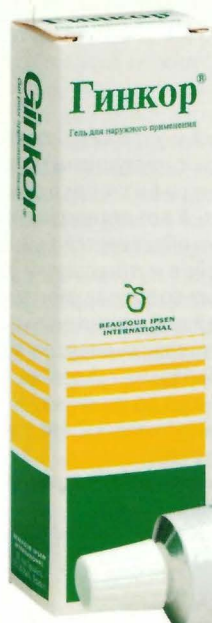



# ТРУДНОЕ ДЕТСТВО

профи без мифов

Чего всегда не хватает человеку для полного счастья, так это денег. Кому-то их не хватает на стакан воды, кому-то на бутылку пива, а кому-то на покупку Ниагарского водопада. В общем, нуждаются решительно все, независимо от достатка, национальности и возраста.

Особенно тяжело приходится тинейджерам. Как свидетельствует история, существует несколько путей выхода из финансового кризиса: например, можно обогатиться, как следует двинув топором по «чайнику» какой-нибудь старухе-процентщице.

Правда, в этом случае вас обязательно замучает совесть, а в конечном итоге правосудие. Еще можно попросить денег у родителей. Здесь, правда, вас замучают родители. И, наконец, можно замучиться самому, пытаться заработать себе на жизнь более-менее честным путем. Как вы понимаете, хорошая работа на дороге не валяется. И в жизни всегда надо пробиваться самому.

Мы решили выяснить где, как и сколько нынче может заработать тинейджер. Советуем вам внимательно ознакомиться с перечнем наиболее популярных способов зарабатывания денег среди молодежи, а дальше — думайте сами, решайте сами, ищите сами.

Все способы мы поделили на несколько категорий, а также оценили по пятибалльной системе с точки зрения:

- а) денежности
- б) степени риска для здоровья.

Обратите внимание, что баллы мы обозначили звездочками.

Итак, первая категория — это, так сказать, неофициальный бизнес.

## МЫТЬЕ МАШИН

Погожим летним днем на берегу какой-нибудь канавы вы сможете намывать до \$100. Откровенно говоря, с такими доходами можно не только себя содержать, но и маму с папой, и бабушку с дедушкой. И самое главное — вы получите глубочайшее моральное удовлетворение фактом неуплаты налогов государству. Но, как говорится, Бог велел делиться, и поделиться вам все-таки придется с местной братвой, иначе следующим погожим летним днем вас будут вылавливать из канавы, рядом с которой

## ВОЛЧОНОК

Вот на бензоколонке можно работать круглый год, но здесь, правда, и доходы поменьше — до 30 у.е. в день. Поскольку весь заработок — это чаевые, ваш навар целиком и полностью зависит от щедрости посетителей АЗС. Зато, скорее всего, здесь вас никакая братва не тронет и ведра таскать не надо. Стой да заливай бензин в баки.

★★★★ /★★★★

## ПРОМОУТЕР

Помыв машины и поторчав на бензоколонке, можно накопить себе на гриндерсы и заняться более цивилизным бизнесом. То бишь пойти

количество народу, вы получаете процент от суммы, которую эти люди заплатили на входе. К примеру, в московском «Мастере» платят примерно 10%, если по флайерсам с вашей пометкой пришли хотя бы 5 человек; в питерском «Гвозде» вообще не платят, а дают два «фри» (бесплатных прохода).

★★ /★★

## СВОБОДНЫЙ ЗЕМЛЕПАШЕЦ

Если вам не до выпендрежа, а срочно нужны деньги, советуем податься на дачи к «новым русским». Дело в том, что, поскольку русский он все-таки новый, то всячески стремится обу-



расцвел и увял ваш бизнес. Правда, с наступлением холодов ваш бизнес все равно увянет. А вот организм, наоборот, обзаведется буйной флорой: в мутных водах российских водоемов обитает богатейший ассортимент всевозможных вирусов и бактерий. Иначе говоря, от Смоленска до Находки — от холеры до чесотки. Но в любом случае на лечение себе вы уже заработали.

★★★★★ /★★★★★

промоутером в клуб. Что, глаза загорелись? Ну, во-первых, я надеюсь, вы в курсе, что настоящим промоутером вас никто не возьмет. Промоутер — это обыкновенный распространитель флайерсов. Вообще этим занимаются скорее не из-за заработка. Став промоутером клуба, вы получаете бесплатный вход в этот клуб. Вам вручают пачку флайерсов с определенной пометкой, и если вам удастся привести в клуб определенное

строить свою дачку, как на Западе: ну газончик там, клумбочка. Но поскольку он хоть и новый, но все-таки русский, клумбочка эта зачастую представляет собой картофельную плантацию соток эдак в 10. Так вот, за окучку такой клумбочки ваши сверстники зарабатывают до \$100. Еще на этих дачах можно кирпичи, доски потаскать, землю поразбрасывать, снег разгрести.

★★★★ /★★★★



Вторая категория работы — официальная, то есть служба в какой-нибудь организации, где у вас есть должность, оклад и шеф в качестве бесплатного приложения.

### РАБОТНИК ФАСТФУДОВОСКОГО ЗАВЕДЕНИЯ

Это, пожалуй, самое популярное место дислокации молодежи, которая «хочет сегодня подработать». Но сие драгоценнейшее побуждение частенько обламывается первой же строчкой объявления о приеме на работу, гласящей: «Если вам уже исполнилось 18...» На самом деле среди работников фастфудовских заведений встречаются люди, юридически не достигшие совершеннолетия. Например, моему другу удалось устроиться на работу в «Макдоналдс», когда ему было 17, благодаря тому, что он смог произвести неизгладимое впечатление на людей, проводивших собеседование. Ну а при наличии справки о том, что вы единственный кормилец в семье, считайте, что работа у вас в кармане. Как правило, условия приема везде одинаковые: заполнение анкеты, собеседование и медицинское обследование, кроме того, необходима прописка города, в котором вы собираетесь работать. При удачном прохождении конкурса в «Макдоналдсе» вам будут платить примерно 1\$ в час, а за сверхурочную работу — 2\$ в час. Кроме того, вас еще накормят комплексным обедом. Но не надейтесь, что все время будете стоять у кассы, иногда придется и туалеты драить (правда, после городской канавы и балашихинской клумбы туалеты «Макдоналдса» покажутся вам санаторием). И тем более не надейтесь, что вам удастся стырить лишний гамбургер или рулон туалетной бумаги. Здесь за этим строго следят и закладывание братьев по цеху поощряется. А вот в «Метро-экспресс»

Везет тем, у кого родители пекутся о том, чтобы счастье отпрыска было полным, а что делать, если «шнурки» совсем от рук отбились или просто не в состоянии угнаться за вашими запросами? Спокуха — счастье есть (его не может не быть).

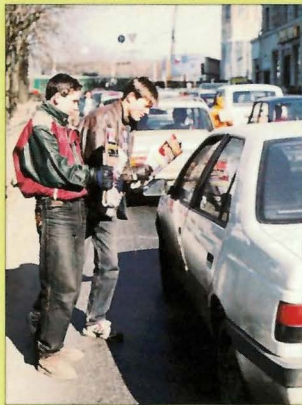

мыть туалеты точно не придется, поскольку их здесь нет. Но, если в «Макдоналдсе» вы сами выбираете себе время работы, здесь у вас будет строго установленный график: с 8 до 22 час. два дня через два.

★★★★/★★★★

### ПРОДАВЕЦ- КОНСУЛЬТАНТ

По той же системе, что и в фастфудовских заведениях, многие магазины молодежной моды сейчас набирают людей на должность продавца-консультанта. Правда, на этом сходство и заканчивается. Поскольку за приставание к покупателям платят гораздо больше, чем за удар-

Почти в каждом городе существуют комитеты труда и занятости. Но вам, дорогие тинейджеры, там делать нечего. То есть, конечно, если вас устроит профессия швеймотористки, пекаря или сварщика с 8-часовым рабочим днем и окладом 420 р., вы можете смело бежать в ближайший комитет и устраиваться на работу. Остальным здесь ловить нечего, поскольку гражданам без высшего образования ничего лучшего не предлагают.



десятку таких же клеильщиков убедительно доказали, что он не только ничего не заработал, но еще и должен остался...

★/★★★★

Помимо всего изложенного существуют еще экзотические способы зарабатывания денег. Например:

### СИМПАТИЧНАЯ ДЕВУШКА

Нет, ничего такого я не имею в виду. Хотя если позарез... В общем, представьте. Посреди Арбата стоит элегантно одетая девушка. По ее щекам ручьем текут слезы, хрупкие ладошки тискают насквозь промокший носовой платок, а в глазах скорбь. Сие зрелище не могло не найти отклика в душе проходившего мимо солидного господина, и на его лице тотчас же выразилось сострадание. Как к последнему спасителю, бросилась к нему несчастная и срывающимся голосом произнесла:

— Извините, у меня украли сумочку, и теперь у меня нет денег даже на такси... Без лишних разговоров милосердный господин достал толстый кошелек и великодушно пожертвовал ей сотню.

— Спасибо, — прошептала девушка и медленно побрела за угол.

— Отлично сработано! — хлопнула ее по плечу стоявшая за углом подруга.

— Это уже четвертый, — от-

ный труд официанта, конкурс, например, в «Naf-Naf» составляет 40 человек на место, и, самое главное, сюда не берут учащихся и предпочтение отдается выпускникам вузов.

★★★★/★

### РАСКЛЕЙЩИК ОБЪЯВЛЕНИЙ

На первый взгляд эта работа кажется очень легким занятием и сулит неплохой зарплатой. Один мой приятель именно так и подумал. На самом деле оказалось, что работа тяжелая — и в дождь, и в жару весь день на ногах, все поползновения засандалить в ближайшую урну свою порцию объявлений пресекаются орудующей на вашем участке проверкой, а все ваши усилия сводятся на нет конкурентами, аккуратно наклеивающими свои объявления поверх ваших. Одним словом, когда этот приятель пришел за честно заработанными деньгами, ему и еще



ветила та сморкаясь. — Все-таки мир не без добрых людей...

★★★★/★★

**Как вы понимаете, для того чтобы заниматься всем вышеперечисленным, особых навыков иметь не надо. Но если у вас есть какой-нибудь талант, не стоит зарывать его в землю. На нем можно неплохо заработать.**

### ХУДОЖНИК

Вот, например, студенты Московского художественно-промышленного университета им. Строганова наконец-то научились стабильно зарабатывать на жизнь собственным ремеслом: они раскрашивают яйца (деревянные) и успешно впаривают их на Арбате наивным иностранным туристам по 5 долларов за штуку. Так что, как видите, и живопись может на что-то сгодиться. Правда, по наблюдениям студентов, самыми большими ценителями искусства являются не богатые туристы, а бедные милиционеры, у которых нет 5 долларов. Поэтому они отнимают их у сытых и богатых студентов вместе с яйцами.

★★★★/★★★★

### ШВЕЯ-ФАЛЬШИВО-ОДЕЖНИЦА

Девчонки из одного модельного колледжа занимаются таким бизнесом: они пришивают лэйблы, споротые с фирменной одежды в примерочных модных магазинов, к вещам собственного покроя. А далее сбывают эти текстильные шедевры знакомым, как «родные», под предлогом: «Вчера купила кофточку VERSACE — сегодня обнаружила, что она мне мала. Ой, ну так жалко. Тебе, так и быть, могу продать...» Для окончательного соблазнения знакомой назначается цена чуть ниже стоимости аналогичной фирменной вещи. К примеру, если в магазине подобная кофточка стоит 90\$, девушка сбывает свое творение за 80\$.

★★★★/★★

### ТАНЦОР-НЕДОУЧКА

И хореографическое училище может на что-то сгодиться. Многие ребята, так и не доучившись, идут на подтанцовку в клубы — компанию промоутерам составляют. Здесь все зависит от места, в которое вы попали. Если вам удалось пройти отбор в серьезном клубе, вас оденут, обуят, отштукатурят и заплатят до 50\$ за вечеринку. Ежели вас занесло в дыру, напоминающую центральную танцплощадку Иркутска, вы в лучшем случае заработаете несколько очумелых поклонников, которые при первой возможности порвут на вас купленную за ваши же деньги одежду. Коли вас все же угораздит заняться ночными плясками, будьте готовы, что к вам обязательно подвалит солидный дядя и, представившись продюсером группы «Блестящие» («Руки вверх», «На-На», Надежды Бабкиной), рассыплется в комплиментах и обещаниях валютных гонораров. Так вот, дорогие мои, запомните раз и навсегда: все участники групп отбираются продюсерами на просмотре, продюсеры не шлят по клубам в поисках юных талантов, поэтому, если вы не хотите оказаться на панели или на кладбище, никогда не связывайтесь с такими дядями, телефонов им не давайте и никуда с ними не ходите (особо непонятливым рекомендуется вырезать и читать по два раза в день утром и вечером).

★★/★★★★★

**Но прежде чем пускаться во всякие авантюры, постарайтесь все-таки найти себе место попримичнее и поспокойнее. Например, можно устроиться в какой-нибудь офис курьером. Конечно, проще всего это сделать, если у вас родители там работают, но, в принципе, можно и через знакомых, тем более что устроиться можно практически в любую организацию. В общем, кто ищет... Дальше вы знаете.**

Юля Рабкина

# БОЛЬШОЙ СЕКРЕТ МАЛЕНЬКОЙ ГРУДИ

ЛИКБЕЗ

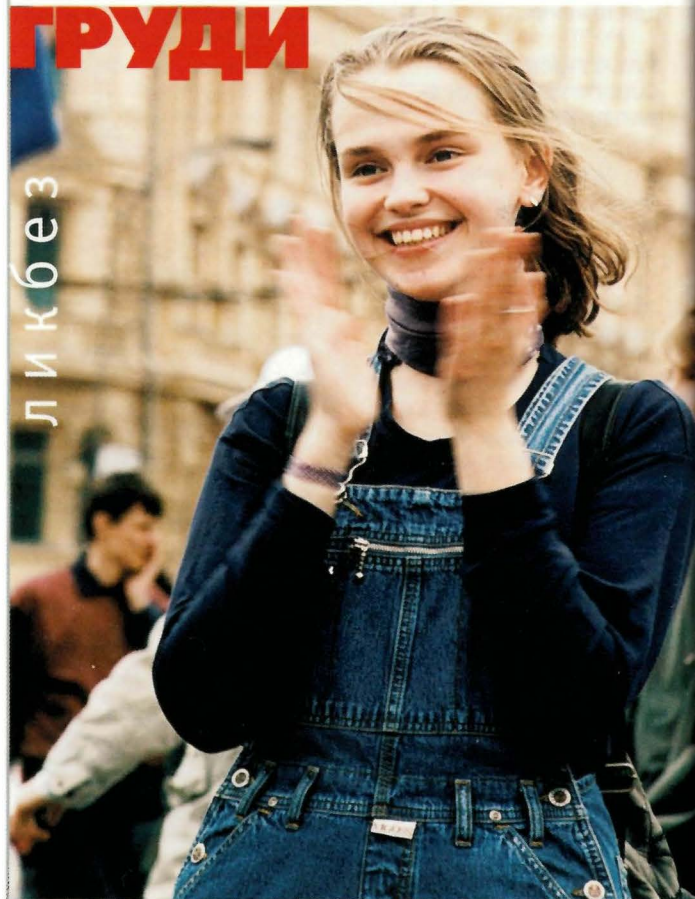

Трудно быть юной девушкой: одни только переживания по поводу внешности могут довести до нервного истощения. Отражение в зеркале девочку-подростка решительно не устраивает. А хочет она быть красивой, как актрисы, певицы и модели, у которых все прекрасно — и ноги, и руки, и волосы, и далее по списку. Остановимся на груди. «Звездные» бюсты маленькими не назовешь. И те, кто считает, что не может сравниться со стандартами этих великолепных женщин, либо молча страдают, либо жалуются всем подряд. В редакции, между прочим, пишут. Многие мечтают сделать пластическую операцию. К столь радикальному средству специалисты по груди, маммологи, относятся не очень хорошо. Вот что ска-

зал нам заместитель главного врача Московского маммологического диспансера Алексей Караваев. — До 23 — 25 лет грудь только формируется, и то, что в 15 лет она кажется маленькой, еще ни о чем не говорит. Если сделать в этом возрасте пластическую операцию, может произойти следующее. Молочная железа будет развиваться, расти, протез сместится, и тогда нужна будет повторная операция — на этот раз чтобы удалить его. Останутся шрамы. В каких же случаях подросткам делают пластические операции груди? Например, в случае макромастии, то есть когда грудь настолько большая, что трудно ходить. Во время пластической операции высасывается лишний жир и подтягивается кожа. А

Фотография Павла ОЗЕРСКОГО



бывает, что одна грудь меньше другой. Если это очень сильно бросается в глаза, тоже приходится обращаться к хирургу. Прежде чем решиться на пластическую операцию, постарайтесь побольше узнать о самом процессе, о побочных явлениях, последствиях, о клиниках. А самую полную информацию вам дадут женщины, которые сами перенесли операцию и носят протез не меньше года. Давайте сразу определимся: большая грудь — не значит «красивая». Обладательницам маленького бюста в чем-то можно позавидовать: с возрастом он будет изменяться гораздо медленнее большого. Так что лучше иметь грудь маленькую и крепкую, чем большую и отвислую. Но независимо от того, какого размера ваш бюст, надо регулярно — не реже одного раза в год — показываться маммологу, эндокринологу или гинекологу. Иногда у девушек на самом деле бывает недоразвитая грудь, но такой диаг-

ноз поставит только врач. Явление это может быть вызвано гормональными нарушениями, и тогда медики назначают гормональные препараты. Однако, перед тем как принимать их, обязательно посоветуйтесь с эндокринологом.

**«Звездные» бюсты маленькими не назовешь. Но можно даже с «нулевым» вариантом быть соблазнительной женщиной, а имея роскошный бюст — казаться всем теткой с базара.**

При осмотре врач может выявить и различные заболевания (а болезни, обнаруженные на ранней стадии, и лечить легче). Чаще всего у девочек-подростков находят фибродену. Это доброкачественная опухоль, которая возникает в период полового созревания от 13 до 15 лет. Обычно она не поддается лечению таблетками, поэтому ее удаляют. С операцией лучше не тянуть, потому что есть риск, что доброкачественная опухоль может переродиться в злокачественную. К тому же фиброде-

нома рано или поздно начинает расти, а значит, убирать ее все равно придется. Другое распространенное заболевание — диффузная мастопатия, когда в молочной железе образуются болезненные уплотнения. Ее

ство — немедленно к врачу. На размеры и форму груди очень влияет беременность. Иногда изменения эти благоприятны — тогда, возможно, вы совершенно естественным путем получите бюст своей мечты. И ребенка кор-

обычно лечат таблетками или уколами. Кисты — наполненные жидкостью полости — как правило, не требуют операции, их пунктируют. За здоровьем груди можно следить и самой. Для этого лучше всего подойдет период с шестого по двенадцатый день менструального цикла. Внимательно рассмотрите себя в зеркале: нет ли на груди покраснений, отека? Не втянулись ли соски? Нажмите на них: нет ли выделений? Прощупайте грудь: нет ли в ней уплотнений? Если что-то вызвало беспокой-

мать грудь полезно: таким образом женщина предотвращает многие заболевания. Занятиями спортом форму и размер груди не изменишь. Но зато можно дольше сохранить то, что имеешь. А если вы садитесь на диету, то имейте в виду, что грудь тоже похудеет. Бюстгалтеры лучше подбирать мягкие: лифчики на «косточках» или меньшего, чем надо, размера могут травмировать грудь.

Татьяна Яковлева-Устинова

**Это Вам идеально подходит!**

**Мы снизили цены!**

Языковые курсы	Цена в месяц	Срок обучения
английский для начинающих *	\$ 5.9	16 мес.
имеется мультимедийная версия на CD-ROM)		
английский для начинающих ПЛЮС	\$ 5.9	24 мес.
английский для среднего уровня *	\$ 6.5	16 мес.
английский для среднего уровня ПЛЮС	\$ 6.5	24 мес.
английский для высшего уровня *	\$ 6.5	16 мес.
целевой английский <b>новый</b>	\$ 6.5	7 мес.
английский для детей I *	\$ 6.9	9 мес.
имеется мультимедийная версия на CD-ROM)		
английский для детей II *	\$ 6.9	9 мес.
английский для детей III *	\$ 6.9	9 мес.
английский для детей IV <b>новый</b>	\$ 6.9	9 мес.
немецкий для детей I <b>новый</b>	\$ 6.9	9 мес.
немецкий для начинающих *	\$ 5.9	16 мес.
имеется мультимедийная версия на CD-ROM)		
немецкий для начинающих ПЛЮС	\$ 5.9	24 мес.
немецкий для среднего уровня *	\$ 6.5	16 мес.
немецкий для среднего уровня ПЛЮС	\$ 6.5	24 мес.
немецкий для высшего уровня *	\$ 6.5	16 мес.
французский для начинающих *	\$ 5.9	16 мес.
французский для начинающих ПЛЮС	\$ 5.9	24 мес.
французский для среднего уровня *	\$ 6.5	16 мес.
итальянский для начинающих *	\$ 5.9	16 мес.
итальянский для начинающих ПЛЮС <b>новый</b>	\$ 5.9	24 мес.
итальянский для среднего уровня <b>новый</b>	\$ 6.5	16 мес.
испанский для начинающих *	\$ 5.9	16 мес.
<b>Профессиональные курсы</b>		
маркетинг *	\$ 7.5	12 мес.
основы бухгалтерского учета *	\$ 7.0	12 мес.
секретарь-референт *	\$ 6.5	12 мес.
основы менеджмента *	\$ 7.5	12 мес.
универсальная машинистка	\$ 6.5	6 мес.
аконотельная азбука <b>новый</b>	\$ 7.0	12 мес.
коммерческий представитель <b>новый</b>	\$ 7.5	12 мес.
как начать собственное дело <b>новый</b>	\$ 7.0	12 мес.
<b>Компьютерные курсы</b>		
компьютерная азбука	\$ 7.0	12 мес.
управитель по Internet <b>новый</b>	\$ 7.0	7 мес.
имеется мультимедийная версия на CD-ROM)		
работа с Windows 95 <b>новый</b>	\$ 7.0	7 мес.
редактор Word 7.0 для Windows 95 <b>новый</b>	\$ 7.0	7 мес.
электронные таблицы Excel 97 <b>новый</b>	\$ 7.0	7 мес.
<b>Косметику - курсы</b>		
курс косметики *	\$ 6.0	12 мес.
курс кройки и шитья *	\$ 6.0	12 мес.
курс астрологии *	\$ 6.0	12 мес.
секреты современной кухни	\$ 6.0	12 мес.



Учиться в ЕШКО Вы сможете независимо от возраста и образования, самостоятельно выбирая удобное место и время для занятий! Посвящая занятиям всего 15 минут в день. Вы достигнете желаемого результата! Ваш личный преподаватель проверит домашние задания и ответит на вопросы! Широкий выбор дополнительных учебных материалов сделает обучение разнообразным и интересным! Во время учебы Вы будете получать бесплатно журнал для студентов "Курьер ЕШКО" и информационные журналы по курсам! Ценное Свидетельство об окончании курса, выданное крупнейшей в Европе международной школой корреспондентского обучения, обязательно пригодится Вам в будущем!

Месячная стоимость обучения включает стоимость почтовых отправлений и аудиокассет (для языковых курсов). Оплата производится на основании счета Школы в рублях по курсу ЦБ РФ. При единовременной покупке полного курса Вы получите БЕСПЛАТНО суперобложку для учебников и футляр для кассет.

**10% СКИДКА**  
ПРИ ЕДИНОВРЕМЕННОЙ ПОКУПКЕ ПОЛНОГО КУРСА

ЕШКО  
ЕВРОПЕЙСКАЯ ШКОЛА  
КОРРЕСПОНДЕНТСКОГО ОБУЧЕНИЯ  
ПЕРВАЯ ЛУЧШАЯ  
КРУПНЕЙШАЯ  
МЕЖДУНАРОДНО  
ПЛАНИРУЕМЫЙ  
МЕТОД

**КУПОН - ЗАЯВКА**

Название курса \_\_\_\_\_

Индекс \_\_\_\_\_ Город (село) \_\_\_\_\_

Область \_\_\_\_\_ Код города и телефон \_\_\_\_\_

Улица \_\_\_\_\_ № дома и квартиры \_\_\_\_\_

Фамилия, имя, отчество \_\_\_\_\_

Отметьте один из вариантов обучения.

Я хочу записаться на выбранный курс и обязуюсь оплачивать первую посылку с уроками 1 и 2. Обязуюсь ежемесячно вносить плату за обучение (согласно таблице курсов). Отказаться от дальнейшего обучения я могу в течение первого месяца, оплатив стоимость первой посылки с материалами.

Я хочу приобрести единовремено комплект учебных материалов выбранного курса с 10% скидкой. (Только для курсов, отмеченных звездочкой \*).

Информационная служба  
**(0722) 26-28-38**  
понедельник-пятница 8:00-21:00 ч.

Заявки направляйте по адресу:  
Для России:  
308000, Белгород, а/я 80, ЕШКО  
http://www.escor.ru; E-mail: escor@office@belgts.ru  
Для Украины:  
310022, Харьков, а/я 248, ЕШКО

Дата \_\_\_\_\_ Подпись \_\_\_\_\_ 2345 CR



# переписка

*«У меня очень большая проблема. Раньше я обращала внимание на мальчиков, но теперь они меня не интересуют. В классе есть девочка, которая мне очень нравится. Я с ней дружу, часто остаюсь наедине дома. Я перестала носить юбки, мне больше нравится теперь одежда для мальчиков. Не могу понять, что со мной происходит.*

*Нина, 14 лет».*

Думаю, что если ты не будешь заикливаться на том вопросе, который явно сквозит в письме — тебе ведь кажется, что у тебя нетрадиционная сексуальная ориентация, так? — то ваша нежная дружба ничего огорчительного не принесет. По крайней мере в 95 случаях из 100 это так. Если же тебе довелось попасть в меньший процент случаев, то все гораздо сложнее, но тем не менее превращать какую-то свою непохожесть на большинство окружающих в трагедию, как говорила моя бабушка, неинтеллигентно и недостойно. Но сначала убедись, действительно ли тебя совершенно перестали привлекать мальчики или ты просто не видишь среди них дос-

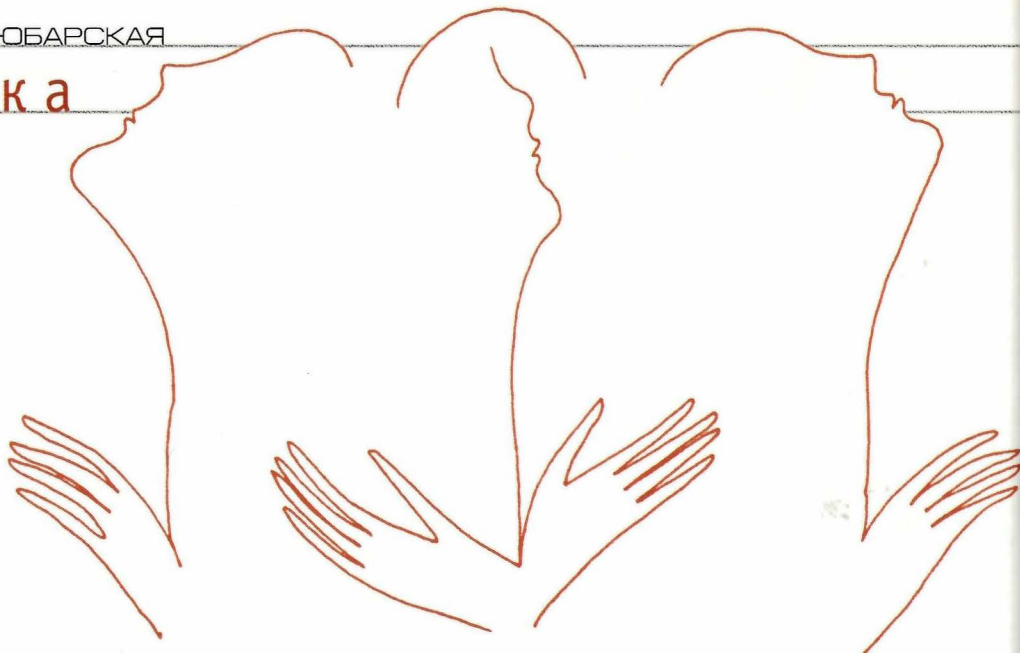

тойного собеседника, такого, как твоя подруга. В истории, которую ты рассказала, ничего необычного я пока не вижу. Многие девочки в переходном возрасте стремятся вести себя, как мальчишки в юбке. И первым делом, конечно, отказываются от юбки в пользу брюк. Коротко стригутся, держатся грубовато, начинают курить и ходить вразвалку. Этому есть медицинское объяснение: физические половые признаки и психология определенного пола проходят довольно долгий путь внутренней стабилизации — и у каждой человеческой личности он имеет свои особенности. У меня, например, было очень долгое торможение женской самоидентификации — лет до 17 мы с двумя подружками взапой играли в мушкетеров. Уверена, что многие одноклассницы нас считали ненормальными. Но когда сейчас я вспоминаю эту дружбу-игру, фехтование во дворе на рапирах, полную поглощенность друг другом и нашими отношениями, понимаю — мне повезло. Девочки в это время рвали сердца из-за прыцавых мальчишек, а мы сами себе были мальчишками. К сожалению, сейчас слишком настойчиво пресса и телевидение обсуждают проблемы сексуальных меньшинств — будто это проблемы большинства. Поэтому подростки стали чаще пугаться самых обычных вещей.

*«Парень, которого я люблю, — мой одноклассник. В классе его, можно сказать, презируют, дразнят. Мне легко понять, почему это происходит, но трудно пережить. К тому же я не знаю, каковы его симпатии ко мне. Я перепробовала все способы, но он довольно стеснительный, к нему трудно найти подход. В любви я ему уже призналась. Что же делать дальше?»*

*Аня, 12 лет».*

Ну ты даешь — на мальчишку 12 лет уже обрушила все способы обольщения, включая признание в любви! Твоей решимости я могу только позавидовать. Но, с другой стороны, раз он такой стеснительный да к тому же затравленный приставаниями одноклассников, то наверняка своим водопадом чувств ты его просто напугала. Так что дальше уже некуда дви-

гаться, стоит остановиться и подождать — ведь он же полностью в курсе дела, если у него возникнет желание с тобой общаться, ему будет проще преодолеть свою застенчивость. Жаль, что ты не написала, за что его дразнят в классе. Может, мне бы пришел в голову какой-то индивидуальный подход к нему. А так — крошка, подожди немножко! Вот мой совет.

*«Я страшно комплексу из-за того, что у меня слишком большая грудь. Мне 14 лет, а обхват груди уже 90 см. Я не могу носить такую одежду, как все, приходится подбирать особое, чтобы скрыть свой недостаток. Как можно прекратить рост груди? Сделать операцию или пить какие-то лекарства?»*

*Ника, 14 лет».*

Ника, у тебя очень красивое имя и, наверное, уже красивая фигура. Но ты, похоже, запутавшись в своих комплексах, сильно отстала от моды. Большинство девушек-моделей, чьи фигурки украшают страницы гляцевых журналов, начинают свою карьеру именно в 14 лет. Параметры, которые считаются для этих хрупких созданий стандартными: 90 x 60 x 90.

Первыми 90 ты уже обладаешь. Есть ли причина огорчаться? И вообще странно-то было прочитать, что естественный возрастной процесс оформления твоего тела ты считаешь какой-то тяжелой болезнью, вроде опухоли, которую надо прекратить любым радикальным способом. Это, конечно, глупость. Но если ты ею сильно увлечешься и начнешь действительно

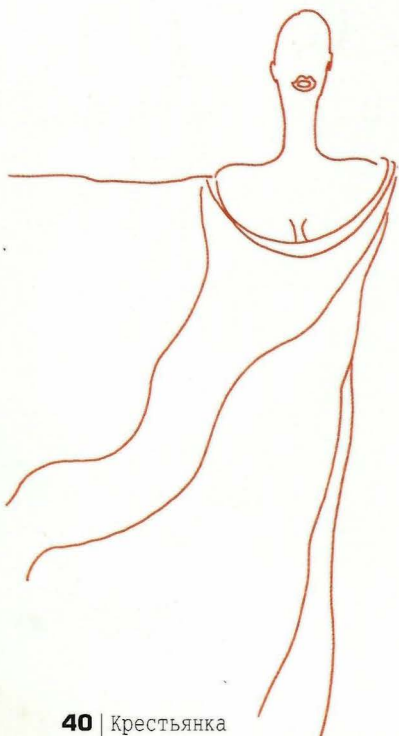

Рисунки Галины ЗАСЛАВСКОЙ



экспериментировать с лекарствами, то от этого может появиться и серьезная болезнь. Надо бороться не со своими внешними особенностями, а с неправильным отношением к

ним и всякой ерундой, которая, к сожалению, часто лезет в голову. Не только в вашем юном возрасте, между прочим. Поэтому к борьбе надо подготовиться заранее.

*«Я познакомилась с парнем на дискотеке. Мы начали встречаться, и у нас возникли интимные отношения. Я его любила и до сих пор люблю. Не предполагала, что смогу забеременеть, но вскоре оказалось именно так. Это был для меня страшный удар. Я хотела сказать ему об этом, но, когда мы встретились, он сообщил, что уезжает и между нами все кончено. Это было вторым ударом. О беременности я ему так и не успела рассказать. Пожалуйста, опубликуйте это письмо: я хочу, чтобы девочки в моем возрасте не совершали таких ошибок.»*

*Ксения, 14 лет».*

Ксюша, ты просто молодец, что в такой непростой ситуации сумела подумать и о своих сверстницах. К сожалению,

ситуация эта довольно типичная, судя по вашим письмам. Девочки в наше время стали создавать для

женской судьбы просто как помидоры-скороспелки, а парни срывают вас, таких нежных и румяных, с ветки, откусывают и отбрасывают. И, насколько я понимаю, никакие мамины слезы, или запреты отца, или мои настоятельные советы на развитие событий в целом никак повлиять не могут. Я могу только присоединиться к твоему желанию, чтобы девочки не совершали таких серьезных ошибок. Ни рождение ребенка в столь раннем возрасте (если вы на это решитесь), ни аборт (хорошо, если медицинский, а не подпольный), ни сама душевная травма оттого, что с вами позабавились, а решать трудную проблему бросили в одиночестве, — ничто нельзя назвать нормальным вхождением во взрослую

жизнь. Если уж никак нельзя подождать, если женское в вас действительно окончательно победило детское, то, пожалуйста, вспомните о том, что во всем мире люди, не желающие никаких последствий от своих интимных отношений, используют презервативы. И гордятся этим. Это даже модно. Раз парень говорит, что вас любит настолько, что готов к интиму,



ласково попросите его сходить в аптеку и использовать презерватив — ведь это в ваших общих интересах.

## Когда сошьют последний КВИЛТ

Впервые я услышала про КВИЛТ год назад. Тогда меня эта идея не просто удивила, а показалась едва ли не кошунством. Что может связывать проблемы людей, больных СПИДом, и какие-то одеяла? И кому, а главное, зачем это пришло в голову? Не найдя ответы на все эти вопросы (тем более что меня лично они не очень трогали), я быстренько про них забыла. Вспомнила снова, лишь когда случайно увидела эту фотографию у своих однокурсниц, занимающихся профилактикой СПИДа. То, что я узнала, заставило меня совсем по-другому посмотреть на эту проблему.

КВИЛТ — это память людей, вышитая на ткани, о сотнях тысяч женщин, мужчин, детей, которых отняла у нас эпидемия СПИДа. В англоязычных странах словом quilt называют лоскутное одеяло. По традиции, его шили всей семьей, иногда вместе с соседями и знакомыми, собираясь вокруг стола, и — слово за слово, стежок за стежком, лоскут к лоскуту — создавались удивительные по своей выразительности полотна.

Теперь КВИЛТ — это огромное лоскутное одеяло, объединяющее в себе десятки тысяч памятных полотен, каждое из которых имеет размер могилы — 1 х 2 метра. Во всем мире шьют полотна родные и близкие умерших от СПИДа людей, их друзья и любимые, родители и де-

ти. И сам процесс работы сопровождается столь нужной им в этот момент атмосферой общности и понимания. Люди шьют полотна для того, чтобы хоть как-то выразить свою любовь, нередко чувствую вину и боли ушедшему человеку. И еще для того, чтобы это полотно могли увидеть другие люди. На полотнах вы-

писаны имена, даты рождения и смерти, строки воспоминаний, обращения к потерянным любимым, пришиты вещи, которые они носили, игрушки, в которые они играли. Когда смотришь на КВИЛТ, возникает ощущение, будто очень близко знакомишься с человеком, узнаешь историю его жизни, черты характера, привычки. И каково вдруг очнуться и вспомнить, что его уже нет на свете! КВИЛТ еще раз пытается нам напомнить: каждая жизнь драгоценна, и эпидемия, охватившая всю планету, не так уж далека от нас. ЕвроКВИЛТтур-99 с мая по август будет проходить в 16 городах России и Восточной Европы. Вы сможете все увидеть сами: в Москве с 14 по 16 мая, в Санкт-Петербурге с 21 по 23 мая, в Твери с 28 по 30 мая, в Нижнем Новгороде с 4 по 6 июня, в Челябинске с 18 по 20 июня, в Барнауле с 25 по 27 июня, в Красноярске со 2 по 4 июля, во Владивостоке с 9 по 11 июля.

Надежда Корешкова, студентка







**АЛЬБОМ,  
КОТОРЫЙ  
НЕЛЬЗЯ КУПИТЬ**

## НЕ ДАЙ СЕБЯ УДЕЛАТЬ

Своим умом, красотой и воспитанностью они покорили весь мир. Российские зрители MTV тоже не устояли перед их чарами. Бивис и Баттхед! Два самых классных придурка на свете! Старая-старая компьютерная игра с их участием, «Beavis & Butt-Head in the Virtual Stupidity», полгода назад обрела наконец-то актуальность и в нашей стране (канал MTV-Россия начал вещать, напомним, осенью). И стала хитом



## ПОИГРАЕМ В «ТИТАНИК»

Московский музей восковых фигур периодически пополняется наиболее популярными персонажами. Давно планировали пополнить экспозицию Арнольдом Шварценеггером, но его «опередил» Леонардо Ди Каприо в роли Джека Доусона из «Титаника». Поза воскового Лео повторяет знаменитый кадр из фильма: Ди Каприо стоит у перил на корме «Титаника» и как бы любуется океаном. Не хватает только Кейт Уинслет. Однако ее может заменить любой посетитель музея — будь то девушка или даже юноша. Разумеется, новая фигура пользуется повышенным вниманием. Говорят, перила уже дважды ломались.

## МАТЬ И МАЧЕХА

Режиссер Крис Коламбус, который в свое время поставил комедию «Один дома», снял душераздирающую мелодраму «Мачеха». Молодую и добрую мачеху играет Джулия Робертс, а старую и капризную мать двоих подрастающих детей — Сьюзен Сарандон. Весь фильм они



соперничают, пока жизненные обстоятельства и забота о детях не заставляют их забыть о ревности и помириться. Сама 53-летняя Сьюзен Сарандон (которую сравнительно недавно называли «Красивейшей грудью Голливуда») выросла в огромной семье, у нее было восемь братьев и сестер. Сейчас она мать троих детей. В последнее время Сарандон работает мало, и причина этому одна: Сьюзен хочет побольше времени проводить с семьей. А если и снимается, то в фильмах, созвучных ее душевному состоянию: о любви, семье, близких людях.

Группа «Tequilajazzz» выпустила новый и очень необычный альбом под названием «Пять Лет Тишины». Альбом виртуальный, он существует лишь в интернетовском сайте группы ([www.tequilajazzz.spb.ru](http://www.tequilajazzz.spb.ru)). В «Пять Лет Тишины» вошли концертные версии шестнадцати лучших песен «Tequilajazzz», шестнадцать настоящих концертных фаворитов, среди них — «Кокаин», «Звери», «I.F.L.», «Пиратская», «Солнце ждет», «Кроме звезд», «Тишина и Волшебство». Альбом в Интернете — это эксперимент, его цель — с помощью энергетики любимых песен, исполненных «в живую», показать, как росла и изменялась группа за пять лет своего существования. Кстати о концертах. Их количество «Tequilajazzz» решила временно сократить, дабы не отвлекаться от студийной работы: группа записывает сейчас очередной альбом. На этот раз реальный, а не виртуальный.



сезона. Все вспомнили и о фильме трехлетней давности под названием «Beavis & Butt-Head Do America» («Бивис и Баттхед уделяют Америку»). Пираты выпускали его на видео в 96-м году, но фильм прошел в России почти незамеченным. А в 1998 - 1999 гг. вновь был выпущен — уже легально — огромными тиражами. Ну, в этом году у нас все более-менее вовремя. Сейчас российские подростки дружно «подсели» на новую (в США она поступила в продажу в январе) компьютерную игру с участием культовых придурков. По аналогии с фильмом игра называется «Beavis & Butt-Head Do U», что на ломаном английском языке должно означать «Бивис и Баттхед уделяют тебя». Это они запросто.

Подготовила Елена Аверина.  
Фотографии Ольги Чумаченко,  
Игоря Верещагина, агентства  
«Территория».





## ЛЮБОВЬ ЧЕМПИОНОВ

То, что у одной из самых богатых и талантливых теннисисток мира, Ани Курниковой, роман с одним из самых богатых и талантливых хоккеистов мира, Сергеем Федоровым, — давно уже ни для кого не секрет. В прошлом году у Федорова из-за этого были даже неприятности с американской прокуратурой (Сергей живет в Детройте, а Курникова предпочитает штат Флорида). Служители закона мягко намекнули Сергею, что любовь — пусть и взаимная — с несовершеннолетней по американским законам Курниковой может для него плохо кончиться. В смысле, могут и засудить. Но энергичная Аня тут же собрала журналистов и заявила им, что «у нас в России не принято лезть в чужую личную жизнь. А если этот американский прокурор будет вмешиваться, то он...» — дальше было много нелестных эпитетов. В общем, правосудие решило Федорова с Курниковой не замечать: они «звезды», им многое можно. Многие, но не все. К тому же Аня считает, что им непозволительно терять статус «самых-самых» в мире спорта. И стоило Федорову в этом сезоне сыграть хуже, чем в прошлом, как Курникова ему популярно объяснила, что с посредственными хоккеистами она не связывается. А если Федоров хочет и дальше быть с ней, то пусть сыграет наконец, как раньше. Во всяком случае, именно так описывают их беседу американские газеты. Может, и врут, конечно, но только в последние месяцы Сергей Федоров действительно стал играть лучше.



## ДЕВОЧКА С ВОСТОЧНЫМИ ГЛАЗАМИ

По уже сложившейся традиции в альбомы группы «Лицей» входит десять песен. А новый альбом «Небо» чуть не стал исключением: до самого последнего момента было записано лишь девять композиций. Но продюсер «Лицея» Алексей Макаревич (на снимке вверху), он же папа солистки группы, Настя, в рекордные сроки сочинил песню, которую назвал «Девочка с восточными глазами». Она посвящена младшей дочери продюсера, одиннадцатилетней Варе Макаревич (на снимке внизу). Варя — девочка очень стеснительная и, когда слышит на концерте песню про себя, сразу опускает свои восточные глаза.



## ШКОЛЬНЫЙ ХИТ-ПАРАД

Последний свой альбом группа «Лицей» записала с новой участницей, Анной Плетневой (которая заменила ушедшую в «А-Мегу» Лену Перову). Появление Ани не единственная перемена в группе: теперь все «лицеистки» — солистки (раньше две из них были скорее бэк-вокалистками). Иными словами, Настя Макаревич уже не лидер группы, однако относится она к этому философски и даже считает перемены «своевременными». А другая женская группа, «Стрелки», выпустила альбом со странным названием «Всё по...». Шура вместе с Жанной Агузаровой (которая празднует в этом году пятидесятилетие творческой деятельности) собираются вместе записать две песни. А потом, чем черт не шутит, и погастрировать немного. Можно только посочувствовать организаторам их концертов, потому что и Саша, и Жанна — личности глубоко неординарные и непредсказуемые. Легендарная группа «Алиса» тоже отметила свое пятидесятилетие. Ураганный концерт в «Олимпийском» был посвящен как раз этой дате. Маша Макарова продолжает записывать альбом «Гарпунщик». Сейчас она вместе с диджеем Грувом (на снимке в правом верхнем углу) работает над некой «тяжелой блюзовой песней», которая обещает стать настоящей сенсацией. Видимо, творческий альянс Маши и Грува вошел в решающую стадию. Напомним, что они уже сделали совместный ремикс

«Любочки» (но это было аж год назад) и «Рейкьявика». А «Мумий Тролль», похоже, нарушит свое обещание не давать в этом тысячелетии никаких концертов. 2 июля во Владивостоке празднуют День города, и каждый год «Мумий» давал в честь этого события традиционные концерты. 1999 год не станет исключением, правда, выступление должно состояться не во Владивостоке, а «где-то между Москвой и Питером». Кстати, знаете ли вы, что суперхит «С Новым Годом, Крошка!» не такая уж новая песня. Илья Лагутенко впервые исполнил ее десять лет назад на вечеринке, посвященной наступавшему 1989 году. Что ж, хорошие песни не стареют. Доказательство этого — первое место альбома ремиксов «Мумий Тролля» в нашем хит-параде.



- 1 «Мумий Тролль» «С Новым Годом, Крошка!»
- 2 «Чай Ф» «Шекогали»
- 3 «Борис Гребенщиков и Deadушки»
- 4 «Hi-Fi» «Первый контакт»
- 5 «TequilaJazzz» «Целлулоид»
- 6 Двойной альбом «Депеша для Depeshe Mode»
- 7 «Агата Кристи» «Чудеса»
- 8 «Место встречи» «Любовь по пятницам»
- 9 D.J. Грув «D.J. Грув и все-все-все»
- 10 «Лицей» «Небо»

Дуня Меломанова

«Чай Ф»





# ЗВОНОК В КОНЦЕ ТОННЕЛЯ

Елена Аверина

Когда несколько лет назад к нам пришла мода на всевозможных психологов, психоаналитиков, психотерапевтов, россияне отнеслись к этому довольно скептически: дескать, не в наших привычках рассказывать о своих личных душевных проблемах на приеме у специалиста. Это же надо уложиться со своей исповедью в определенное время и, самое главное, заплатить за это деньги. Уж лучше поведать все подружке. Хотя не исключено, что она в ответ засыплет кучей бесполезных советов или «загрузит» собственными проблемами. Или же просто самоутвердится за чужой счет, дав понять, что у нее-то все складывается исключительно хорошо и счастливо — потому что она, во-первых, красива, во-вторых, умна, в-третьих, удачлива, но «кому-то этого, к сожалению, не дано». Однако реакция подружки большого значения не имеет, потому что главное для вас — выговориться. И, честно говоря, вместо подружки подошел бы кто угодно, даже незнакомый человек (в художественных произведениях его роль выполняет попутчик в поезде).

Незнакомца не обязательно даже видеть, можно рассказать ему все по телефону, благо у нас в стране еще не введена поминутная оплата внутригородских телефонных разговоров, и поэтому распространена привычка занимать аппарат часто и надолго.

Первый телефон доверия (205-05-50) появился в Москве в 1982 году и был предназначен для потенциальных самоубийц. Потом служба расширила свой диапазон и стала заниматься всеми кризисными ситуациями. Сейчас 205-05-50 называется экстренной медико-психологической помощью. В последнее время работы у телефона экстренной помощи значительно прибавилось, потому что прочие телефоны доверия стали один за другим закрываться. Дело в том, что 205-05-50 — первый и единственный государственный телефон доверия, он финансируется из госбюджета. Почти все прочие аналогичные службы были созданы частными, коммерческими организациями, и, разумеется, их судьба зависела от финансового положения основателей. Так закрылся принадлежащий компании «Крокус» телефон доверия для ВИЧ-инфицированных. Телефона доверия для молодежи (122-32-77) больше не существует. Его номер почему-то отдали совершенно посторонней организации, сотрудники которой, вместо того чтобы спокойно работать, то и дело отвечают на звонки желающей поделиться своими проблемами молодежи. По телефону доверия для детей и подростков (160-03-63) отвечает автоответчик, так что дети, подростки и их родители тоже звонят в службу 205-05-50.

Существуют и ведомственные службы, которые тоже называются телефонами доверия, например, телефон доверия ГУВД (917-53-01). Но он предназначен не для неуравновешенных милиционеров (как можно подумать, исходя из названия), а для тех, кто хочет анонимно сообщить в ГУВД о каких-то неприятных фактах, связанных с милицией. О взяточниках или о превышении полномочий. И отвечают на звонки, а потом разбирают жалобы, как вы понимаете, вовсе не психологи.

Работа на телефоне доверия не сделает человека богатым. Более того, зарплаты этой хватает только на то, чтобы разок сходить в

булочную. Зато эти мизерные деньги платят исправно — в срок. Если, конечно, пунктуальность в такой ситуации можно считать плюсом. Впрочем, зарплату получают лишь сотрудники государственного телефона доверия (этих сотрудников сорок: 20 психологов и 20 психотерапевтов). Кроме своевременного жалования работники экстренной помощи имеют еще и большой, «психиатрический», отпуск в 42 рабочих дня. То есть какой-никакой материальный стимул, для того чтобы посвящать себя профессии телефонного консультанта, есть.

У сотрудников негосударственных служб стимулы исключительно моральные. Здесь работают на добровольных началах, а консультанты называются волонтерами. Вот, например, телефоны доверия, услугами которых пользуются в основном женщины. И в кризисном центре для женщин, подвергшихся насилию в семье, «Анна» (124-61-85), и в психолого-реабилитационном центре помощи женщинам в кризисных ситуациях «Ярославна» (282-84-50), и в центре помощи пережившим сексуальное насилие «Сестры» (141-72-26) люди работают не за деньги, а за идею. Можно подумать, что таких идеалистов уже нет в природе, однако центры регулярно набирают новых и новых добровольцев.

Не скроем, многие добровольцы — студентки психологических факультетов, которые благодаря работе на телефоне доверия получают уникальный опыт, а также материалы для курсовых и дипломов. Определенная выгода в их благородном поступке есть. Но другие — молодые, пожилые — идут лишь из соображений сочувствия и человеколюбия. По этой же причине с «Сестрами» сотрудничают некоторые врачи: то есть вообще-то они высокооплачиваемые специалисты, но если изнасилованную женщину к такому медику направляет центр «Сестры», то он принимает ее в своей дорогой поликлинике совершенно бесплатно. Мужчины сотрудничают с «Сестрами» лишь в качестве врачей и юристов. Телефонными консультантами их брать пока не решаются, хотя время от времени приходят просто замечательные претенденты мужского пола (хороши они и как профессионалы, и чисто по-человечески). Им отказывали только потому, что женщина, ребенок и даже мужчина, позвонившие по телефону доверия после того, как они подверглись насилию со стороны мужчины, долгое время подсознательно боятся всех представителей сильного пола. Слышать по телефону доверия именно мужской голос и рассказывать этому хоть и невидимому, но мужчине о своем несчастье невыносимо.

Итак, в качестве телефонных консультантов набирают всех желающих женщин — независимо от возраста и образования. Но получается так, что приходят работать все-таки люди с высшим образованием. Важный момент: для работы в «Сестрах» не обязательно быть психологом (в «Анне», например, это непременно требование). Считается, для того чтобы выслушать человека, подвергшегося насилию, а главное, подвигнуть его на эту исповедь (после которой человеку станет гораздо лучше), надо быть просто чутким и добрым человеком, а специальность тут ни при чем.

Контактный телефон, по которому претендентка сообщает о своем желании быть телефонным консультантом, это все тот же теле-





Услуги телефонов доверия в России пользуются огромным спросом. Ибо если поход в кабинет к психологу требует от человека определенной смелости, а также денежных затрат, то для общения с теми же психологами по телефону не надо даже называть свою фамилию. По этому телефону звонят те, кому очень плохо. Больше всего звонков (33%) посвящено семейным проблемам: ушла жена, муж пьет, ребенок стал каким-то чужим, невестка ненавидит свекровь. Жертв несчастной любви тоже немало — 10%. Специалисты ждали, что экономический кризис отодвинет на второй план интимные проблемы людей и звонков на тему любви станет меньше. Ничего подобного!



фон доверия. Поэтому, для того чтобы дозвониться, следует запастись терпением. Она дозванивается и оставляет свои координаты. Через некоторое время претендентку приглашают на собеседование. Как раз на собеседовании ей сообщают, что зарплаты она получать не будет. Именно на этом этапе и отсеивается почти половина народа. А те, что остались, в течение двух недель ежедневно учатся работать на телефоне доверия.

Работа эта совсем не простая. Существует несколько основных правил и принципов. Главный принцип таков: позвонивший человек — в кризисе, он в депрессии, ему очень плохо. Я лицо стороннее и постараюсь помочь ему посмотреть на сложившуюся ситуацию с другой стороны. Но делать это следует, не нарушая правил, то есть нельзя критиковать поведение человека, нельзя обсуждать с ним ситуацию, в которую он попал, нельзя давать никаких советов — хотя именно советы он и хочет услышать.

Ну как, например, можно посоветовать изнасилованной женщине обратиться в милицию?! Ее надо подготовить к «жерновам» нашей милиции, в которые она попадет, и лучше это сделать с помощью психолога. Ведь в милиции ее ждет унижение, сравнимое с недавним изнасилованием. Сначала она долго будет сидеть в очереди, потом в кабинете следователя ей придется давать подробные показания, а следователь будет комментировать, спрашивать и переспрашивать, и не всегда интерес его будет оставаться в рамках дела. Показания даются неоднократно. Когда женщину посылают к судмедэксперту, это тоже большой удар по самолюбию. Эксперты в большинстве своем — патологоанатомы, они не церемонятся с потерпевшей, старательно ищут следы мужского присутствия. Но если у женщины разрывы влагалища, зашивать и обрабатывать раны они не будут. К тому же все свои действия судмедэксперт комментирует вслух, это записывается на диктофон — у них так полагается. Короче говоря, так грубо обращаться с человеком, который пережил столь страшное потрясение, как изнасилование, просто преступно. С другой стороны, уговаривать человека не обращаться в милицию абсолютно недопустимо: насильник, которому в первый раз все сошло с рук, будет насиловать снова и снова.

И надо обязательно продемонстрировать свою готовность выслушать его фразами типа: «Если вам трудно — попейте воды, я подожду у телефона». Пострадавшему трудно рассказать прямо, что с ним произошло. Поэтому надо услышать истинную причину «нейтрального» на первый взгляд звонка. Предположим, человек спрашивает, где можно бесплатно сдать кровь на СПИД. Ответ приблизительно такой: «А что с вами случилось? Вы не хотели бы рассказать?» Когда человек звонит в состоянии стресса, значит, он был изнасилован совсем недавно. Это очень хорошо, что он набрал номер телефона доверия сразу же: у него больше шансов, что его душевная рана заживет быстрее и не оставит большого рубца. Ведь в «Сестры» звонят и женщины, которых изнасиловали очень давно, 20 — 30 лет назад. У них уже выработался свой, переверну-



Разговорить человека довольно трудно. Он напуган, унижен, ему стыдно. Он чувствует себя виноватым.

тый взгляд на ситуацию. И разубедить ее в том, что она ни в чем не виновата, уже практически невозможно: она прожила с чувством вины полжизни, она срослась с ним, и повороты ее судьбы напрямую зависели от этой ложной вины и ущербности. Одну женщину изнасиловал приятель, когда ей было 17 лет. Парня осудили, дали семь лет. А она чувствовала себя последним ничтожеством за то, что «сломала человеку жизнь». Разумеется, уверилась она в этом не без участия родственников насильника, которые искренне считают, что от изнасилованной женщины «не убыло». И тюрьма, которая светит насильнику за его «шалость» и ошибки, слишком суровая кара. «И вообще, это она вела себя так, что он на нее набросился...» С того времени прошло 25 мучительных лет. Замуж та женщина так и не вышла, карьеры не сделала, детей не родила. Это слабое, слезливое, забытое существо, не уверенное ни в чем и меньше всего — в себе.

Телефон доверия «Сестры» предназначен для всех, независимо от пола и возраста. Ведь мужчины, взрослые мужчины тоже могут стать жертвой насилия. И гомосексуализм здесь совершенно ни при чем. Изнасилование вообще в самую последнюю очередь можно рассматривать как половой контакт. Секс тут ни при чем. Изнасилование — это болезненная потребность унижать того, кто слабее. Так вот. Многих мужчин в наше время насилуют другие мужчины. Это такой вид «разборок»: человека «опускают», ему дают понять, какое он ничтожество. И даже зверское избиение не идет с этим ни в какое сравнение. И уж совершенно точно, что заявление в милицию такой изнасилованный не понесет. И жене, скорее всего, не расскажет. И другу. Ему куда девать свое горе. Только телефон доверия — выход для него.

Дети слабее даже женщин, поэтому насилуют их очень часто. Это страшно. Телефонный консультант «Сестер» Мария Мохова рассказывала: «Я очень боюсь, когда звонят дети. Потому что такие случаи ужасны. Это, как правило, либо групповые изнасилования, либо инцест. Хотя иногда они звонят просто потому, что увидели в названии нашего центра слово «сексуальное». Их интересует все, что связано с этой стороной жизни, они хотят получить у нас информацию. Мы ее даем. А изнасилованные дети... Они чувствуют себя такими грязными, плохими, они всю вину берут на себя, и им нужна помощь. Почему-то считается, что насильники детей — это отчимы или там соседи. Нет, часто это и отцы, и старшие братья, и дяди, и даже дедушки. Как о таком расскажешь?»

Однажды позвонила совсем маленькая девочка, лет семи. И сказала, что, когда ее отправляют спать, к ней часто приходит папа. Он ложится рядом и трогает ее. Девочка плачет и просит не делать этого. Но папа не останавливается и только угрожает, что, если девочка расскажет маме, он от мамы сразу же уйдет. Девочка не выдержала и все-таки рассказала маме. А мама не поверила и ответила: «Не выдумывай разные глупости». Не всегда родители не верят детям только потому, что равнодушны к ним. Просто то, что рассказывают дети, настолько дико и ужасно, что мамы хотят закрыться от этого. Дети могут поведать все телефону, а не маме, потому что боятся наказания. Или — и это бывает очень часто — потому что не хотят огорчать маму!

Телефонные консультанты в «Сестрах» работают посменно — с 9 до 15 и с 15 до 21. Рабочий график они выбирают себе сами. Но, несмотря на отсутствие зарплаты и, казалось бы, соответствующих обязательств, не прийти на дежурство они не могут, даже если их задерживают самые серьезные обстоятельства. За смену консультант выслушивает 5 — 6 исповедей. Это много. Заканчивая работу, она чувствует себя выжатым лимоном. И тем не менее гордится своей работой, хотя она не романтичная и не престижная. Зато очень нужная.



# ИТОГИ «ШЛЯГЕР-ПЕРЕВОД-98» КОНКУРСА

Вот и подошел к финалу наш конкурс «Шлягер-перевод-98». Спасибо всем, кто откликнулся на него, и пусть не огорчаются те, кто, к сожалению, не стал победителем. Мы будем продолжать эту рубрику и надеемся, что счастье вам улыбнется.

Напомним, что конкурс проходил в два этапа: на первом обращалось внимание на точность перевода. Потом переводы оценивались с точки зрения ритма, соблюдения рифмы, размера, то есть всего того, что делает стихи стихами. И если на первом этапе отсеивалась небольшая часть — в конце концов даже среднее образование позволяет со словарем перевести не очень сложную песню, то со вторым этапом справились немногие. Вы, конечно, догадались, что больше всего пришло переводов песни «My heart will go on», прозвучавшей в кинофильме «Титаник». Поток писем, хлынувших в редакцию, процентов на девяносто состоял из переводов «My heart...» Правда, большинство наших читателей просто создали подстрочник. Может быть, не все правильно поняли условия конкурса? Вот и Дорогова Ольга из г. Набережные Челны в своем письме спрашивает: «Нужно ли соблюдать рифму? Учитывать ли мелодию песни?»

Дорогая Ольга, на ваши вопросы отвечаем кратко: «Yes! Yes! Yes!». Хочется от-



метить Елену Колесникову из г. Старый Оскол, к сожалению, не попавшую в число призеров — несколько строк из ее несовершенного пока перевода говорят о несомненном поэтическом даре. Но не только ради призов берутся за авторучку читатели «Крестьянки».

Кто-то просто решил вспомнить студенческие годы, как Погодина Ольга из Свердловской области. Кто-то, как Настя Савченко из города Белореченска, хочет стать профессиональным переводчиком. А вот что написала нам Мария Александровна Готцан из Ейска: «Несколько дней сидела над шлягер-переводом. Очки на нос надену, кошку Пусю на колени положу и потихонечку со словариком корплю. Мозги трудятся, и для души радость, когда что-то получается. Продолжайте это дело, вы молодцы!»

В результате из огромного количества участников конкурса жюри оставило 10 лучших «шлягер-переводчиков»:

1. Савченко Анастасия, г. Белореченск
2. Дорогова Ольга, г. Набережные Челны
3. Погодина Ольга, пос. Рефтинский Свердловской области
4. Канатъев К., г. Альметьевск, Татарстан

5. Макарова Татьяна, пос. Голышманово Тюменской области
6. Плотникова Анна Сергеевна, г. Екатеринбург
7. Крамаренко Ксения, г. Владивосток
8. Деева Екатерина, г. Лесной-5 Свердловской области
9. Савельева Анастасия, г. Красноярск
10. Копырина Татьяна, г. Днепропетровск

Первым пяти победителям конкурса вручит призы ЕШКО-Россия, крупнейший филиал школы в Европе: курс «Английский для среднего уровня» трем лауреатам и двум — курс «Английский для высшего уровня».

ЕШКО недавно отметила свой пятилетний юбилей. Корреспондентские курсы школы приобрели огромную популярность среди наших читателей. ЕШКО ведет обучение на 38 курсах, среди них языковые, компьютерные, профессиональные и хобби-курсы.

За 5 лет более миллиона россиян присоединились к этой международной семье студентов, по достоинству оценив возможность обучаться недорого, интересно, с комфортом, в домашней обстановке, под опекой личного преподавателя.

Мы поздравляем коллектив школы с юбилеем и желаем дальнейших успехов. Пятеро остальных победителей получат парфюмерные наборы Synergie C. Участие в нашем конкурсе потребовало от его победителей немалых усилий, как физических, так и творческих. Чтобы вернуть лицу свежий цвет, чтобы кожа сияла здоровьем, вам просто необходима ежедневно доза чистого витамина С. А значит, парфюмерный набор Synergie C будет кстати. Поздравляем победителей и до встреч в «Шлягер-перевод-99».



LABORATOIRES GARNIER PARIS

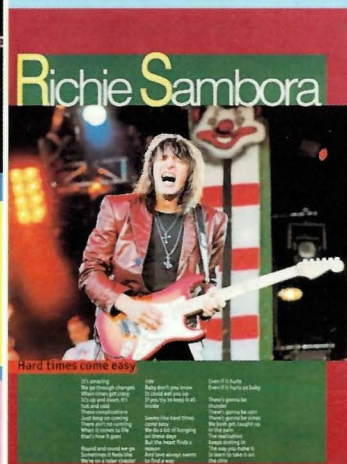

Марина Гуськова



Людмила ТРЕТЬЯКОВА

# НА- СЛЕД- СТВО ИЗ ТРЕХ КАРТ



Век Голицыной был неправдоподобно долгод. Она родилась во времена, когда в России за провинность можно было угодить на кол, Ломоносов еще не прославился, а по дорожкам Версаля прогуливалась знаменитая мадам Помпадур. Умерла же Наталья Петровна, когда граждане Петербурга удирали от городской пыли на природу по железной дороге, а влюбленные парочки уже фотографировались на память.

Жизнь Голицыной протекала на фоне шести (!) царствований. Причем каждый следующий самодержец прикладывался к ее высохшей, в старческих пятнах «лапке» с тем же почтением, как и предыдущий. Что-то было в этой женщине и осталось до смертного часа, заставлявшее стоять перед ней навтыяжку мужа-генерала, вельмож, министров, принцев, послов, а дам всех званий и возрастов искать ее благосклонности. Три поколения людей, принимаясь за мемуары, не забывали упомянуть о Голицыной. Василий Львович Пушкин, среди прочих, посвятил ей прочувствованный стихотворный гимн. Разумеется, всех перещеголял его племянник Александр. С легкого пера молодого Пушкина слетело новое имя Натальи Петровны, которое было ею оценено по достоинству и пришлось по вкусу — Пиковая дама...



Родословная Натальи Петровны — уже легенда. Она появилась на свет 17 января 1741 года в семье графа и сенатора Петра Григорьевича Чернышева. И титулы, и богатство Чернышевы получили из рук Петра Великого. Своего денщика Григория Чернышева тот женил на семнадцатилетней девице без кола и двора, дав за ней сказочное приданое. Жених же

**В старину дамы строго берегли секреты своей частной жизни. Представьте, это только прибавляло к ним интереса. И, разумеется, мы никогда не узнаем, чем заплатила графу Сен-Жермену знаменитая Голицына за спасение от карточного долга.**

«Старуха не отвечала ни слова. Герман встал. — Старая ведьма! — сказал он, стиснув зубы, — так я ж заставлю тебя отвечать... С этим словом он вынул из кармана пистолет. При виде пистолета графиня во второй раз оказалась сильное чувство. Она закивала головою и подняла руку, как бы заслоняясь от выстрела... Потом покатила навзничь... И осталась недвижима. — Перестаньте ребячиться, — сказал Герман, взяв ее руку. — Спрашиваю в последний раз: хотите ли назначить мне ваши три карты? — да или нет? Графиня не отвечала. Герман увидел, что она умерла». А.Пушкин «Пиковая дама»

сорвал «генерал-аншефа», а будущим деткам от щедрот монарха перепали капиталы, земли, деревни и крепостные.

Примечательно: в литературе о Голицыной не забывают упомянуть, что, по слухам, щедрость государя была небескорыстна. И не денщика Григория, а самого Петра Великого следует считать ее дедом. Это, надо сказать, не противоречит главным чертам характера Натальи Петровны, ее неукротимой энергии, да и самому примечательному во внешности — темным Петровым глазам, всепроникающим и властным.

Свою юность Наталья Петровна провела при европейских дворах благодаря дипломатической службе отца. Она получила блестящее, по меркам того времени, образование, говорила на четырех языках. Прекрасная танцовка, с невообразимо тонкой талией, Наталья Петровна была обманчиво хрупка, на самом деле обладала по молодости завидным здоровьем и выносливостью.

Эти качества однажды сделали Наталью Петровну героиней дня после так называемой «карусели» — развлечения петербургской знати. Игра была позаимствована у французских коро-



**МУЖ-МАЛЬЧИК, МУЖ-СЛУГА — ВОТ КЕМ БЫЛ КНЯЗЬ ВЛАДИМИР ГОЛИЦЫН ДЛЯ СВОЕЙ СУПРУГИ.**



лей и состояла в том, что, наряженные в средневековые доспехи, дамы и господа соревновались в верховой езде, владении оружием. 16 июня 1766 года молодая графиня «обскакала» всех. Спустя месяц «карусель» повторили. И снова она была лучшей. Газеты сообщили, что «первый прейс от главного судьи имела щастие получить во второй раз ея сиятельство графиня Наталья Петровна Чернышева».

Золотая медаль, врученная девушке «за приятнейшее проворство», была бы внешне неотличима от той, какие получают сегодняшние спортсменки, если бы не чеканное изображение Екатерины II, ее украшавшее.

«Первый прейс», не исключено, помог Наталье Петровне найти жениха. Ей было уже двадцать пять лет. Для той эпохи, когда в шестнадцать венчались, в семнадцать рожали, а в тридцать считались уже немолодыми, Наталья явно засиделась в девках. Легко можно предположить, что при замашках во всем верховодить смельчака с заведомой судьбой «подкаблучника» сыскать ей было нелегко. Но вот обвенчалась она с князем Владимиром Голицыным. Особых чувств к нему не питала, а «уважала в муже только его знатное имя».

Красавец князь с облегчением передал в руки энергичной жены свои расстроенные дела. Она взялась за дело с хваткой заправского эконома и уже до самой смерти не выпускала его из рук, считая, что, кроме убытка, от мужского догляда ничего не бывает. Десятки деревень и имений, недоимки и оброки, пожары, неурожаи, леса и пастбища, вороватые управляющие — в клубок всех проблем огромного хозяйства княгиня с успехом вникала. «От природы очень умная, — писали о ней, — великая мастерица устраивать свои дела, хотя она и была довольно надменна с людьми знатными, но вообще была приветлива».



Голицына из породы тех женщин, которые успевают на всех поприщах. Прекрасно осведомленная о ценах на овес и конопляное масло, графиня не теряла утонченности и подлинного светского блеска.

Ее поездка, теперь уже замужней, в Европу не осталась незамеченной. Английский король Георг II почти что влюбился и на прощание подарил ей свой портрет с автографом. Однако настоящий триумф ожидал Голицыну в Париже. Мария-Антуанетта была совер-



**По воспоминаниям современников, дом Голицыной в Петербурге на углу Морской и Гороховой не отличался особой роскошью. Единственным украшением парадной залы очевидцы называют всего лишь занавески, и то довольно полинялые. Особых угощений не полагалось, только время от времени слуги разносили лимонад и незатейливые конфеты. Этим все и ограничивалось.**

**Вина к обедам не подавали, а в большие графини наливали исключительно квас. Состарившись и ослабев глазами, Голицына, оглядывая родственников, собиравшихся по ее приглашению, порой путалась в именах внуков — правнуков.**

**Когда за столом возникал оживленный и, по мнению хозяйки, слишком громкий разговор, Голицына брала в руки посох и стучала им в пол. Снова воцарялась тишина... Наталья Петровна не одобряла никаких новшеств в одежде и всегда была наряжена по моде столетней давности.**

шенно очарована гостьей из России. Помимо всего прочего двух дам, королеву и княгиню, сблизила общая страсть — игра в карты. Но и на улицах парижане, завидя щегольскую карету Голицыной, любопытствовали и шумно выражали свое восхищение. Строчка из «Пиковой дамы»: «Вся молодежь по ней с ума сходила», заставляет думать о Голицыной как о носительнице настоящей большой красоты. Однако современники Натальи Петровны деликатно предпочитали помолчать на этот счет. Да и ее портреты, наверняка приукрашенные, свидетельствуют, что ни о какой «московской Венере» здесь не могло идти речи. Крупный рот, хрящеватый нос, узкое угловатое лицо, значительное, но неправильное — облик Натальи Петровны был далек от того идеала дородной пышнотелой боярышни с румянцем на щеках, что еще владел ее соотечественниками. А вот почему парижане «с ума сходили» — понятно. Это их, типично французский тип красоты: пикантная женщина-«оса», нарядная и ломкая, как фарфоровая кукла.

Как бы то ни было, в Париже княгиня Голицына привлекла к себе внимание человека, который стал олицетворением таинственности и авантюризма восемнадцатого века. До каких только секретов не докопались изыскатели, какие только события не восстановили из праха — над этим именем повисла непроницаемой тайны.



В обычаях графа Сен-Жермена было вернуть фразу типа: «И тогда король обратился ко мне и сказал...» Ничего особенного, если не принимать во внимание, что король, о котором шла речь, к моменту разговора две сотни лет пре-



спокойно лежал в могиле. Слушатели столбенели, узнавая от Сен-Жермена подробности тысячелетней давности, в которых он принимал участие. Выходило, что этот старожил планеты видел Спасителя, znalся с Моисеем... Примечательно, что никому из знакомцев Сен-Жермена — а это были сотни почтенных, умных людей — не приходило в голову, что они имеют дело с ненормальным или шарлатаном.

Напротив, вся фигура загадочного графа, его манеры, громадная образованность, изумлявшая ученых, знание всех европейских языков вызывали благоговейное отношение к нему. Ни дешевое шарлатанство Калиостро, ни сомнительные похождения Казановы не были свойственны Сен-Жермену. Он не совращал монахинь, не обещал старушкам вернуть их восемнадцать лет.

Как полагают, Сен-Жермен умел делать искусственные драгоценные камни, которые позже назвали стразами. Владел он, судя по словам Людовика XV, секретом превращения бриллиантового крошева в один крупный камень. Конечно, это умение делало графа богатым человеком.

...В Париже с Голицыной случилась одна-единственная неприятность, но крупная — она за карточным столом просадила громадную кучу денег. Прижимистая от природы, Наталья Петровна впала в глубокое расстройство: само собой, жаль денег, но сначала их нужно достать.

Вот что читаем у Пушкина, который ведет рассказ устами внука Натальи Петровны.

«Покойный дедушка, сколько я помню, был вроде бабушкина дворецкого. Он ее боялся как огня; однако, услышав о таком ужасном проигрыше, он вышел из себя, принес счета, доказал ей, что в полгода они издержали полмиллиона, что под Парижем нет у них ни подмосковной, ни саратовской деревни, и начисто отказался от платежа. Бабушка дала ему пощечину и легла спать одна в знак своей немилости.

На другой день она велела позвать мужа, надеясь, что домашнее наказание над ним подействовало, но нашла его непоколебимым. В первый раз в жизни она дошла с ним до рассуждений и объяснений... Куда! Дедушка бунтовал. Нет, да и только! Бабушка не знала, что делать». И придумала. Она отправилась к Сен-Жермену. Не выдумка ли это? Но вот что записал известный пушкинист П.И.Бартенев, собиравший свидетельства о поэте у людей, его хорошо знавших.

«Пиковую даму» Пушкин сам читал Нащокину и рассказывал ему, что главная завязка повести не вымышлена. Старуха графиня — это Наталья Петровна Голицына... действительно жившая в Париже в том роде, как описал



**ХУДОЖНИК МИТУАР ЯВИЛ НАМ ЗНАМЕНИТУЮ ГОЛИЦЫНУ НА СКЛОНЕ ЛЕТ ТОРЖЕСТВЕННОЙ И ЗНАЮЩЕЙ СЕБЕ ЦЕНУ ГРАНД-ДАМОЙ. В СВЕТЕ ЕЕ НАЗЫВАЛИ «УСАТОЙ КНЯГИНЕЙ» — С ВОЗРАСТОМ НА ЛИЦЕ ГОЛИЦЫНОЙ ПОЯВИЛИСЬ УСЫ. ГАЛАНТНЫЙ ХУДОЖНИК НЕ ПОСМЕЛ, ОДНАКО, СДЕЛАТЬ И НАМЕКА НА ТАКУЮ ПОДРОБНОСТЬ.**

Голицына постаралась дать своим детям прекрасное образование и сама служила им примером, поклоняясь изящной литературе, театру, музыке. В ее доме постоянно шли концерты, спектакли. Забавная подробность: «В этих представлениях все женские роли занимали мужчины, так, в исполнении женских оперных партий часто являлся известный впоследствии композитор М.И.Глинка. Например, в «Дон Жуане» он играл роль Донны Анны, в женском парике с распущенными волосами и при его небольшом росте представлял забавную фигуру...»



**ДОЧЬ ПИКОВОЙ ДАМЫ, СОФЬЯ СТРОГАНОВА, НЕ В ПРИМЕР МАТЕРИ ОТЛИЧАЛАСЬ МЯГКИМ ХАРАКТЕРОМ.**

Пушкин. Внук ее, Голицын, рассказывал Пушкину, что раз он проигрался и пришел к бабушке просить денег. Денег она ему не дала, а сказала три карты, назначенные ей в Париже С.-Жерменом. «Попробуй, — сказала бабушка. Внучек поставил карты и отыгрался».

...Итак, Голицына счастливо воспользовалась советом Сен-Жермена. И все-таки, кажется, тайна карт была не единственным подарком ее могущественного поклонника. Это не может не прийти на ум, если проследить всю дальнейшую долгую жизнь Натальи Петровны.

Да, ей в согласии с общим законом жизни выпадали горькие утраты.

Казалось бы, годы, физическая немощ должны ее отодвинуть в темный угол. Ан нет! Тутто и загадка. Загадка в этой безусловной власти, каком-то особом влиянии на людей, сделавших ее феноменальной фигурой долгих-долгих десятилетий.

Почему так? Острый ум? Так разве одна Голицына этим отличалась? Жесткий, волевой характер, резкость в суждениях? Но ведь как раз с такими качествами труднее ладить с людьми. А уж отношения с монархами они в особенности вредят. Знатность? Богатство? Да разве этим Зимний удивитесь?

Между тем даже подозрительный император Павел не упускал случая выразить благоволение к Голицыной. На коронации Александра I ее жалуют женским орденом Святой Екатерины.

Следующий государь, Николай I, считал своим долгом до самой кончины Голицыной лично ездить к ней для... поздравления с именинами. Кстати, порицавший азартные игры, царь специально для полуослепшей старухи повелел изготовить на заводе карты огромного размера. Итак, поколение за поколением соотечествен-



**СВЕТЛЕЙШИЙ КНЯзь  
ДМИТРИЙ ВЛАДИМИРОВИЧ  
ГОЛИЦЫН, СЫН ПИКОВОЙ  
ДАМЫ. ДО КОНЦА СВОЕЙ  
ЖИЗНИ ОН ЧТИЛ  
СВОЕНРАВНУЮ МАТЬ.**

ников, словно сговорившись, продолжали совершенно особым образом чтить Голицыну. По праздникам поклониться ей съезжался весь Петербург. Как по неписаному уставу в ее петербургский особняк на углу Морской и Гороховой являлся представиться каждый вновь произведенный офицер. Если молодая девушка начинала выезжать в свет, благословение она получала из уст Натальи Петровны. Вспоминали: «Княгиня принимала всех, за исключением государя императора, сидя и не трогаясь с места. Возле ее кресла стоял кто-нибудь из близких родственников и называл гостей, так как в последнее время княгиня плохо видела. Смотря по чину и знатности гостя, княгиня или наклоняла только голову, или произносила несколько более или менее приветливых слов, и все посетители оставались, по-видимому, весьма довольны».

Вот все это, вместе взятое, и заставляет думать, что Сен-Жерменом в руки княгини вложена была еще одна козырная карта — способность осуществлять невидимую власть над человеком, будь то император или каретник.

Неизвестно, какого характера была эта способность: гипнотическая или проистекала из свойств ума, но Голицына оказалась способной ученицей своего ментора. Сам же Сен-Жермен в высшей степени умел управлять окружающими. На этом, собственно, и стояло его могущество. «Для того чтобы познавать людей, — сказал он как-то раз Людовику XV, — не надо быть ни исповедником, ни министром, ни полицейским приставом». Знавшие графа утверждали, что у него был верный взгляд и умение «схватывать с лету, с первого натиска их слабые стороны... Он никогда ни перед кем не робел и не смущался. Он свободно и легко заговаривал с министром, епископом, королем, со светской львицей и говорил с каждым из них как свой человек...»



Для встречи с Пиковой дамой и сегодня многого не надо. Тридцать минут электричкой, и вы в родовом имении Голицыной Большие Вяземы. До особняка над глубоким оврагом лучше дойти пешком — тогда станет казаться, что приближаешься не просто к старым стенам, а к самой Истории. В доме Пиковой дамы витают и ее собственная тень, и тени ее детей, тоже людей примечательных.

Наталья Петровна родила двух сыновей и двух дочерей. Старший, князь Борис, был одаренным литератором и большим франтом. За что-то рассердившись на него, княгиня годами не отвечала на его почтительные письма. Французское воспитание каким-то счастливым образом не гасило в русских аристократах нерассуждающей любви к Отечеству —



**Боевой генерал, Дмитрий Голицын 24 года занимал пост московского генерал-губернатора. Именно он восстанавливал Москву, сожженную во время войны с Наполеоном. Способный администратор и благородный человек, сын Пиковой дамы был уважаем москвичами. Наталья Петровна относилась к нему как к мальчику и называла Митенькой. Помня о близорукости сына — генерала, она наказывала слугам «пуще смотреть, чтоб он не упал, сходя с лестницы». Такие нежности не помешали Голицыной заставить пролить буквально реки слез жену Митеньки. Тихая и добрая невестка казалась ей не слишком родовой...**

князь Борис ушел на войну с Наполеоном и умер от полученных ран. Его похоронили в родовой церкви Голицыных, что и сегодня стоит рядом с Большим домом. По преданию, молодой князь завещал похоронить себя «стоя», поскольку считал невозможным для воинской чести лежать, пока враг топчет землю...

Князь Борис не был женат, но имел двух дочерей от любимой женщины. Их существование от Голицыной тщательно скрывали.

Другой ее сын, Дмитрий, поседевший в боях генерал, не смел сесть при матери без разрешения. Наследник громадного голицынского состояния, он тем не менее жил на государственное жалованье, из рук «маменьки» получая «приплату». Царь Николай I лично обратился к княгине с просьбой, чтобы она увеличила содержание сыну.

Обе дочери Натальи Петровны, уже обзаведясь детьми, не смели перечить матушке и относились к ней с исключительным почтением. Умерла Пиковая дама в год гибели Пушкина, немного не дожив до столетия. Ее похоронили в московском Донском монастыре, словно закрыв могилой плитой целое столетие русской истории.



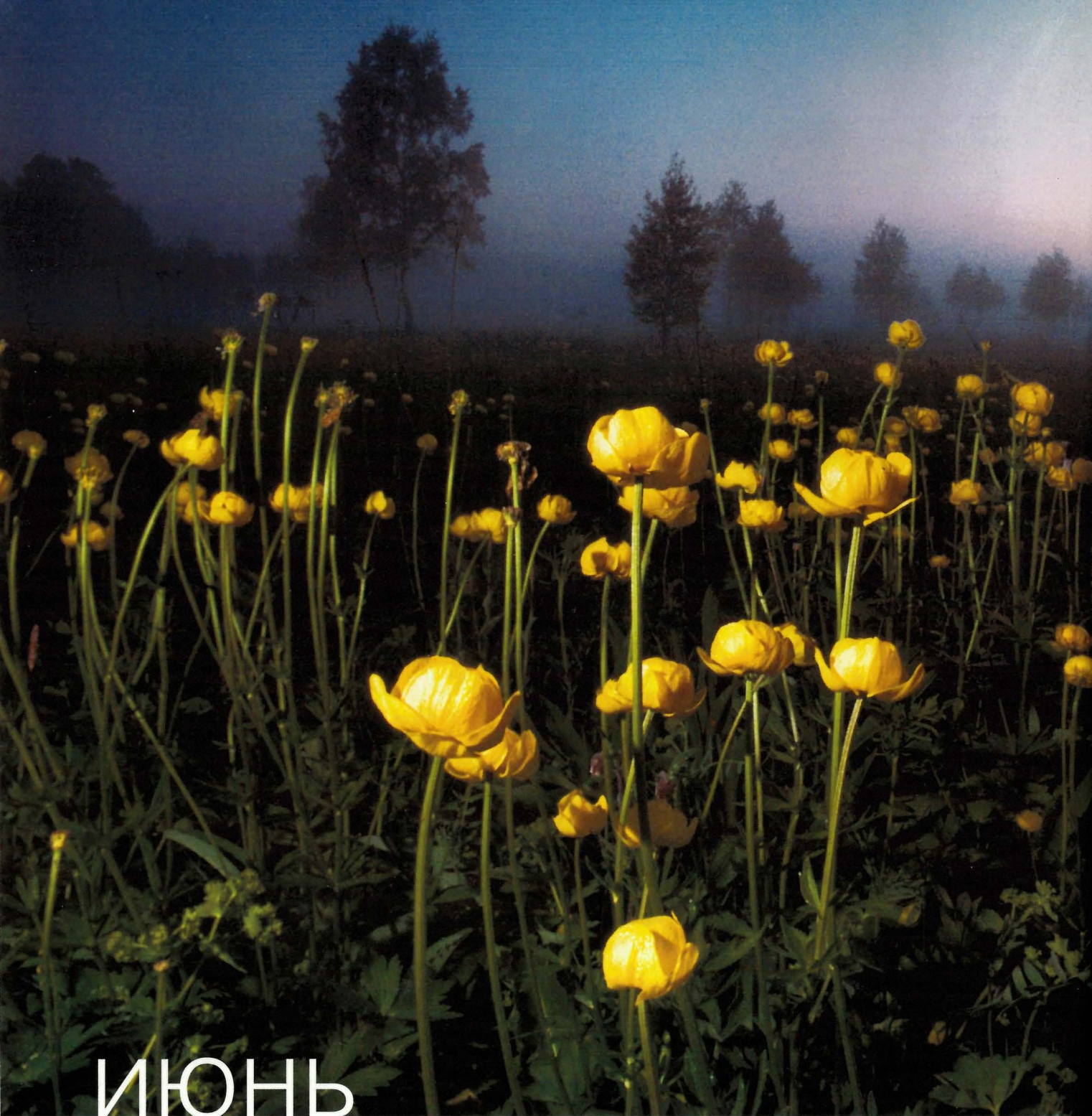

# ИЮНЬ

Июнь — месяц плодотворной деловой активности. Наилучшие результаты ожидаются в коллективной деятельности. Возникают возможности расширения деловых связей. С оплатой труда вероятны задержки, рассчитывайте на свой огород и на сдельщину. Пожароопасные дни: 6, 11, 12, 19, 21, 23, 30. Вероятность дорожно-транспортных происшествий и бытового травматизма повышена 3, 6, 10, 13, 16, 20, 23, 24, 30. Неумеренная выпивка и общение с пьяными 1, 3, 5, 8 — 10, 12, 16, 18, 20, 23, 25 и 28-го могут привести к серьезным неприятностям. Если какой-нибудь день из перечисленных выше совпадает с вашим личным неблагоприятным днем по знаку Зодиака, обведите его кружком и будьте в этот день особенно осторожны и осмотрительны.

## ОВЕН (21.3 — 20.4)

Во всем, кроме получения денег, вам сопутствует удача. Особенно вам должно повезти в домашних хозяйственных работах, в брачном и деловом партнерстве. Вторая половина месяца успешнее и продуктивнее первой. Старайтесь не выбалтывать свои секреты друзьям. Благоприятные дни: 4, 5, 13, 17, 18, 20, 25; неблагоприятные — 3, 6, 12, 19, 23, 30.

## ТЕЛЕЦ (21.4 — 21.5)

С заработками у вас все в порядке, а за здоровьем придется последить. Главные события месяца разворачиваются среди сослуживцев и ближайших родственников. Начальство к вам тайно благоволит. У домашнего очага спокойная обстановка. Благоприятные дни: 4, 8, 12, 14, 15, 17, 22, 27; неблагоприятные — 1, 3, 10, 13, 19, 20, 21, 23, 24, 30.

## БЛИЗНЕЦЫ (22.5 — 21.6)

Июнь благоприятствует реализации ваших личных планов. При этом опасайтесь раздражать пожилое влиятельное лицо и опирайтесь на помощь друзей. Если случится быть в дальней поездке, ведите себя осмотрительно: в один из неблагоприятных дней, совпадающий с указанным в общей характеристике месяца, возможна крупная неприятность.





Фотография Дмитрия ПИФАНОВА

Благоприятные дни: 4, 8, 13, 15, 17, 25, 28, 29; неблагоприятные — 1, 7, 9, 16, 21, 23, 26, 30.

#### **РАК** (22.6 — 23.7)

Июнь у вас — месяц спада физической и умственной активности.

Не берите на себя слишком много. Старайтесь действовать не прямолинейно, а как бы из-за сцены. С заработками все благополучно, но и расходы немалые, особенно 15 — 25. Спус-

кайте на тормозах домашние недоразумения, гнев может вам дорого обойтись. Благоприятные дни: 5, 8, 9, 12, 14, 18, 28; неблагоприятные — 3, 6, 7, 13, 16, 23, 24, 30.

#### **ЛЕВ** (24.7 — 23.8)

Месяц «амуров», спекуляций и авантюры.

При наличии правильной информации ваши мероприятия пройдут успешно. Активно используйте полезные знакомства. На работе вы

встретите противодействие своим планам. Последите за своими деловыми партнерами: могут обмануть и «подставить». Благоприятные дни: 2, 4, 8, 9, 17, 18, 20, 25, 29; неблагоприятные — 1, 3, 7, 10, 13, 19, 21, 23, 24, 30.

#### **ДЕВА** (24.8 — 23.9)

Наибольших успехов вы достигните, используя протекцию и реализуя хорошо продуманные планы. Зарботки ожи-

даются неплохие, но связанные с постоянным раздражением, которое не следует выливать на сослуживцев и домашних, включая животных. К концу месяца возникнет неприятная проблема в домашнем хозяйстве. Благоприятные дни: 8, 13, 15, 17, 20, 25, 28; неблагоприятные — 1, 7, 9, 16, 21, 23, 26, 30.

#### **ВЕСЫ** (24.9 — 23.10)

Главный ваш враг в июне — раздражительность, недовольство собой. Поводы всегда найдутся в общении с бюрократическими инстанциями и с ближайшим окружением, включая близких родственников. Равновесие и успокоение вы найдете на работе. У творческих лиц — прилив фантазии. Благоприятные дни: 2, 4, 8, 12, 14, 15, 17, 22, 27; неблагоприятные — 1, 3, 5, 10, 11, 19, 20, 21, 23, 24, 30.

#### **СКОРПИОН** (24.10 — 22.11)

Ничем не замечательный месяц, все как всегда. Скрытое недовольство нерасторопностью сотрудников и обиды на зануду-начальника. Разнообразие в жизнь может внести дальняя поездка или встреча с посланцем издалека. Возможен «служебный роман». Благоприятные дни: 4, 5, 8, 9, 14, 15, 22, 26, 27, 29; неблагоприятные — 6, 10, 11, 16, 19, 21, 23, 28, 30.

#### **СТРЕЛЕЦ** (23.11 — 21.12)

Интенсивное взаимодействие с партнерами по работе, успехи в высшем образовании или удачная дальняя поездка, прилив творческой энергии, активность в обще-

нии с друзьями. Неплохие перспективы летнего отдыха у детей. Может подвести здоровье.

Благоприятные дни: 4, 5, 14, 18, 20, 28; неблагоприятные — 3, 16, 19, 21, 23, 26.

#### **КОЗЕРОГ** (22.12 — 20.1)

Плодотворное сотрудничество, удачные сделки, возможность поступления неожиданных денег, правда, с мрачноватым оттенком (наследство, страховка, получение застарелого долга без процентов). На работе большая загруженность. Могут приболеть дети. Благоприятные дни: 2, 4, 13, 14; неблагоприятные — 5, 11, 19, 24.

#### **ВОДОЛЕЙ** (21.1 — 19.2)

Прямо хоть разорвись: напозают друг на друга дела хозяйственные, семейные (то ли к свадьбе, то ли к разводу), детские проблемы. Пожилые члены семьи потребуют повышенного внимания и ухода. Вероятны новые интересные, а главное, полезные знакомства.

У студентов возможны неприятности с экзаменами. Благоприятные дни: 2, 4, 7, 13, 26, 29; неблагоприятные — 5, 12, 16, 17, 19, 23, 25.

#### **РЫБЫ** (20.2 — 20.3)

Хорошие заработки, осложнения в общении с ближайшим окружением и родственниками. Прилив бодрости и творческой энергии. Неприятности с блюстителями порядка или налоговой инспекцией. На работе вероятны существенные административные изменения. Благоприятные дни: 5, 8, 9, 25; неблагоприятные — 1, 10, 16, 19, 23, 30.



# КРУГОМ ОДНИ Вампиры

Сергей ДЕМКИН

За последнее время едва ли не каждое популярное издание сочло своим долгом написать об «энергетических вампирах», высасывающих жизненные силы.

Довольно долго я спокойно относился к подобным публикациям. Но в конце концов одна из статей об энергетическом вампиризме в достаточно солидном журнале, как говорится, доконала меня. Ведь нередки случаи, когда, прочитав подобные откровения, человек начинает подозревать вампиров в своих знакомых и даже близких родственниках. Хорошо, если дело ограничится просто отчуждением. К сожалению, бывает, что такие подозрения влекут за собой скандалы, слезы, душевные страдания, а иногда настоящие трагедии, когда из-за этого рушатся семьи.

Впрочем, столь бурные реакции вполне объяснимы, поскольку подобные «просветительские» публикации выглядят очень убедительно в глазах неискушенных людей. Автор начинает с упрека в адрес медиков: «Не нервничай», — говорит врач. «Будь спокоен», — вторит психолог, не понимая того, что есть люди, которые специально провоцируют нас на срыв и раздражение, ибо только так можно забрать нашу жизненную силу. Эти люди — вампиры.

В большинстве семей есть доноры и вампиры, — продолжает запугивать читателей автор. — Очень часто роль вампиров выполняют теща и свекровь по отношению к тем, кого их дети выбрали себе в супруги. Семейные вампиры живут долго, отравляя жизнь домочадцам.

Еще больше опасностей подстерегает человека вне дома. По дороге на работу классические вампиры стараются наступить на ногу, чтобы вызвать возмущение и гнев. Они провоцируют нас на раздражение, и мы включаемся, не ведая опасности... Вас трясет и колотит. И тогда ваша энергия окончательно переходит к ним». Как только бедное человечество умудряет-

ся выжить в такой ситуации? Но шутки в сторону. Чтобы уберечь людей, нет, не от вампиров, которых в действительности нет, а от беспочвенных страхов, вызывающих нервные срывы и психические расстройства, нужно, чтобы они убедились в том, что энергетические вампиры — всего лишь чей-то вымысел. Постараюсь сделать это. Прежде всего необходимо четко определить предмет спора. А именно, что якобы высасывают у людей вампиры.

Я проштудировал обширную литературу по вампиризму. В ней говорится только о «психической энергии» и «жизненной силе», которые крадут вампы. Ничего другого, более конкретного относительно их «меню» в соответствующих трудах нет. Правда, иногда вскользь упоминается еще «биоэнергия», но без уточнения ее физической природы.

Итак, начнем с энергетики человека. Новейшие исследования в этой области свидетельствуют, что все химические реакции в организме человека связаны с выделением преимущественно одного вида энергии — электрической, которую нередко называют «биоэнергией». А вырабатывают ее митохондрии (от греческого «митос» — пить и «хондрион» — крупинка), специализированные внутриклеточные структуры. В них протекают окислительно-восстановительные реакции. В каждой клетке имеется несколько тысяч таких микроскопических «электростанций», снабжающих нас жизненной энергией.

Никаких иных видов энергии — ни «психической», ни «жизненной силы» — в организме человека нет. Так что, если бы вампиры питались ими, они бы умерли от голода.

В таком случае, возражают сторонники существования вампиров, они сосут из нашего организма электрическую энергию, которая накапливается в чакрах, своего рода энергетических депо. Причем вампы используют для этого тот факт, что наша

энергия излучается в пространство через биологически активные точки на теле.

Действительно, еще в начале 70-х годов группа ученых во главе с академиком Н.Д.Девятковым сделала важное открытие. Они установили, что клеткам живой материи присуще слабое электромагнитное излучение (ЭМИ). В ходе дальнейших исследований выяснилось, что это биологическое ЭМИ регистрируется также в биологически активных точках на коже и, следовательно, идет в окружающее пространство. Но его мощность ничтожна, в миллиарды раз меньше, чем у лампочки карманного фонарика. Поэтому такое излучение носит не силовой, а информационный характер. Оно никак не может служить энергетической подпиткой для организма другого человека. Если бы даже вампир попытался как-то непостижимым образом перекачивать в себя эту биоэнергию, высасывая ее у окружающих, то расход его собственной энергии на такое «энергетическое воровство» оказался бы во много раз больше.

Но позвольте, могут возразить мне многие, исходя из своего опыта, есть люди, в присутствии которых испытываешь неприятное, гнетущее чувство, словно тебя что-то давит.

Что ж, это действительно случается.

Однако дело тут совсем не в вампиризме. «Хотите измерить ваше сияние?» — таким неожиданным вопросом однажды огоршил меня директор научно-исследовательского центра «АУРА-Z» Александр Авшалумов. Нимба вокруг моей головы быть не могло, поскольку я не отношусь к категории святых. В этом я был уверен, но тем не менее согласился.

Оказалось, что речь идет всего лишь об измерении моего энергетического кокона, вокруг которого в последнее время ломаются полемические копыта. Чтобы определить мою ауру, как по-научному называется электромагнитное поле биологических объектов, меня уложили на кушетку, после чего оператор стал последовательно фиксировать небольшой контейнер с диском-антенной над моими чакрами, приближая или отводя его подальше. Таким образом

**Есть ли люди, живущие за счет чужой энергии подобно сказочным вампирам, которым нужно пить человеческую кровь?**



были установлены конфигурация и размеры моей ауры. Этот прибор под названием «фазаоурометр» разработан инженером Юрием Кравченко и доцентом Башкирского мединститута, кандидатом медицинских наук Николаем Калашченко. Он дает неплохие результаты при первичной диагностике, выявляя у пациентов «зоны риска». Для нашего же расследования важно то, что фазаоурометр подтверждает существование вокруг каждого человека электромагнитного поля, которое создается излучением его биоэнергии.

О другом важном моменте, имеющем прямое отношение к негативному воздействию «тяжелых людей», я узнал из бесед с директором Московского института информационно-волновых технологий (МИИВТ), доктором технических наук Валерием Хокканеном. У каждого органа есть на теле своя проекция в виде биологически активных точек, сокращенно БАТ, через которые во внешнее пространство передается его электромагнитное излучение. Причем частотный спектр этого ЭМИ зависит от состояния соответствующего органа. Когда в нем случается какая-то «поломка», в излучении больного органа появляются характерные «патологические» частоты. Устранить этот сбой и восстановить нормальную работу, например, легких или желудка, можно с помощью ЭМ-сигналов, имеющих «здоровые» частоты.

Но и это еще не все. Оказывается, электромагнитный «портрет» человека, то есть частотные характеристики ЭМИ всех органов

и систем, непосредственно зависит от его эмоционального состояния. Отрицательные эмоции, такие, как гнев, страх, горе, зависть и т.п., влекут за собой появление «патологических» частот, свидетельствующих о нарушении гармонии в организме. Это, в свою очередь, негативно сказывается на всех жизненных процессах в нем. В жизни каждого из нас наверняка доводилось сталкиваться с людьми, в обществе которых чувствуешь себя и легко, и ком-

тому, что их аура формируется ЭМИ с «патологическими» частотами, которые являются следствием отрицательного эмоционального настроя. Хотят они того или нет, но такая аура нарушает гармонию в организме тех, с кем они общаются. В результате этого угнетающего электромагнитного эффекта клеточные «электростанции» — митохондрии начинают хуже снабжать ткани энергией, а в функционировании различных органов и систем самого

## Когда «ТЯЖЕЛЫЙ» человек не осознает, как плохо из-за его озлобленности другим, это его беда. Если осознает — он преступник.

фортно. Общение с ними доставляет радость, не важно, о чем идет речь. Это происходит потому, что электромагнитное поле вокруг таких «легких людей» создают их ЭМИ со «здоровыми» частотами. Можно без преувеличения сказать, что их генерирует преобладание в психике положительных эмоций по отношению к окружающим — дружелюбия, симпатии, любви, сострадания. Поэтому, сами того не подозревая, эти люди оказывают оздоравливающее воздействие на других, причем без всякого ущерба для себя.

А теперь постараемся разобраться с так называемыми «энергетическими вампирами». Как уже говорилось выше, никакой энергии у других людей они не высасывают. Тем не менее явное негативное воздействие оказывают. Происходит это по-

«тяжелого» человека возникают сбои. Что же делать нам, остальным, кому на работе, дома, в общественных местах неизбежно приходится сталкиваться с имеющими отрицательную ауру людьми?

Если человек близок вам, нужно приложить все силы, чтобы постараться убедить его изменить свое поведение и отношение к окружающим. Объяснить, что, давая волю отрицательным эмоциям, он не только доставляет неприятности другим, но и вредит собственному здоровью.

А в магазине или вагоне трамвая нужно действительно сохранять спокойствие, не нервничать, как советуют медики и психологи, не поддаваться на эмоциональные провокации, не отвечать раздражением и злобой. Помните, что главная защита — это ваши собственные положительные эмоции.

Рисунки Виктора КОВАЛЮ

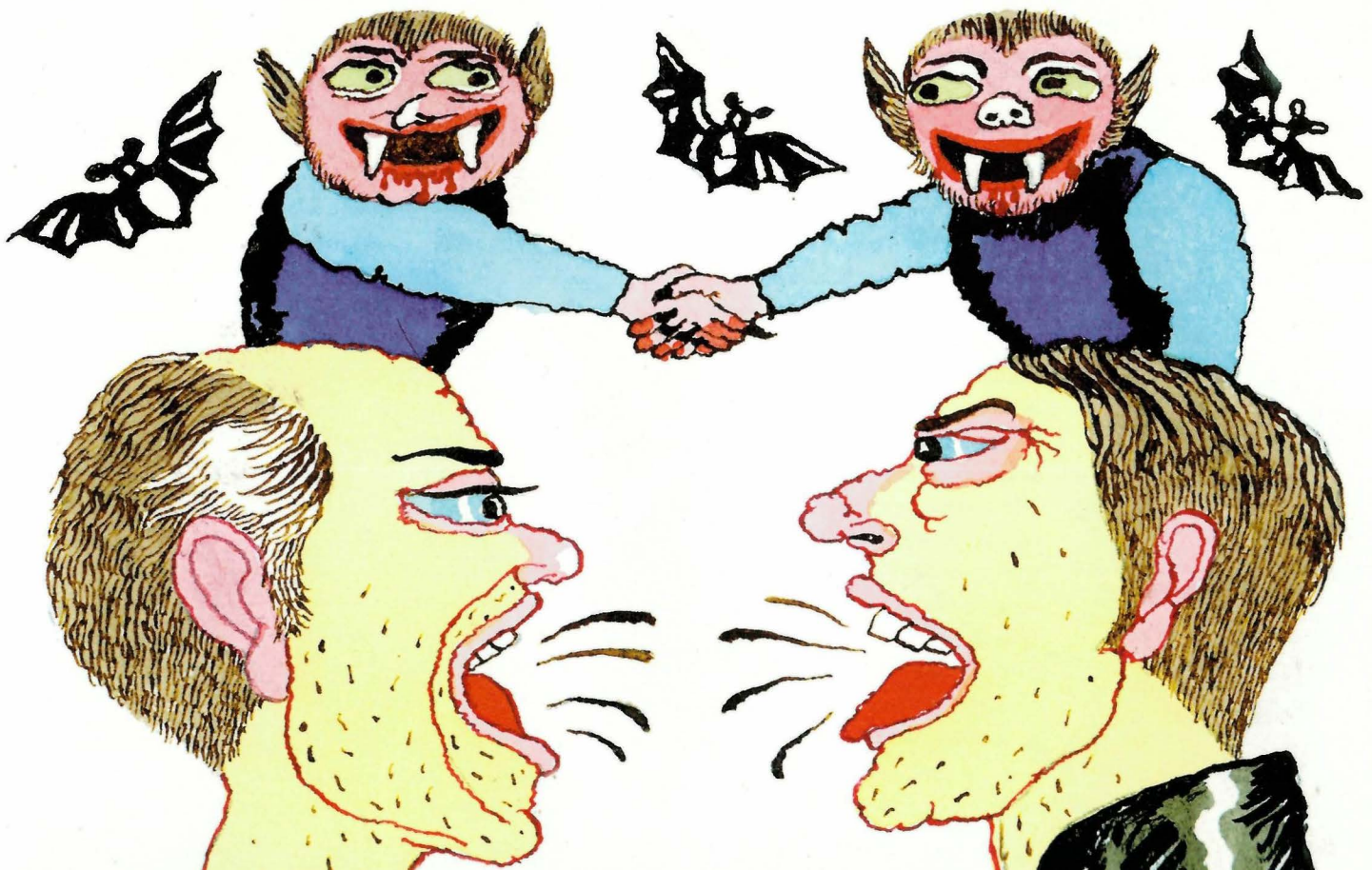





## Простота и пара фишек

Фотографии Анатолия ЖМУЛЮКИНА



**ВЛАДИМИР МАНДРИКОВ** —  
МОДЕЛЬЕР, БАЛАНСИРУЮЩИЙ  
НА ГРАНИ АВАНГАРДНОЙ  
МОДЫ И PRÊT-À-PORTER

Эротичное сочетание бархата и органзы, эффектные лакированные стретч-пленки, плюш и хлопковый трикотаж и другие художественные выкрутасы... Несмотря на все эти «примочки», модели Владимира Мандрикова очень носимы и сшиты на уровне самых высоких стандартов. И вообще — он альтернатива популярным в нашей стране сегодня европейским кутюрье. Владимир Мандриков — модельер, балансирующий на грани авангардной моды и *prêt-à-porter*.

«На самом деле делать авангардную коллекцию проще, чем носибильную одежду с какими-нибудь «прикольными» деталями, — считает Владимир. — Я начал заниматься *prêt-à-porter*, чтобы самому себе доказать: то, что я делаю, актуально для покупателя». На взгляд модельера, нынче в обществе превалирует средний класс, предъявляющий к одежде самое главное требование — удобство.

Безумные «кутюрные» вещи и «чистый» авангард отошли на задний план. Наш образ жизни подразумевает общение с теми изделиями, которые не цепляются, не мнутся, не электризуются. Главное — идти в ногу со временем и уметь улавливать модные идеи, витающие в воздухе.

Но все идеи разом Владимир никогда не выдает в модели: он не перенасыщает ее, считает, что внешне она должна выглядеть просто и «строиться буквально на паре «фишек».

Что касается цветовой гаммы, то для базовых моделей Мандриков избрал практичные темные цвета: черный, синий, коричневый, фиолетовый и их оттенки. Для легких, воздушных изделий предпочитает пастель — розовый, голубой, оранжевый, нежно-зеленый... Многообразие жакетов и блуз соперничает с калейдоскопом брюк. Во время работы над коллекцией, случается, ме-







Фотомодели Екатерина Лепешкина и Полина Ванина. Русская модельная группа «Инфинити»





няется настроение модельера. Очень часто и очень быстро. Потому, возможно, он и не рисует модели в цвете, а продумывает его уже потом. Меньше минимализма, больше «вампиризма», яркости и женственности. «В России сложился довольно странный стереотип женщины-вамп: обязательно темные губы, взбитая «бабетка» на голове, а женщина-вамп меняется с каждым годом, — утверждает Владимир. — Те же Мона Лиза или Лопухина — наверняка женщины-вамп своего времени». Изделия от Мандрикова действительно позволяют женщине (при желании) полностью изменить свой имидж. Возможно, так он передает им свое изменчивое настроение. Художественная натура Мандрикова постоянно требует чего-то большего, чем только моделирование одежды. Не так давно вышла книга его стихов, а первая выставка живописи состоялась, когда автору было всего 13 лет. В качестве художника по костюмам и сценографа он давно уже сотрудничает с курсом Олега Табакова. Может быть, скоро он удивит нас еще какой-нибудь внезапно открывшейся гранью своего таланта?

Александра Дараган





Роман человека с камнем берет начало в бездне веков, и конца ему не видно. Не будем вдаваться в рассуждения о целебных свойствах камней. Кровавые и возвышенные, трагикомические и криминальные истории, из которых можно составить увесистые тома, говорят о том, что над неразумным человеком куда большую власть имела не целебная сила камня, а именно его красота и «исторический вес». Громкие имена прежних хозяев... Завораживающие легенды... Никем не подсчитано, чего больше: слез радости или горя пролито над шедеврами природы и человеческих рук. Что поднимает из недр души магическое сияние камней — жажду обладания, восторг перед прекрасным, зависть, досаду?

Однозначного ответа тут быть не может. Правы те, кто настаивает: «Любовь человека к бесценному дару Природы и Мастера не поддается логике. Во все времена камни покупались, выменивались, похищались, их желали, словно прекрасную женщину». И с ними расставались во имя еще чего-то более желанного.

...В 1998 году предпринимательница из Ливана Муна Айюб решила продать принадлежавший ей самый крупный в мире желтый бриллиант. Камень, кстати, носил имя своей хозяйки — Муна. Как понять женщин? Муна променяла сокровище на приглянувшуюся ей четырехмачтовую яхту «Фосеа». Кто станет обладателем желтого сокровища? В любом случае ему стоит поинтересоваться репутацией камня. Дело в том, что за многими известными, занесенными в каталоги раритетами тянется дурная слава.

С сапфирово-синим алмазом «Хоуп» совершенно невероятной красоты и такой же цены справедливо опасались иметь дело даже самые свихнутые на драгоценностях коллекционеры. Ибо было

известно, что все хозяева «Хоупа» кончили жизнь трагически. Чего тут только не было: и убийство, и самоубийство, и нелепые, со смертельным исходом случаи. Однако в 1909 году эксцентричная американка, Эвелин Маклин, рискнула купить «Хоуп». Она заказала специальное кольцо, вставив синее чудо в середину, и для вящего спокойствия осяятила его. На какое-то время камень «затих». Эвелин сверкала им на зависть подругам, отказавшись снять кольцо даже во время хирургической операции. Зная, что владельцы подобных сокровищ всегда



**ИМПЕРАТРИЦА МАРИЯ-ЛУИЗА В БРИЛЛИАНТОВОМ ОЖЕРЕЛЬЕ, ПОДАРОМ НАПОЛЕОНОМ «ЗА СЫНА»**

имеют шанс быть обворованными, миссис Маклин следовала девизу «Все свое ношу с собой». Злые языки утверждали, что все же иногда она расставалась с «Хоупом», пряча его на ошейнике своего дога или за задней панелью радиоприемника. Казалось бы, благополучный альянс с бриллиантом всех успокоил на счет последнего. Но «Хоуп» «проснулся»:

на Эвелин посыпались несчастья. Развод. Смерть мужа в психиатрической лечебнице. Девятнадцатилетний сын погибает под колесами автомобиля. Смерть дочери от передозировки лекарств. Сама хозяйка умерла в шестьдесят лет, не узнав о смерти своей внучки и тезки Эвелин Маклин в возрасте 25 лет. Драгоценности перешли по

**СЕРЕБРЯНАЯ ДИАДЕМА МАРИИ-ЛУИЗЫ, ЖЕНЫ НАПОЛЕОНА, УКРАШЕНА ТЫСЯЧЬЮ БРИЛЛИАНТОВ**



завещанию к родственникам, но, быть может, к счастью, их пришлось продать, чтобы оплатить долги. Таким образом, из семьи «ушел» злосчастный «Хоуп». Но купивший его ювелир все-таки дрогнул, и в 1958 году камень, переименованный в «Проклятый», стал музейным экспонатом, собирая толпы опасливых экскурсантов.

● Было бы вполне оправданно перевести владельцев бриллиантов в «группу риска». Именно с ними происходят всякого рода происшествия, любопытные для посторонних, но плачевные для них. В прошлом веке в Петербурге говорили о старике перекупщике, которому удалось приобрести в одном аристократическом семействе, крайне нуждавшемся, фамильные бриллианты за какую-то сот-

ню рублей. Между тем цена их превышала триста тысяч. Но это был тот случай, когда в дело вмешалась легкомысленная проделка уже почившей бабушки. Из-за смерти императора Александра I дамам было неприлично являться ко двору в сияющих украшениях. И вот владелица бриллиантов, не желая изменять привычке, покрыла их густо лаком, чтобы унять природный блеск. Старушке не суждено было отчистить свои камушки, и впоследствии

вии наследники продали их по цене стекляшек. Разумеется, куда чаще «бриллиантовые истории» имеют по-настоящему криминальный характер. В 1950 году всемирно известный салон «Тиффани» в Париже посетила некая прекрасная блондинка, которая выбрала два дорогих кольца. Она заявила, что не решается, на каком остановиться, и хотела бы посоветоваться с больной матерью. Почему нет? Служащий, прихватив детектива, отправился за покупательницей на ее квартиру. Не войти же в комнату к больной — они уселись ждать в прихожей. И ждали, как догадывается читатель, очень долго. Разумеется, никакой «мамочки» не было, зато имелся черный ход... (Продолжение следует.)

Людмила Любимова



# УМЕЕТЕ ЛИ ВЫ РАССТАВАТЬСЯ?

**ПРЕДСТАВЬТЕ СЕБЕ, КАК БЫ ВЫ ВЕЛИ СЕБЯ В СИТУАЦИЯХ, ПРИВЕДЕННЫХ НИЖЕ, И ВЫБЕРИТЕ ТОЛЬКО ОДИН ИЗ ПРЕДЛОЖЕННЫХ ВАРИАНТОВ ОТВЕТОВ.**

**1. Если вы уходите от любимого, то:**

- а) долго сомневаетесь и вините себя за то, что не смогли сделать все, чтобы сохранить отношения;
- б) не сомневаетесь, что поступаете верно, так как уже сделали все, что могли.

**2. Вы приняли решение уйти, но супруг вдруг дарит вам машину, о которой давно мечтали:**

- а) вы, конечно, решаете остаться;
- б) вы отказываетесь от «мечты» и уходите.

**3. Если вам предъявляют необоснованные претензии, то:**

- а) стараетесь привести ваши доводы и оправдаться;
- б) спокойно сообщаете, что у вас иное мнение на этот счет.

**4. Если что-то перестало вас устраивать в отношениях с любимым:**

- а) постараетесь объяснить, что вас не устраивает;
- б) уйдете «по-английски», так как обсуждать чужие недостатки не в ваших правилах.

**5. Если вам предстоит сообщить супругу о своем намерении уйти, вы:**

- а) ищете благовидный предлог, чтобы оттянуть разговор;
- б) заранее стараетесь подготовить его к этой беседе.

**6. Ваша первая реакция на сообщение об уходе от вас любимого:**

- а) может быть очень бурной;
- б) тут же выразится в желании понять его.

**7. Если ваш супруг только собирается уйти, вы:**

- а) чувствуете скорее подавленность и апатию ко всему;
- б) предпринимаете активные действия, так как обеспокоены тем, как сложится ваша дальнейшая жизнь.

**8. Если вам предстоит порвать отношения с мужчиной, способным играть на чувствах и манипулировать вами, вы:**

- а) предпочтете сообщить ему об этом по телефону или письменно;
- б) лично объясните ему, что больше не намерены тратить на него время.

**9. Чтобы не оказаться в одиночестве, нужно при первых же симптомах разлада с возлюбленным:**

- а) искать замену;
- б) пытаться предпринять все усилия, чтобы понять, в чем причина кризиса отношений.

**10. Если грозит развод в семье, где есть дети, то:**

- а) брак должен быть сохранен ради счастья детей;
- б) отжившие отношения не стоит сохранять.

**11. Если вы все же расстаетесь с семьей и у вас есть дети, то:**

- а) заранее договариваетесь о том, в каком именно режиме вы будете проводить время с ребенком;
- б) вопрос о свидании с ребенком можно решить по ситуации.

**12. Если при вашем сообщении о намерении уйти супруг тяжело заболевает и становится инвалидом, вы:**

- а) не сможете уйти, чувствуя вину;
- б) дадите понять, что ничего, кроме разочарований, вы не сможете получить в разрушенных отношениях, и уйдете.

**13. Если вы испытываете большие трудности, кого выбрать — мужа или любовника, то:**

- а) постараетесь жить с обоими;
- б) все же решите выбрать одного.

**14. Если вы считаете, что не можете дать счастье горячо любимому мужчине, то лучше:**

- а) вообще отказаться от отношений с ним и уйти;
- б) стать ему другом и наперсником.

Теперь подсчитайте баллы.

Если вы выбрали следующие варианты ответов на вопросы: 1б, 2б, 3б, 4а, 5б, 6б, 7б, 8б, 9б, 10б, 11а, 12б, 13б, 14а, прибавьте себе по одному баллу за каждый ответ; за все другие ответы не прибавляйте себе ничего.

Подсчитайте полученную сумму.

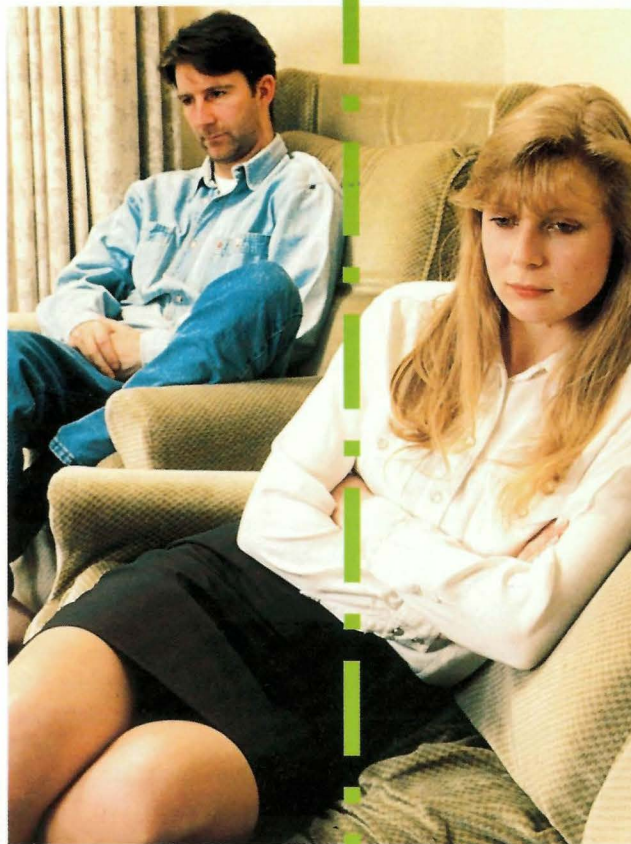

FOTObank

## ИНТЕРПРЕТАЦИЯ

Итак, если вы набрали 10 и более баллов, то вы достаточно независимы и знаете, чего хотите в отношениях. Вас трудно сбить с толку и практически невозможно манипулировать вами. Если вы принимаете решение об уходе, значит, оно осмыслено и пережито вами, вы предприняли достаточно попыток исправить положение, чтобы быть уверенным в правильности предпринимаемого шага. Вы знаете, как его сделать.

Вы стремитесь не травмировать того, от кого уходите, проявляя гуманность и к нему, и к себе. Если же вы оказываетесь в ситуации покинутой, то стараетесь мужественно смотреть в будущее и справиться с ситуацией.

Если вы набрали от 5 до 9 баллов, значит, вам не всегда удается грамотно вести себя в ситуации разрыва. Вы можете колебаться или, наоборот, делать слишком резкие движения, тем самым травмируя и себя, и партнера. Подчас вы бываете зависимы и можете попасться на удочку либо из жалости, либо не желая упустить удобный случай. Вам трудно сделать выбор и придерживаться его.

Если же вы набрали менее 5 баллов, то вам следует учиться искусству расставания. Вы поддаетесь на уловки, которые вам подбрасывают, вы не всегда знаете, действительно ли вы делаете то, что нужно, и то, что хотите. Вам трудно открыто и без эмоций обсудить ваши проблемы с любимым мужчиной и поставить все точки над і. Вам не удается выбрать верную стратегию при расставании, поэтому вы и ваши «бывшие» могут испытывать дополнительные трудности и боль, прерывая отношения.

Мария Скобенникова



## Уроки в школе дураков

Анатолий Трушкин

В понедельник в подъезде объявление: «Нашлись вагоны с золотом Колчака. Желаящие приобрести слитки по цене рубль за килограмм, сдайте тысячу рублей на оформление купчей».

Я сразу сказал:

— Проходимцы.

Сергей Сергеевич из тридцать седьмой только руками развел.

А Татьяна Павловна сказала:

— Дураков ищут.

Вечером в шесть часов пришли — такие морды — на лбу написано «сукин сын».

Я сразу сказал:

— Милицию надо звать.

Сергей Сергеевич только развел руками. А Татьяна Павловна сказала:

— Плакали наши деньги.

Морда вдруг говорит:

— А чтобы они не плакали, вы их не сдавайте.

Татьяна Павловна вдруг как закричит:

— За рубль килограмм! Не сдавайте!

Морда ей:

— Нету этого золота, нету.

Тогда Сергей Сергеевич, он очень хотел золота взять хотя бы килограммов шесть, говорит Морде:

— Нету — ищите!

И мы все сдали деньги.

Морда сказал:

— Некогда нам искать, нас самих ищут.

И ушел с деньгами.

Мы через час милицию вызвали, они говорят:

— Вы в своем уме? Это ведь жулики.

И тут, как солнце из-за туч,

прояснило сразу: «Жулики!

Обманули нас! Обокрали!»

На следующий день в подъезде объявление: «Всевидающая мать-девственница Серна Львовна Трефова за пятьсот рублей скажет, как за час

можно заработать миллион».

Клянусь, я сразу сказал:

— Тюрьма по ней плачет.

А остальные сказали:

— Аферистка. Дураков ищет.

Вечером пришли все насчет миллиона, выходит Серна все-

видающая — один глаз подбит, другого нет, и видно, что она

дней пять без продыха, без просыха и без закуса. Ну, то

есть совсем она никакая, еле-еле деньги берет и все кладет

мимо лифчика. И никому ни слова.

Уж ей подсказывают:

— Скажи хоть «скоро разбогатеешь» или «дальняя дорога».

Она только пальцами скребет и руку мимо лифчика сует.

Но все-таки собрала деньги и ушла. Мы через час милицию

вызвали. Они:

— Вы что? Это же известная аферистка!

И тут, как солнце из-за туч:

«Аферистка!! Обокрали нас, обманули! Урок нам на всю жизнь».

На следующий день в подъезде объявление: «Для тех, кого

всю жизнь обманывали, сегодня в бане в 22.00 состоится

оргия. Будут проститутки. Билеты 100 рублей. Пенсионерам скидка».

Тут уж все стали на себе рубахи рвать, плакать, кричать:

«Афера! За кого они нас принимают?!»

А Татьяна Павловна к каждому подходила и говорила:

— Что хотите со мной делайте,

а я не пойду. Вот что хотите!

В 22.00 думаю: «Неужели после

всего кто-то из наших клюнет?» Подхожу к бане — темно.

Я где светлее, ближе к кассе — опять темно. Взял билет, прошел в предбанник — там темнее

темного и тихо, никого нет. Часа через два свет вдруг

вспыхнул: и оказалось все наоборот — в кассе никого нет,

а здесь все наши.

И мы стали смеяться над собой горьким смехом — хороший

урок нам, дуракам. И прояснило сразу в мозгах! Поздно, конечно.

Но лучше же, чем никогда.

Пошли домой... Там объявление: «Возьму в долг пятьдесят

рублей, верну через час пять тысяч. Падлой буду. Абдула».

Я вот все думаю: «Неужели кто-нибудь из наших клюнет?»



Рисунок Вячеслава ПОТАПОВА, г. Омск

## ТОСТ-ЭНЦИКЛОПЕДИЯ

Гарем султана находился в пяти километрах от дворца. Каждый день султан посылал своего слугу за женщиной. Султан дожил до ста лет, а слуга умер в тридцать. Потому что не женщины убивают мужчин, а беготня за ними.

Ученые считают, что женщины гораздо выносливее мужчин, поэтому давайте выпьем за то, чтобы они бегали за нами!

В одном городе проходил бой быков. Два быка приготовились к смертельной битве, но видно было, что силы у них неравные. Один был очень крупным, а другой — мелким и хрупким. Все поняли, что здоровый победит. Но когда они приблизились друг к другу, здоровый встал на колени перед хрупким. Почему? Он узнал в нем своего отца.

Так выпьем же за то, чтобы, даже бу-

дучи взрослыми, мы не стыдились встать на колени перед родителями.

Есть женщины, в которых никто не влюбляется. Есть женщины, в которых все влюбляется, но никто не любит. Однако счастлива бывает только та женщина, которую все любят, но в которую влюблен лишь один.

Так выпьем за счастливых женщин!

Тосты записывали  
В.Габелев и Е.Ехилевский





Борис Крутиер

## Крутые мысли

- Его ахиллесовой пятой была душа.
- Замужество — это когда интерес ко многим мужчинам сменяется равнодушием к одному.
- Поймав себя на мысли, проверь, не чужая ли она.
- Совесть! Поговори еще у меня...
- Когда пряников не хватает, рот затыкают дыркой от бублика.
- Причина развода: не сошлись временами года — у нее было бабье лето, у него — болдинская осень.
- Чем больше извилин в голове, тем труднее ими пошевелить.

Алексей Котов

## ПЕРЕПОЛНЕННЫЙ АВТБУС

— Ты меня уважайт?!

— Мужик, да ты пьяный!

— Ай эм ноу пьяный... Ай эм крэйзи. Я — сумасшедший!

— Понятно. Я когда выпью, тоже как сумасшедший ко всем пристаю.

— Ноу, ты послушн бедный-бедный мен... Русский жена — самый лучший жена в мире! Я вери гуд знал этот, но все равно женился на русской женьшеньшина...

— А что? Молодец.

— Ноу, я — сумасшедший. Она развелась со своим тяжело больным мужем и уехала со мной в Америка. Ха-ха-ха! Мне сто раз говорили, что русский жена самый преданный жена в мире, а я не верил... О Боже! Я полный кретин!

— Это мне ясно. Дальше-то что?

— Ничего. Там в Америка, в мой родной штат, моя новая жена полгода целовала меня в щечка и за это же время обобрала меня до последняя резинка от трусов...

— Гы-гы-гы... Вообще-то молодец баба.

— Потом она затребовала в Америка свой бывший тяжело больной муж...

— Зачем?

— Она положила его в американская больница и вылечила его на мои деньги! Потом они оба... Как это по-русски? Потом они оба сматываться в Россия. Они шли к трапу самолета, а я смотреть им вслед и чуть не плакать от горя... Они.. Они ругались! А



перед тем как входить в самолет, чуть не подрались. Как это у вас называться? Кажется, любить по-русски?

— Гы-гы-гы... Ну а теперь-то ты чего к нам приперся?

— Мне очень грусно... Дело не в деньгах. Я снова заработал большие деньги... Как вы говорите, шорты с ними, с деньгами... Но где же еще, кроме Россия, я могу найти другой такой же преданный, такой же отчаянный и такой самый великий жена в мире?!



Рисунки Николая Воронцова





Александр Буйнов

## Не сердись, моя милая, не сердись

Слова и музыка  
В.Тупкуляна

Нам обоим знакомый аэропорт,  
Объявили рейс, ждет мой самолет,  
Говоришь мне, работу мою кляня,  
Что устала ты провожать меня.

*Припев:* Не сердись,  
                  моя милая, не сердись,  
Это жизнь, моя милая, это жизнь,  
Мы с тобою то рядом, то далеко,  
Мне ведь тоже, любимая, нелегко.  
Не сердись, моя милая, не сердись,  
Это жизнь, моя милая, это жизнь,  
Как, не знаю, грехи свои замолю,  
Помни лишь,  
                  что люблю тебя, что люблю.

Говоришь, что отключишь  
  свой телефон,  
Ожиданьями только мучит он,  
И руки не подашь сквозь телеэкран,  
Все равно — Нью-Йорк или Магадан.

*Припев.*

Улетаю, любимая, ну и пусть,  
Все равно вернусь я к тебе, вернусь,  
Не ревнуй меня, страхи твои пусты,  
Где б я ни пел, в каждой песне ты.

*Припев.*



КОГДА ВСЕ ДОМА

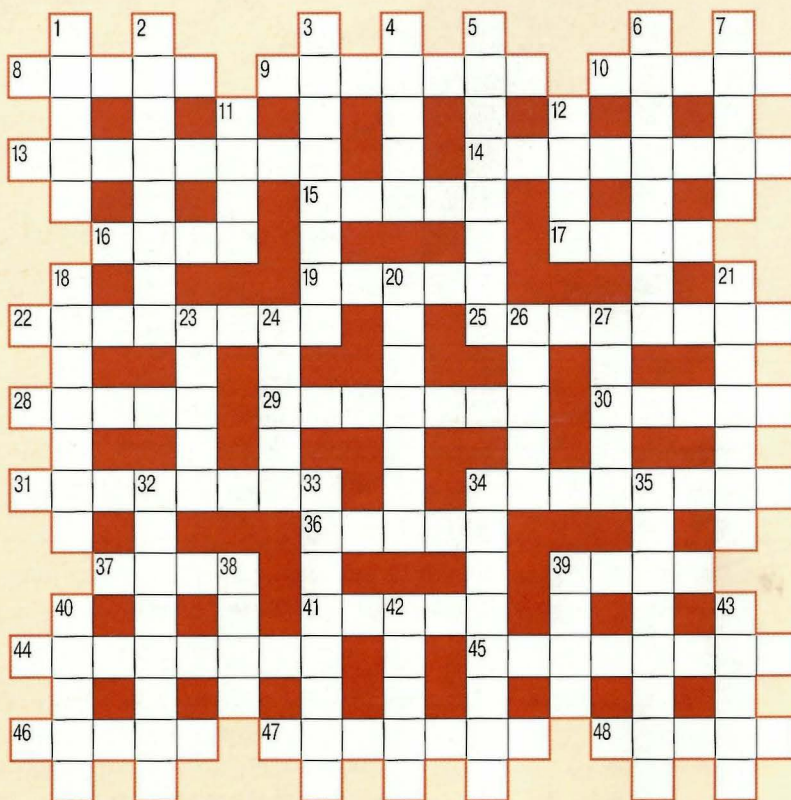

**По горизонтали:** 8. Хищная птица. 9. Прежнее название государства Бенин. 10. Комнатная печь. 13. Романс М.Глинки. 14. Коллекция засушенных растений. 15. Вооруженная борьба между государствами. 16. Портовое причальное сооружение. 17. Настил из бревен для проезда через топкое место. 19. Самый медленный темп в музыке. 22. Представительница южнославянского народа. 25. Город, родина А.Чехова. 28. Громкий смех. 29. Башня при мечети. 30. В некоторых армиях солдат особых стрелковых частей. 31. Приспособление в виде двух скрепленных жердей для перевозки грузов. 34. Сильно шиповатый кустарник, лекарственное растение. 36. Что в переводе с арабского означает гашиш. 37. Мелкая монета США. 39. Снаряд для прыжков в высоту. 41. Афинский оратор, противник Демосфена. 44. Картина В.Тропинина. 45. Музыкально-драматическое произведение. 46. Город в Болгарии, центр округа. 47. Музыкальный инструмент, на котором играл Шерлок Холмс. 48. Рыба с красноватыми нижними плавниками.

**По вертикали:** 1. Любимая зелень молодого картофеля. 2. Рыболовная снасть. 3. Карело-финский эпос. 4. Шест, которым управляют ездовыми собаками, оленями. 5. Сорт груши с крупными сочными плодами. 6. Система мер для предупреждения распространения инфекции. 7. Водяной орех. 11. Пряность, а также сорт яблок. 12. Горячий напиток из рома, смешанный с водой и сахаром. 18. Ремень, на котором водят собак. 20. Обратная сторона игровой карты. 21. Внутренности животного, идущие в пищу. 23. Детская здравница в Крыму. 24. Высокое болотное растение. 26. Садовый цветок. 27. Круглая площадка в цирке. 32. Специалист, производящий киносъемку. 33. Спортивные упражнения, требующие разносторонней физической подготовки. 34. Приспособление для закрывания отверстий. 35. Обидная шутка, издевка. 38. Город в Германии, родина Карла Маркса. 39. В парной упряжи ляжка, заменяющая хомут. 40. Английский бальный танец. 42. Современный модный салон-магазин. 43. Установка для испытания машин, аппаратов или приборов.

### Ответы на скандинавский кроссворд № 4:

По горизонтали: сэр-орт-Еврипид-ерш- (в) анилин-эфес-ногата-пляска- (п)ар-пряник-ли(тр)-му(ж)-Кама-газон-сцена-царица-анис-«Икарус»-да-лязг-тога-апломб-вал-камея-сари-кизил-Кнут-час-ингредиент-Турин-(с)он-рок-аноа-Итака-магнат-ре-зов. По вертикали: конфирмация-кибитка-Яуза-аз-ну(т)-утес-оригами-гран-пикник-пелерина-вешалка-цапля-енот-муар-код-Франсуа-урман-Ио-инок-учение-пигалица-стан-сила-ендова-страз-Эдита-Ниагара-око-Нара-ас-(Д)али-рукав.



# ХОЗЯЮШКА

Согласитесь, май – самый романтический месяц года. Ну когда еще так поют соловьи, когда так ярки первые цветы и зелена трава, так прохладен утренний воздух!

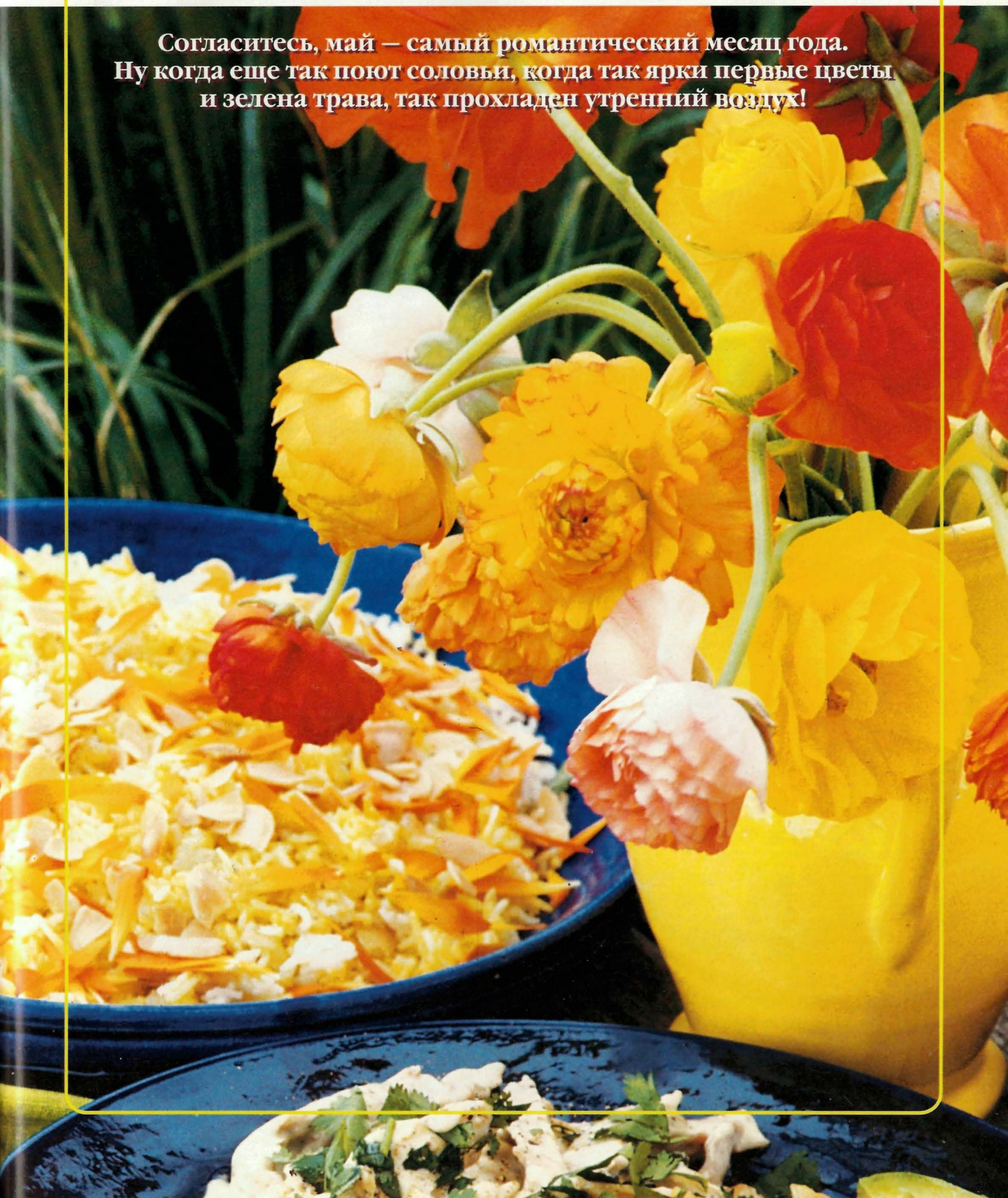



*...Шумит на столе удивительный старинный чайник-самовар, на тарелке — аппетитная горка свежих, горячих оладий, к ним — мисочка с только что сваренным вареньем. Или, еще лучше, с пенками. Хотите — завтрак, хотите — ужин. Вкуснее не придумаешь!*

# НАМ КОНКУРС



## Оладьи

А напечь такие «быстрые» оладьи очень просто. Берем 2 стакана муки, стакан горячего молока и полстакана холодной воды, 2 яйца, щепотку соли, 30 — 50 г масла.

Отделяем желтки от белков, взбиваем их с солью, посыпая мукой и подливая смешанное с водой молоко. В последнюю очередь кладем взбитые в крутую пену белки. Ложкой зачерпываем тесто и наливаем на разогретую сковороду в кипящее масло. Обжариваем с обеих сторон до румяного цвета, подаем «с пылу, с жару».

А. Моева, г. Курск



# Кухня оригинальных блюд

## Ждем гостей!

Вся наша семья — верные почитатели «Крестьянки». Ждем журнал с нетерпением, прочитываем от корки до корки. Особенно любим, конечно, «Хозяюшку». От души надеемся, что временные огорчения, связанные с кризисом, не отразятся на внешнем виде и содержании любимого журнала. Только не меняйся, «Крестьяночка», а мы, твои преданные подписчицы, всегда будем с тобой!

Посылаю тебе кое-какие рецепты моих «фирменных» блюд, по-моему, подобных еще не было в твоём конкурсе. Будут они напечатаны или нет — не важно, да и опоздала я, вероятно, с подачей «заявки», но вдруг вам пригодятся?

Дело в том, что, как бы ни была сурова жизнь, праздники в ней все равно будут. Придут друзья, соберется вся семья... И я ставлю на стол вкусные и оригинальные закуски.



## Редкостный салат

Крутые яйца (2 штуки) и луковичу нарезаю тонкой соломкой; добавляю соленый огурец, мелко рубленный чеснок, соль, черный молотый перец. Заправляю растительным маслом. Перемешиваю, украшаю рубленой зеленью. Кажется, все очень просто, но вкусно необычайно!

чицу. Перемешиваю, посыпаю измельченной зеленью и заправляю майонезом. Все продукты беру на глазок, вот приблизительное количество на 3 — 4 порции: по 200 г капусты и перца, по 1 огурцу и помидору, 100 г ветчины, полстакана отварного риса, приправы — по вкусу.

## Слоеный

500 г отварного мяса режу на аккуратные брусочки (1 x 2 см). 6 — 8 крупных лукович нарезаю кольцами, дважды заливаю кипятком и держу в нем каждый раз по 5 минут. На 3-й раз заливаю водой с уксусом, держу в этом растворе 15 минут, затем маринад сливаю.

Кладу слоями на блюдо мясо и лук (верхний слой — из лука), заливаю соусом: полбанки майонеза, смешанного с таким же количеством острого томатного соуса — лучше брать томат российский, а не кетчуп, чтобы салат был не сладким, а острым. Для пикантности кладу в готовый соус черный молотый перец.

Лучше приготовить такой салат с вечера, чтобы хорошо пропитался.

**Евгения Васильевна Крылова,**  
г. Санкт-Петербург

## Пресно, но вкусно

С интересом читаю ваши кулинарные рецепты, но беда в том, что почти во всех предлагается использовать специи, пряные приправы: перец черный или красный, чеснок, острый томатный соус, уксус... Все это, конечно, придает блюду пикантный вкус, но, к сожалению, мне острая пища противопоказана, да, наверное, и многим другим читателям, у которых есть проблемы с желудком или с печенью. Тогда, может быть, им подойдут мои «фирменные» блюда?

## Капустный салат

Шинкую (чем мельче — тем лучше) тугой вилок белокочанной капусты, немного подсаливаю и толку деревянной толкушкой (именно толку, а не мну, как обычно делают! Тогда из капусты выходит вся горечь). Заливаю растительным маслом. Даю пару часов постоять, чтобы салат стал сочнее. Скажете, что тут оригинального? Дело в том, что этот салат можно разнообразить до бесконечности: добавлять в него любые овощи, сырые или вареные, порезанные или протертые на терке — крупной или мелкой... Можно добавить каждый

## Салат «Пикантный»

Капусту шинкую, сладкий перец нарезаю соломкой, свежий огурец — кубиками, помидоры — кружочками. Добавляю отварной рис и порезанную на кусочки ветчину. Кладу соль, готовую гор-







овощ по отдельности, можно смешать несколько видов. А надоели овощи — кладу в свой салат отварную рыбу, яблоки, клюкву. И так можно есть салаты целую неделю, каждый день разные, а основа одна — все та же капуста.

### Варенье

Крыжовник пропускаю через мясорубку, добавляю сахар (1:1), перемешиваю и варю 15 минут. Когда остынет, перекладываю в банки, закрываю капроновыми крышками. Стоят почти до весны. Малину лучше не провернуть, а растолочь. Сахар кладу 1:1. Оставляю в комнате, перемешивая время от времени в течение суток, пока весь сахар не растворится. Чем чаще мешать — тем быстрее наше «холодное варенье» будет готово. Сохраняются аромат свежей малины, природная кислинка, витамины — все, что пропадет при варке. Правда, хранить такое варенье нужно только в холодном месте.

### Оладьи овощные

Натираю на мелкой терке картофель, или морковь, или свеклу, кабачок, тыкву, или огурец, баклажан... Добавляю кашу из любой крупы. Заливаю водой, вливаю растительное масло, вбиваю сырое яйцо, кладу муку. Пеку оладьи на растительном масле.

Н. Никонova







### Мясо по-французски

Режем мясо на тонкие ломти, отбиваем с обеих сторон. Укладываем на противень, смазанный маслом или маргарином, перчим, солим, сверху кладем нарезанный кольцами лук, заливаем майонезом, посыпаем тертым сыром и печем в духовке, пока не зарумянятся. Затем режем на порционные куски, подаем горячим. Можно положить на противень и картофель кружочками — будет сразу и мясо, и гарнир!

В. Сербина

### Манное печенье

*Два яйца, 100 г маргарина, стакан сметаны, стакан сахара перемешиваю, добавляю чайную ложку соды, всыпаю муку и замешиваю крутое тесто.*

Раскатываю в пласт, посыпаю сахарным песком и вырезаю формочкой или тонким стаканом печенье, выпекаю в духовке.

А если взять муку пополам с манной крупой и замесить тесто не слишком крутое, только до консистенции густой сметаны, вылить его в сковороду, смазанную маслом и посыпанную сухарями, да запечь в духовке, а потом порезать на кусочки произвольной формы — получится вкусное и оригинальное манное печенье.

**Нина Николаевна Никонова,**  
г. Балаково, Саратовская область

### Чтобы побаловать детей

Все мы учимся готовить друг у друга. Особенно сейчас, когда продукты так подорожали, а кушать хочется не один раз в день, да повкуснее! Очень жалко детишек, так хочется их побаловать!

Поэтому я стараюсь из нехитрых продуктов приготовить для них полезные и привлекательные с виду блюда. Вот некоторые рецепты.

### «Ленивые» голубцы

*Нам потребуются кочан капусты, стакан риса, сало, морковь, томат, лук, специи — по вкусу, 400 — 500 г мяса.*

В большую утятницу кладу слоями: кусочки свиного сала, рубленую капусту, измельченный лук, натертую на крупной терке морковь, сырой рис. Мясо режу на небольшие кусочки, помидоры — кружочками и раскладываю между слоями.

Накрываю крышкой, ставлю на плиту. Когда немного потушится, вливаю полстакана кипятка. Затем перемешиваю, добавляю молоко или сметану, можно использовать майонез, кетчуп, томат-пасту — кто что любит. Не испортил вкуса и черный молотый перец, и пара лавровых листиков.

Все вместе тушится около часа, чтобы и рис, и мясо стали мягкими. Подавая на стол, посыпаю рубленой зеленью, заливаю сметаной.

### Пончики

*Лучший десерт для ребят на полдник! Четыре сырых яйца смешиваю с банкой сгущенного молока, добавляю половину чайной лож-*



*ки соды, погашенной уксусом, муку — столько, чтобы замесить не очень крутое тесто.*

Раскатываю в жгут, разрезаю на кружочки и скатываю из каждого шарик. Жарю на сковороде в растительном масле, откидываю на сито, чтобы стек лишний жир, и обваливаю в сахарной пудре. От покупных мои пончики отличаются только тем, что нет отверстия в середине, но если хотите — и это сделать несложно.

**Татьяна Михайловна Кудрявцева,**  
Тверская область



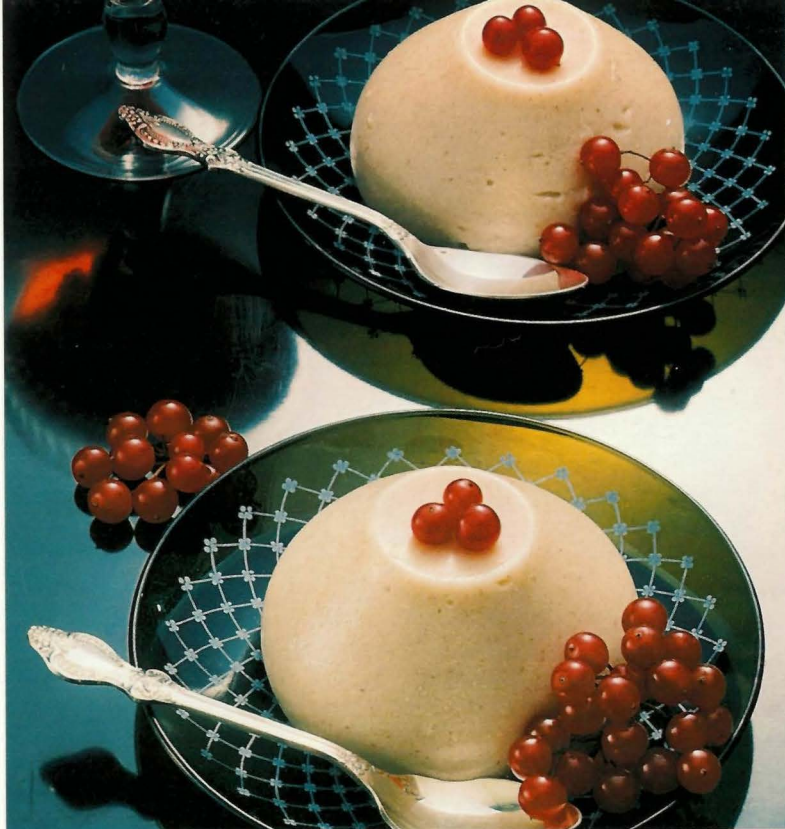

### Желе «Птичье молоко»

Сметану (1кг) взбиваем с сахаром (полтора стакана), 3,5 столовой ложки желатина заливаем стаканом холодного кипяченого молока, нагреваем на маленьком огне, пока весь желатин не растворится. Затем вливаем полученный раствор во взбитую сметану, добавляем лимонную кислоту, ванильный сахар, снова быстро взбиваем и разливаем в вазочки, формочки. Пока желе застывает, готовим шоколад. Для этого 1,5 столовой ложки желатина заливаем стаканом холодной кипяченой воды, даем набухнуть, затем нагреваем на маленьком огне до состояния однородной массы. Добавляем какао (3,5 столовой ложки), смешанное с сахаром (полстакана), хорошо перемешиваем. Заливаем желе, ставим в холодильник до подачи на стол. А можно просто «гарнировать» желе свежими ягодами.

### Сладкоежкем

Мы с мужем — сладкоежки, поэтому я часто пеку всевозможные булочки. Вот как я делаю сдобу к завтраку.

### Рогалики слоеные

*Пачку маргарина рублю с мукой (2 стакана). Отдельно смешиваю 3 яичных желтка, чуть соли, чайную ложку яблочного уксуса (или просто слабого уксуса, разбавленного водой). Добавляю стакан сметаны (или 3/4 стакана молока), или кефира, или простокваши.*

Перемешиваю и постепенно вливаю в муку с маргарином, готовое тесто помещаю в холодильник на 2 часа. Тем временем делаю крем:

*3 яичных белка взбиваю с сахаром (полтора стакана).*

Тесто делю на 3 части, раскатываю в круги толщиной с полсантиметра. Каждый круг смазываю кремом и разрезаю на 8 равных частей. Сворачиваю рогалики от широкого конца к узкому.

Крем нужно класть, не жалея, не страшно, если он вытечет за края, я даже еще сверху смазываю рогалики кремом, они получаются сочнее!

Выпекаю в горячей духовке, на противне, смазанном маслом, пока не станут румяными. Пирожные получаются воздушные, просто тают во рту!

Елена Барзуд,

Усть-Илимский район, Иркутская обл.

### На праздничный стол

Вот уже 23-й год подряд моя семья выписывает свой любимый, самый лучший журнал — «Крестьянку»! Не «жадничая», всегда даю читать новый номер соседям — конечно, после того, как прочитают муж и дочь-студентка. Много интересных рецептов мы из журнала выписали, а теперь хотим рассказать о наших семейных блюдах: это желе «Птичье молоко» и печенье «Восьминожка».

### Печенье «Восьминожка»

*Взбиваем 3 яйца со стаканом сахарного песка, добавляем 200 г маргарина, соль на кончике ножа, 1–2 стакана муки и замешиваем густое тесто.*

Затем пропускаем его через мясорубку, забираем щепоткой небольшие порции и укладываем на противень.

В.В.Сербина,

село Корчивье, Ровенская область





# Клубника открывает лето

От одного названия — клубника (так мы чаще всего называем садовую землянику) — веет чем-то сладким, душистым. Эта ягода — дебютант летнего сезона, созревает раньше всех других ягод и фруктов.

К тому же чемпион по полезности: в 100 граммах клубники содержится до 80 миллиграммов витамина С и 180 миллиграммов ценнейшего витамина Р, который способствует укреплению стенок кровеносных сосудов и нормализации давления. Для сравнения скажем, что, к примеру, в 100 г свежих яблок — 13 мг витамина С и в среднем 30–50 мг витамина Р.

Рекламирывать же вкус клубники, думается, не стоит. Ясно, что просто грешно будет потерять даже малую часть ее урожая! Между тем век клубники на грядке или в холодильнике недолог: нежная ягода быстро сходит, долго не хранится, поэтому необходимо, сняв с грядки, быстро обработать и заготовить впрок этот кладезь витаминов. Для этого существуют различные способы. Приведу самые легкие, быстрые, сохраняющие витаминную активность ягод, их аромат и вкус.

## Варенье

Тут особенно важно не повредить ягоды, чтобы они остались целыми, поэтому за один раз не стоит варить более чем 2–3 кг ягод.

Как положено, клубнику перебираем, моем, кладем в эмалированную кастрюлю, пересыпая послойно сахарным песком. Даем постоять, пока ягоды не покроет выделившийся сок. Далее варим варенье — тут возможны два способа.

**Однократная варка.** Ставим посуду с ягодами и соком на сильный огонь,



как появится пена — переводим на слабый. Пену периодически снимаем. Варим 25–30 минут, даем остыть, переливаем в подготовленные банки, закрываем крышками и пастеризуем 10 минут при температуре воды 75° — тогда варенье не засахаривается, сколько бы ни стояло!

**Многократная варка.** В посуду с выделившимся соком и ягодами доливаем воду (1 стакан на 1 кг ягод), нагреваем до кипения, осторожно помешивая. Закипеть не даем! Как сахар растворится, снимаем с огня, даем выстояться 6–8 часов. Снова нагреваем и снова даем выстояться: 10–12 часов. И в третий раз ставим на огонь, теперь уже кипятим 5–10 минут. При таком способе варки ягоды остаются целыми, сохраняют цвет, аромат. На 1 кг ягод берем 1,2 кг сахара. Храним варенье в прохладном темном месте.

**Если варенье забродило** — добавляем сахар (100–150 г на 1 кг варенья), ставим на слабый огонь и варим 7–8 минут, удаляя пену. Раскладываем в сухие простерилизованные банки.

**Если варенье засахарилось** — добавляем 4–5 столовых ложек воды на 1 кг варенья, ставим на слабый огонь и, помешивая, доводим до кипения. Тут же раскладываем в сухие, горячие банки.

## Компоты

Их готовим из ягод с плотной мякотью, темной окраски, желательна одинакового размера и степени зрелости. Банки лучше брать малой емкости, чтобы меньше пришлось их прогревать — лучше сохранятся витамины.

**1 способ.** Ягоды моем холодной водой (лучше всего с помощью душа через дуршлаг) и только затем очищаем от чашелистиков. Подготовленные банки заполняем до плечиков, встряхиваем, чтобы не оставалось воздушных пустот. Отдельно варим сироп (200–300 г сахара на литр воды), процеживаем через 3 слоя марли и заливаем ягоды. Прикрываем банки крышками, ставим в кастрюлю с водой и нагреваем, не давая, однако, воде закипеть, 7–8 минут (банки емкостью 0,5 л) или 12–15 минут (литровые банки). Вынимаем банки, закатываем крышки, переворачиваем вверх дном и так держим, пока совсем не остынут.

Вы предпочитаете банки большего объема — 2–3 литра? Тогда, простерилизовав их, наполняем вымытыми яго-

ВЫБИРАЕМ

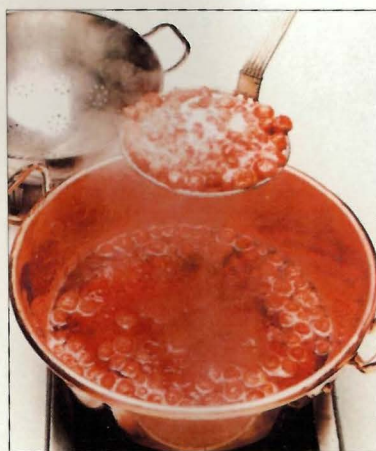
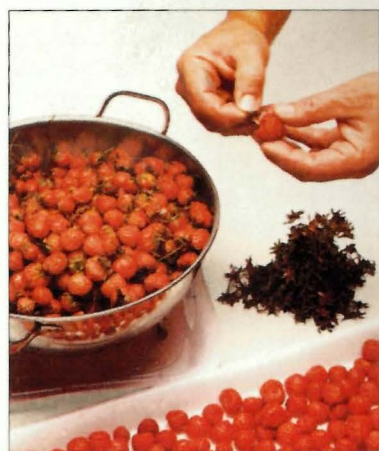



дами, заливаем кипящим сиропом, накрываем крышками. Когда сироп немного остынет, сливаем его обратно в кастрюлю, снова кипятим, заливаем банки под самую крышку, сразу же закатываем и также переворачиваем вверх дном. Можно накрыть теплой тканью, одеялом. Излишне напоминать, что и сами банки, и крышки должны быть тщательно простерилизованы. Тогда о сохранности компота не стоит беспокоиться: простоит не один год даже в теплой кладовке. Жаль только, что при долгом хранении разрушается часть витамина Р.

Этот способ консервирования прост и удобен, однако у него есть свои минусы: ягоды всплывают вверх, сироп остается внизу, что несколько портит «товарный вид», а главное — теряется яркий цвет, компот получается бледной окраски. Чтобы этого избежать, добавьте на литр сиропа 4 г лимонной кислоты или стакан сока красной смородины.

**II способ.** Вымытые ягоды укладываем в эмалированную посуду, пересыпаем слоями ягод сахаром (200–250 г на 1 кг клубники). Ставим на ночь в холодильник. На следующий день аккуратно перекладываем ягоды в подготовленные банки, а выделившийся сок с сахаром нагреваем до 80° (кипеть не даем!) и заливаем в банки. Ставим банки в горя-

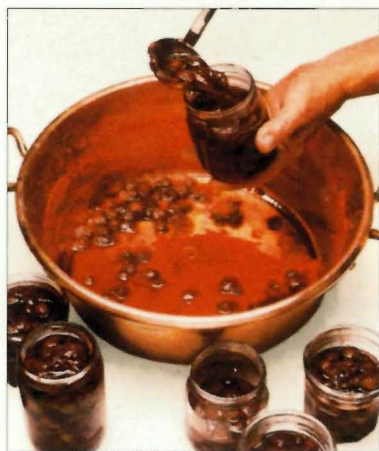

чую воду и при температуре 80° выдерживаем 7–8 минут пол-литровые, 12–15 минут — литровые. Закатываем, переворачиваем, даем остыть. Ягоды полностью сохраняют цвет и вкус.

**III способ.** Уложенные в банки до плечиков ягоды заливаем горячей водой или соком из отбракованных ягод, не добавляя сахар. Прогреваем, как при первом способе консервирования, кладем лимонную кислоту. Закатываем, переворачиваем, остужаем. Способ незаменим для диабетиков!

**IV способ.** Самый эффективный, хотя не столь экономичный. Ягоды в банках заливаем подогретым до 80° соком красной смородины с сахаром (400 г на литр сока) и пастеризуем при такой же температуре пол-литро-

вые банки 6–10 минут, литровые — 12–15 минут.

Сок красной смородины содержит желатинизирующие вещества, которые обволакивают ягоды, они полностью сохраняют окраску, не всплывают, а компот приобретает густоту и пикантную кислинку.

### Смоква

Чистые, спелые ягоды укладываем в кастрюлю, пересыпая сахаром: на 5 стаканов клубники — 3 стакана сахара. Так оставляем, пока не выделится сок, тогда ставим на плиту и, помешивая, варим на слабом огне, пока масса не начнет легко отделяться от дна и стенок кастрюли. В конце варки неплохо добавить немного размельченных грецких орехов.

Теперь выкладываем массу на плоское блюдо, смоченное холодной водой, разравниваем смоченным таким же образом ножом или лопаткой. Подсушиваем на воздухе или в духовке. В этом случае кладем массу не на блюдо, а на противень, застеленный пергаментом, смазанным сливочным маслом. Сушим при температуре 50–60°, не закрывая дверцы духовки.

Когда смоква остынет, режем на куски, храним в коробках или в банках, застеленных пергаментом, хоть два года.

Лидия Иванова



# oriflame

natural swedish cosmetics

Товар сертифицирован

Москва, ул. Усачева, 37, тел. (095) 926-5340, Санкт-Петербург, наб. Реки Карповки, 191, тел. (812) 327-5161, Нижний Новгород, ул. Белинского, 61, тел. (8312) 36-6606, Самара, ул. Партизанская, 33, тел. (8462) 16-5133, Воронеж, ул. Куцыгина, 17, тел. (0732) 78-2922, Екатеринбург, ул. Московская, 46, тел. (3432) 62-9862, Уфа, ул. Революционная, 26, тел. (3472) 22-2876, Казань, ул. Миславского, 9, тел. (8432) 32-6163, Саратов, ул. Чернышевского, 153, офис 510, тел. (8452) 28-3231, Ярославль, ул. Угличская, 48, тел. (0852) 72-1101





# Красное — красивое

Модель, предлагаемая известным художником-модельером Галиной Гагариной, отличается строгостью линий, модным силуэтом, изысканным стилем. Расход ткани для 46-го размера — на жакет: основной (креп, диагональ) — 2 м 40 см при ширине 150 см; подкладочной — 2 м 80 см при ширине 110 см; клеевой прокладки — 1 м при ширине 110 см; отделочной (атлас) — 0,2 м при ширине 120 см. На юбку — 0,8 м при ширине 150 см. На блузку (гипюр) — 0,8 м при ширине 140 см.

## Жакет

Чертеж выкройки жакета дан на размер 164 — 92 — 100 без припусков на швы.

### Детали кроя:

1 — спинка, цельнокроеная с рукавом, 2 детали,  
2 — боковая часть спинки, 2 детали,  
3 — боковая часть полочки, 2 детали,  
4 — полочка, цельнокроеная с рукавом и воротником, 2 детали

а) подборт, цельнокроеный с воротником — 2 детали; б) обтачка горловины спинки — 2 детали; в) отделка низа рукава — 4 детали — их переснимите с лекал как отдельные детали.

### Подкладка

Перед раскроем деталей подкладки склейте бумажные выкройки полочки и боковой части полочки, спинки и боковой части спинки по рельефным швам. В местах расхождения швов сделайте вытачки. Бумажные выкройки разрежьте по указанной пунктиром линии проймы на полочке и спинке для получения выкройки подкладки рукавов. Детали подкладки вырежьте по полученным выкройкам за вычетом ширины подборта, обтачки горловины с припусками на швы 1,5 см.

### Последовательность работы

Подборта, цельнокроеные с воротником, обтачку горловины спинки, углы пройм спинки и полочек, обтачки низа рукавов укрепите тонкой клеевой прокладкой. Стачайте средний шов



ШВЕМ, ВЯЖЕМ, ВЫШИВАЕМ

Фотомодель Жанна Бугаева, русская модельная группа «Инфинити»



и вытачки на спинке и полочках, швы разутюжьте.

Притачайте боковые части к спинке и полочкам и, не прерывая строчки, соедините цельнокроеные рукава и проймы. Швы спинки и полочек заутюжьте к серединам и рассеките в углах пройм, близко к строчке. По желанию обработайте на полочках прорезные карманы в рамку (подробное описание работы см. в журнале № 1-2 за 1999г., приложение «Мода в доме», модель № 3).

Стачайте плечевые швы и, не прерывая строчки, верхние швы рукавов, припосаживая со стороны спинки, швы разутюжьте. Стачайте боковые швы и, не прерывая строчки, нижние швы рукавов. Разутюжьте швы.

Стачайте и разутюжьте швы воротника и подворотника. Втачайте воротник в горловину спинки, шов разутюжьте. Стачайте обтачку горловины спинки и притачайте ее к подбортам, швы разутюжьте. Втачайте воротник в горловину обтачки. Чисто вытачайте борта и воротник подбортами и воротником. Низ жакета подогните и приутюжьте. Обрабатывайте обтачками из отделочной ткани низ и разрезы рукавов.

Пришейте подплечники к плечевым швам. Стачайте подкладку, сложите ее с жакетом лицевыми сторонами, притачайте к подбортам, обтачкам горловины и рукавов. Выверните жакет на лицевую сторону и подшейте подкладку к низу жакета с напуском 1-2 см. Прометайте петлю и пришейте пуговицу.

## Юбка

Чертеж выкройки юбки дан на размер 164-72-100 без припусков на швы.

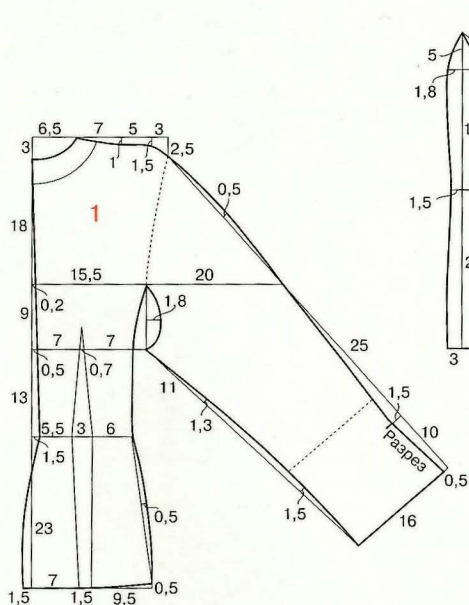

## Детали кроя:

5 — заднее полотнище, 2 детали,  
6 — переднее полотнище, 1 деталь целая, со сгибом,  
пояс — 1 деталь длиной 76 см (из них 4 см — припуск под застежку) и шириной 8 см (4 см в готовом виде).

## Последовательность работы

На заднем полотнище стачайте вытачки и средний шов от метки застежки до метки разреза, шов разутюжьте, вытачки заутюжьте к середине. Стачайте и заутюжьте к середине вытачки на переднем полотнище. Стачайте боковые швы и вшейте «молнию». Подогните, приутюжьте и подшейте низ юбки. К верхнему срезу притачайте пояс, прометайте петлю и пришейте пуговицу.

## Блузка

Чертеж выкройки блузки дан на размер 164-92-100 без припусков на швы.

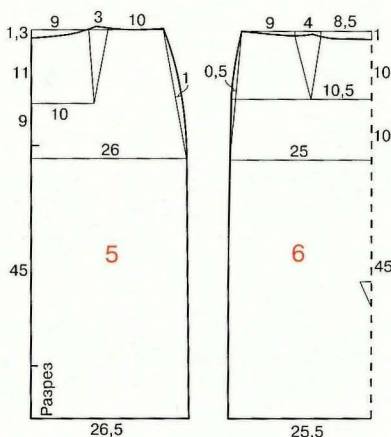

## Детали кроя:

7 — спинка, 2 детали,  
8 — перед, 1 деталь целая, со сгибом,  
9 — воротник, 1 деталь.

## Последовательность работы

Детали переда, спинки и воротника разложите на ткани гипюр так, чтобы низ лежал точно по рисунку и можно было его оформить, как фестоны. Стачайте вытачки на спинке и переда, талиевые — заутюжьте к серединам, нагрудные — вверх. Стачайте и разутюжьте средний шов от метки застежки до низа, а также боковые и плечевые швы, заутюжьте их на спинку. Вшейте воротник в горловину. Затем, не прерывая строчки, аккуратно вшейте «молнию» в средний шов спинки и воротника, отутюжьте. Оформите низ блузки и верхний край воротника фестонами, вырезав по рисунку ткань. Проймы окантуйте.

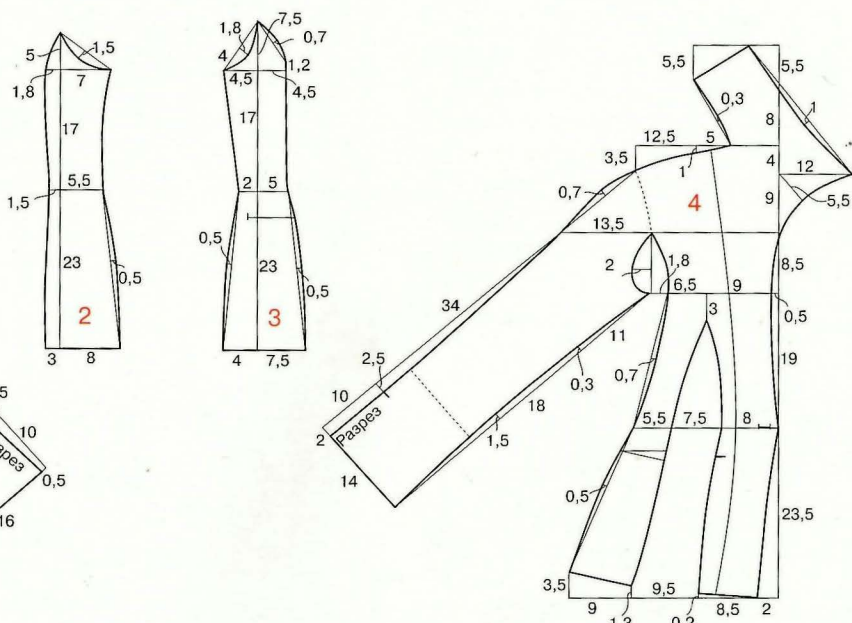
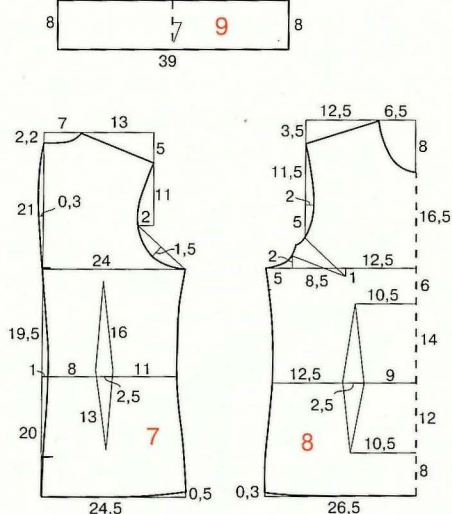



## Наряд к выпускному балу

На 44-й размер платья вам потребуется 3 м шелковой ткани с набивным рисунком при ширине 110 см и 2 м 50 см подкладочной ткани при ширине 110 см — на чехол.

### Детали кроя:

1,1a — спинка, 1 деталь целая, со сгибом,  
2,2a — перед, 1 деталь целая, со сгибом,  
3 — рукав, 2 детали.

### Подкладка

Детали подкладки выкроите по деталям переда и спинки, но короче на 10–15 см.

### Последовательность работы

Притачайте клинья к основным деталям, швы разутюжьте и обметайте. Стачайте плечевые, боковые швы и выгачки, швы разутюжьте, выгачки заутюжьте вверх. Рукава по окату соберите на сборку до 27 см, вметайте и вшейте их в проймы от метки до метки. Стачайте подкладку, сложите с верхом лицевыми сторонами внутрь и сострочите по горловине и проймам, выверните на лицевую сторону. Горловину и проймы отстрочите в край 0,1 см. Низ рукавов платья и подкладки обработайте двойным подрубочным швом «американка» (см. журнал № 4 за 1999 г.).



## Дорогие наши читательницы!

В этом выпуске приложение «Мода в доме» предлагает самостоятельным портнихам подготовить сезонный гардероб не только для себя, но и для маленьких дочки и сына. Здесь есть и летние костюмы и сарафаны, и деловые элегантные костюмы для молодых дам, и даже модная шляпка! Разнообразить детский гардероб вам помогут костюмы, в которых ваши дети смогут пойти и в школу, и в гости.

Двадцать одна модель с выкройками в натуральную величину — удачное пополнение коллекции вашей одежды! Кроме того, «Мода в доме» вам расскажет, какие новые технологии и суперсовременные предметы интерьера рекомендуют сегодня итальянские дизайнеры.

Небольшие размеры наших комнат иной раз заставляют нас отказываться от покупки столь необходимой корпусной мебели. А если построить «стенку» самостоятельно? В этом вам поможет «Мода в доме».

Читатели, которые принимают участие в конкурсе «Оригинальное решение», внимательно следят за его развитием. В этом выпуске «Мода в доме» в очередной раз знакомит с самыми интересными работами.



Фотомодель Евгения Тольская, русская модельная группа «Инфинити»

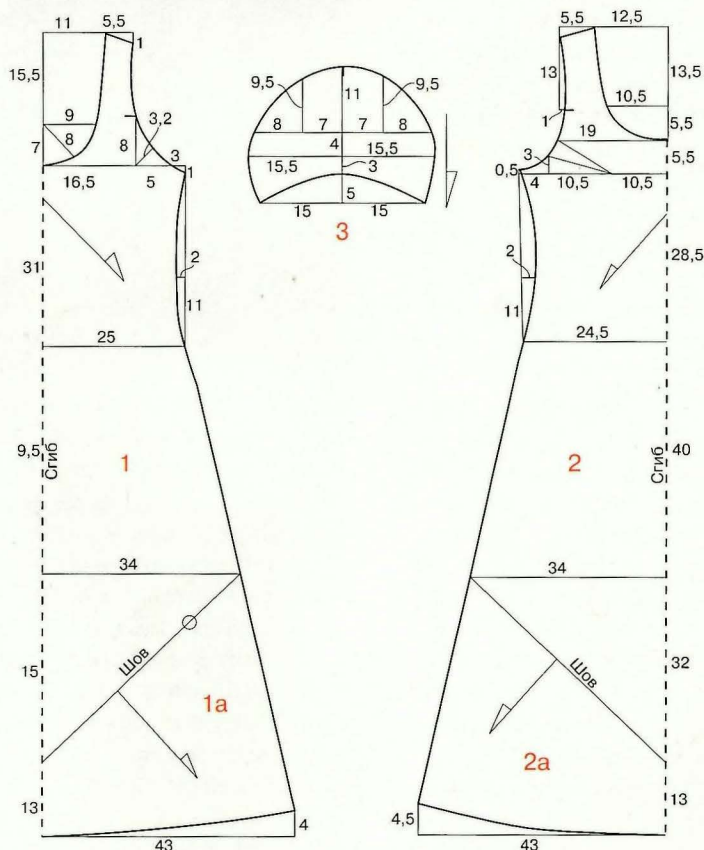



Трикотажный джемпер,  
как всегда, палочка-  
выручалочка! А модный  
оттенок лишь  
подчеркивает очарование  
классической модели.

# Косички всегда в моде

шьем, вяжем, вышиваем

Сочетание филигранного узора «столбики» с рельефными жгутами разной ширины, оригинальное деление вязаного полотна с помощью узоров — все это привлекает внимание. Неоспоримым достоинством является и то, что этот джемпер свободного силуэта с V-образным вырезом легко комбинируется с брюками и юбками различной длины и фасонов.

Для 46-го размера потребуется 400 г оливковой пряжи (200 м/50 г, 100% акрила), два комплекта спиц № 2,5.

В работе используются следующие узоры:

**1. Изнаночная гладь:** лицевые ряды — изнаночные петли, изнаночные ряды — лицевые петли.

**2. Платочное вязание:** лицевые и изнаночные ряды — лицевые петли.

**3. Узор «столбики»:** 1-й ряд — 1 лицевая, 1 изнаночная и т.д. 2-й и все четные ряды — петли вяжите по рисунку, то есть над изнаночными вяжите изнаночные петли, над лицевыми — лицевые. 3-й ряд — 1 изнаночная, 1 лицевая и т.д. 5-й ряд — узор повторяйте с 1-го ряда.

**4. Жгут А** — ширина 12 петель, перемещение петель в каждом 8-м ряду. В первых 6 петлях перемещение петель с наклоном вправо (3 петли снимите на дополнительную спицу и оставьте за работой, 3 лицевые, затем провяжите 3 лицевые с дополнительной спицы), в следующих 6 петлях — с наклоном влево (3 петли снимите на дополнительную спицу и оставьте перед работой, 3 лицевые, затем провяжите 3 лицевые с дополнительной спицы).

**5. Жгут Б** — ширина 10 петель, перемещение петель в каждом 20-м ряду.

**6. Жгут В** — ширина 6 петель, перемещение петель в каждом 8-м ряду. Перемещение петель в жгутах Б и В выполняйте в направлении от центра к краям полотна.

Ориентировочная плотность вязания 25,4 петли х 34,2 ряда = 10 х 10 см.

Для спинки наберите на спицы 128



Фото модель Марина Визельман, русская модельная группа «Инфинити»

петель и провяжите 2 см = 8 рядов платочным узором. Затем вяжите дорожки из изнаночной глади и узора «столбики», а также жгуты, распределив петли следующим образом: первые 25 петель — изнаночная гладь, следующие 10 петель — жгут Б (перемещение петель с наклоном вправо), центральные 58 петель вяжите узором «столбики», 10 петель — жгут Б (перемещение петель с наклоном влево), последние 25 петель — изнаночная гладь. На высоте 62 см = 212 рядов от нижнего края детали закройте по прямой для погончиков первые и послед-

ние 24 петли. После этого на оставшихся петлях провяжите еще 1 см = 4 ряда. Затем центральные 46 петель — планка по вырезу горловины спинки — вяжите платочным узором, а остальные петли — по рисунку. Через 65 см = 222 ряда от нижнего края детали закройте по прямой оставшиеся на спице 80 петель.

**Для переда** наберите на спицы 128 петель и провяжите 2 см = 8 рядов платочным вязанием. Затем петли распределите так: первые 39 петель — изнаночная гладь, затем 10 петель —



жгут Б (перемещение петель с наклоном влево), 9 петель — узор «столбики», центральные 12 петель — жгут А. От середины узор расположите симметрично, то есть после центральной жгута 9 петель вяжите узором «столбики», следующие 10 петель — жгут Б (перемещение петель с наклоном влево), и завершают ряд 39 петель изнаночной глади.

Для наклона жгутов в каждом 14-м ряду убавляйте по 1 петле с внешней стороны жгутов Б, то есть в изнаночной глади. Одновременно прибавляйте такое же количество петель с внутренней стороны в узоре «столбики». На схеме место убавления петель обозначено знаком -, а прибавление знаком +. Одновременно на высоте 44 см = 150 рядов от нижнего края детали в лицевом ряду начните оформлять V-образный вырез горловины. Для этой работу разделите пополам (центральный жгут А как бы разделите на два жгута В) и обе стороны закончите отдельно. Вдоль линии выреза горловины следует убавить 24 раза по 1 петле то во 2-м, то в 4-м ряду. Убавление делайте, провязывая вместе последние две петли узора «столбики» для левой половинки переда, а для правой — первые две петли этого же узора.

Но прежде чем приступить к этой работе, подготовьте фрагмент обтачки для горловины. Для этого возьмите второй комплект спиц и наберите 4 петли, вяжите чулочным вязанием. Для расширения прибавляйте с обеих сторон полотна в каждом 2-м ряду по 1 петле, пока на спице не окажется 12 петель. Нить оборвите. Вывязывая левую половинку переда, на рабочую спицу к первым 64 петлям переда нанижи-

те 6 петель обтачки, как показано на рис. 1а. При подгибе обтачки она ложится лицевой гладью на изнаночную сторону переда. Далее петли левой половинки переда и обтачки вяжите одновременно. На высоте 62 см = 212 рядов от нижнего края детали закройте по прямой для погончика первые 24 петли. Провяжите

Для левого рукава с лицевой стороны полотна из кромочных петель проймы переда наберите 56 петель, провяжите по рисунку петли погончика, затем из кромочных петель проймы спинки наберите еще 56 петель. В работе 131 петля. Кроме центрального мотива, все петли рукава вяжите изнаночной гладью. Для бо-

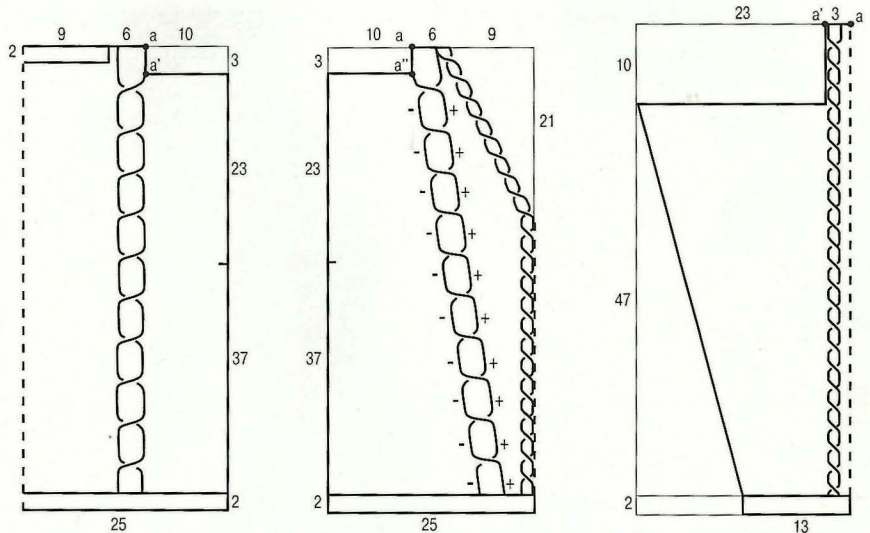

еще 3 см = 10 рядов. Петли последнего ряда закройте по прямой. В зеркальном изображении выполните правую половинку переда. Как ввести в работу оставшиеся 6 петель обтачки, показано на рис. 1б.

Перед и спинку соедините по плечевым срезам. Если детали связаны без ошибок, то узор спинки и переда на плече полностью совпадет. Для погончика наберите 19 петель из кромочных вдоль линии а'а'', расположив узор в такой последовательности: жгут В, 7 петель узора «столбики», жгут В. Вяжите 10 см = 34 ряда, одновременно подсоединяя погончик к полотну переда и спинки. Вывязывание погончика закончите изнаночным рядом. Нить оборвите. Выполните второй погончик.

ковых скосов убавляйте по 1 петле с обеих сторон 26 раз в каждом 6-м ряду. Через 47 см = 160 рядов от начала вязания в последнем изнаночном ряду равномерно убавьте 12 петель и провяжите 2 см = 8 рядов платочным узором. Петли последнего ряда закройте по прямой. Аналогично выполните второй рукав.

Готовые детали не гладьте, чтобы сохранить рельефность узоров. Выполните боковые швы и швы рукавов. Закрепите на изнаночной стороне джемпера обтачку вдоль горловины. Чтобы избежать деформации, внутрь вставьте узкую (до 1 см шириной) полоску флизелина и закрепите незаметными стежками в нескольких местах. Работа завершена.

Надежда Александрова



Рис. 1а



Рис. 1б

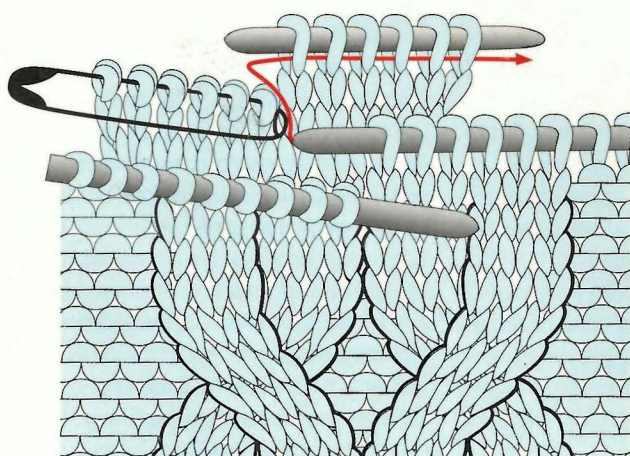

# Милые подружки — диванные подушки

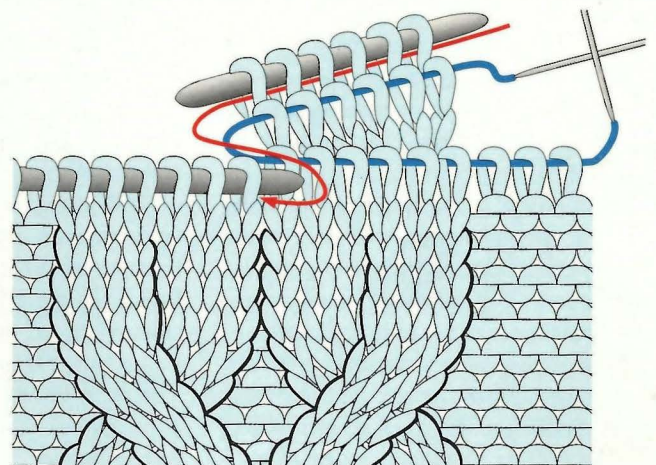

шьем, вяжем, вышиваем

Любителям красивых вещей доставят большое удовольствие диванные подушки, украшенные вышивкой в технике «хардангер». Они выглядят необыкновенно изысканно и, разбросанные в художественном беспорядке, органично впишутся в любой интерьер, придав ему уют и завершенность оформления. Поскольку схема вышивки каждой из трех подушек достаточно объемная, мы не можем опубликовать их все. Поэтому ограничимся лишь одной из них — первой слева на нашем снимке. В дальнейшем, если эта тема вас заинтересу-

ет, мы расскажем и о двух других рисунках. Размер подушки 40 х 40 см. С учетом этого подберите светлую ткань с четким переплетением нитей (счетная ткань) для наволочки и ткань контрастного цвета, которая будет служить фоном для вышивки, нитки «ирис» в цвет ткани.

Помня основные правила выполнения вышивки (о них мы говорили в «Хозяюшке» № 3, 1999 г.), внимательно изучите схему. На ней появилось несколько незнакомых условных обозначений. Рассмотрим их.

Элемент вышивки — «виньетка», вы-

полняется на вырезе без нитей ткани. В технике «хардангер» существует несколько способов исполнения. Условное обозначение и графическое изображение поэтапного выполнения одного из видов виньетки, используемого в работе, показано на рис.1.

Еще одно, новое для вас обозначение изображено на рис.2 — обрамление ромба двойным швом «назад иголку». Сначала по контуру ромба проложите двойной шов, как показано на рис.2 (а,б,в). После этого проложите второй ряд двойного шва (рис.2 г).

Внутри ромба расположена квадрат-





Рис. 1

ми разной длины. После этого разметьте и вышьте угловые мотивы — ромбы из гладьевых стежков, обшитых по контуру квадрата. В центре каждого ромба вышьте четырехугольную мережку, дополненную простым перехватом. Эту мережку обрамляет двойной шов «назад иголку». Завершает работу выполнение мережек по периметру вышивки. По желанию вышивку можно заключить в рамку из узкой мережки.

Галина Сидорова

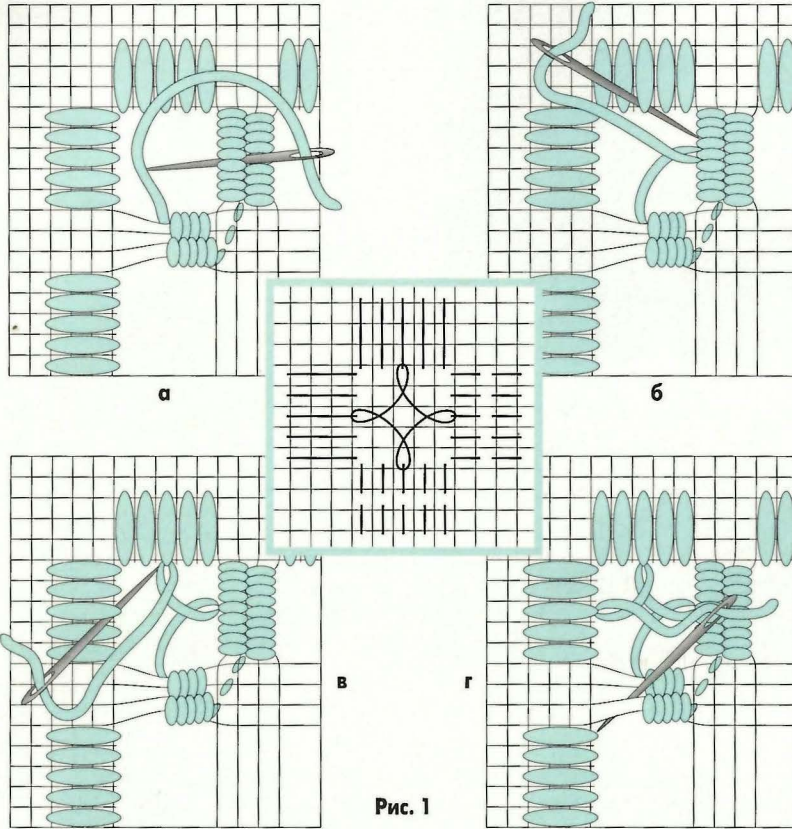
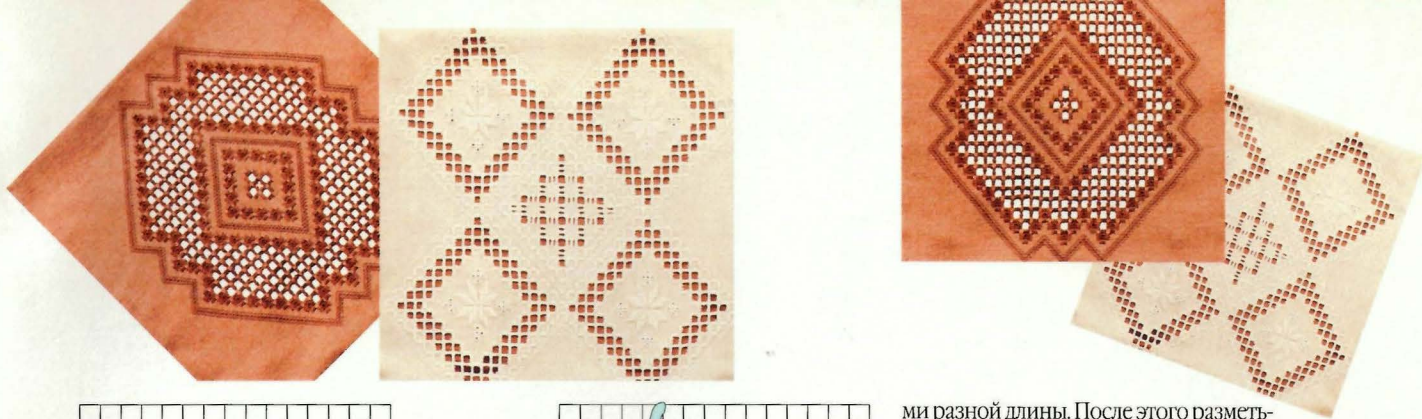

Рис. 3

ная мережка, графическое изображение которой по диагонали делят две линии (рис.3). Этот элемент называется простым перехватом. Для его исполнения проколите иголкой ткань в центре мережки. Затем закрепите нить в углу между гладьевыми стежками. После этого обвейте нить «шнурочком» в направлении к центру. Затем протяните нить к следующему углу и т.д. Теперь, когда на схеме (рис. 4) не осталось «белых пятен», приступайте к вышивке.

На участке ткани, предназначенном для вышивки, проложите контрастной нитью вертикальную и горизонтальную линии середины стежками «вперед иголку», захватывая и пропуская по 4 нити ткани. В центре ткани стежки должны скреститься. Сетка на счетной схеме соответствует нитям ткани. Работу начните от центра. Сначала вышьте «столбики» мережки, расположенной крестообразно, штопальным швом, одновременно заполняя вырезы без нитей виньетками. Затем выполните четыре фигуры гладьевыми стежка-

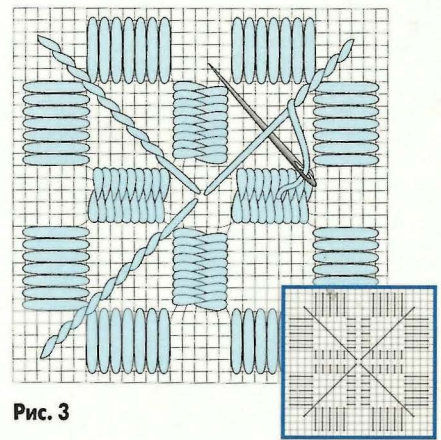

Рис. 2





Рис. 4: схема 1/4 части вышивки  
(на фото внизу обозначена красным)

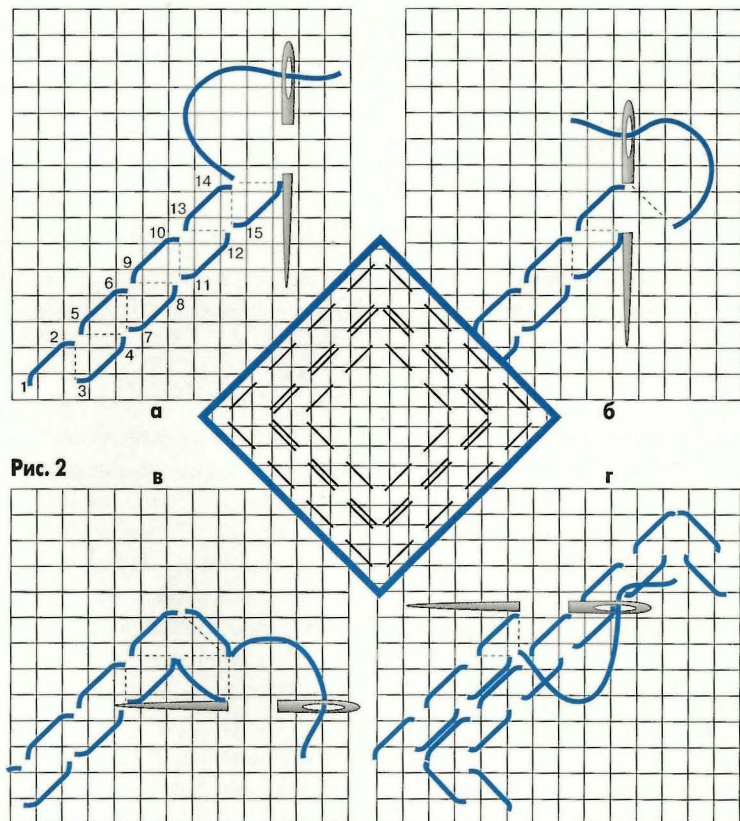

## Хозяйки советуют:

- Изделия с дорогостоящей хардангерской вышивкой не подлежат машинной стирке.
- Для стирки используйте высококачественные мягкие стиральные средства. Вещь стирайте в теплой воде. Ни в коем случае не трите руками, а оставьте в растворе на 20–30 минут.
- Если вещь не отстиралась полностью, выполощите ее в теплой воде, приготовьте новый раствор и оставьте

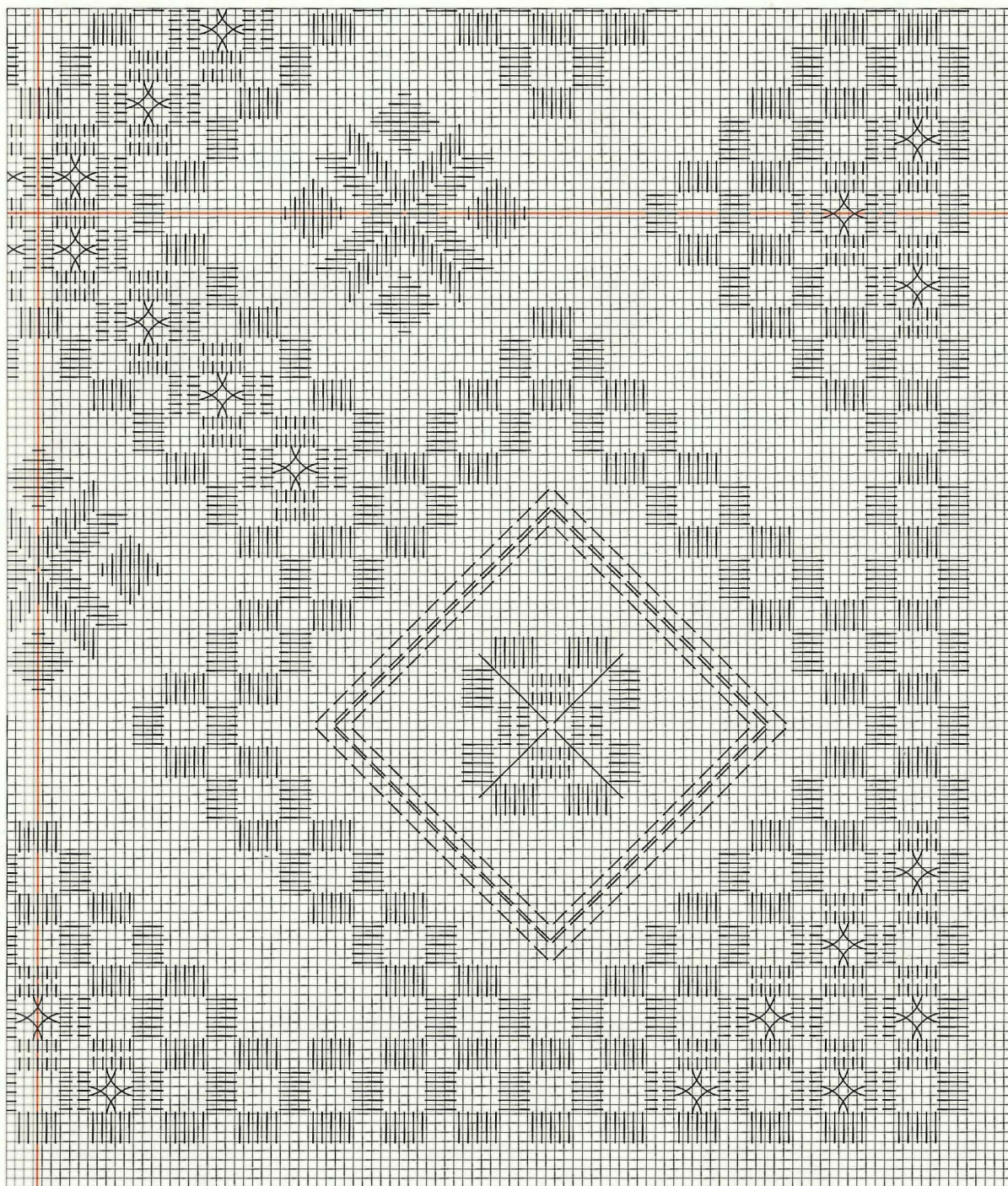
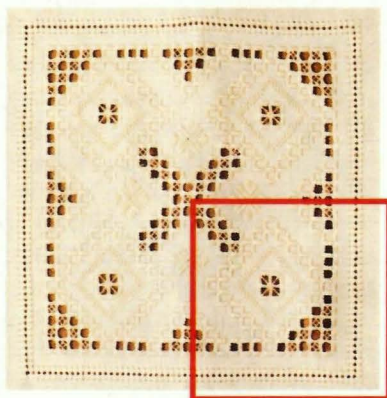
в нем полежать еще на 20–30 минут. После стирки прополощите в теплой воде. Температура воды во время стирки и полоскания должна быть примерно одинаковой.

- Вещь не следует сильно отжимать, выкручивая ткань. Дайте воде стечь. После этого разложите ее на сухом полотенце и оставьте сушиться.

- Ткань не пересушивайте. Вещь лучше гладить, когда ткань слегка влажная.\* Гладить следует с изнаночной стороны на толстой мягкой подстилке. Для этих целей используйте несколько махровых полотенец.



# Роксана Бабаян, или Миф о семи массажистах

Поистине если уж человек талантлив, то талантлив во всем.

Конечно, это касается и такого важного вопроса, как уход за своей внешностью. Что же надо делать, чтобы всегда быть красивой и изысканной? На эту тему и поговорим с Роксаной Бабаян.

— Считается, что восточные красавицы очень рано расцветают, но также рано и увядают. Глядя на вас, этого не скажешь. Как вам это удастся?

— Это восточная сказка. Ведь раньше красивую девушку в 12, 13 лет отдавали в гарем к падишаху, и ее больше уже никто и никогда не видел. На самом же деле только та женщина красива, кстати, независимо от национальности и возраста, которая не ленится на протяжении всей своей жизни за собой следить. Я себя отношу именно к таким.

— Вы хотите сказать, что еще с юности следите за своей внешностью?

— Даже с детства. Сколько я себя помню, всегда что-нибудь придумывала. Правда, меняла свой образ постепенно, основываясь на своем космополитичном мироощущении: я армянка, родилась в Ташкенте, живу в Москве, пою и говорю на чисто русском языке. Из своей внешности я стремилась убрать Восток не потому, что стыжусь, а потому, что для моей профессии это слишком узкие рамки, ведь черная краска очень яркая, сигнальная, и она мне мешала. Так что экспериментов с цветом волос и с выбором прически в моей жизни было предостаточно.

— И никогда вам не хотелось ослабиться, отдохнуть от всего этого?

— Никогда. Для меня очень важно, как я выгляжу. Я женщина до кончиков ногтей, хотя порой бываю прагматичной, жесткой, без всяких там сантиментов и эмоций.

— Вы доверяете стилистам или придерживаетесь собственного мнения в выборе прически, макияжа и т.д.?

— Сейчас у меня есть прекрасные помощники, которым я полностью доверяю, например, Джордж Роволс.



Он меня прекрасно понимает, знает, чего я хочу и что мне подойдет — от линии стрижки до цвета волос.

— Сколько времени вам требуется, чтобы привести себя в порядок?

— Про меня легенды ходят, что каждое утро со мной работают семь массажистов. Конечно, я была бы не против. Да и какая женщина от этого откажется? Но все это, конечно, байки. На самом же деле на эту процедуру каждое утро я трачу полчаса.

— Не могли бы вы поподробнее рассказать о своих маленьких секретах, то есть как стать красивой за 30 минут?

— Никаких секретов нет. Все достаточно просто: я просыпаюсь и сразу же — под горячий душ, затем умываюсь холодной водой. Обязательно протираю лицо и шею косметическим молочком, потому что моя кожа очень чувствительна к хлорке. Накладываю легкий дневной крем на лицо и шею. Кремом для век смягчаю кожу вокруг глаз, затем приступаю к макияжу.

Предвижу ваш вопрос, поэтому отвечу сразу: я предпочитаю качественную, проверенную косметику. А уж интенсивность моего макияжа зависит от того, что я собираюсь делать дальше. Люблю, чтобы он был неброским, стильным и элегантным.

*Красивую и всегда элегантную Роксану Бабаян знают все: и теперь уже не только как эстрадную певицу, но и как телеведущую ежедневной программы «Завтраки с Роксаной».*

— Ну, а тренажеры, гимнастика и т.д.?

— У меня нет тренажеров, а зарядку я всегда ненавидела. Вообще у меня в школе по физкультуре была тройка.

— У вас прекрасная фигура. Как же вы ее сохраняете? Придерживаетесь ли какой-то диеты? Или пьете таблетки для похудения?

— Никаких диет я не придерживаюсь, считаю, что можно есть все, но в меру, ни в коем случае не переедать. Порой очень хочется съесть что-то лишнее, но я воздерживаюсь. А что касается таблеток для похудения, то Боже сохрани! Я безумно всего этого боюсь. А главное, знаю цену такого рода похуданию, ведь в моей семье почти все врачи. Поддерживать себя в определенной форме мне помогает многолетняя привычка — не есть ничего мучного. Я вообще мало ем: утром выпиваю стакан теплой воды и только где-то около часа могу перекусить, а вот вечером — уже полноценный ужин.

— Наверное, все, кто любит ваше творчество, много о вас знают. Например, что ваша семья вместе с семьей А.Ширвиндта любит выезжать на природу, причем в весьма отдаленные места. Как вы в таких условиях себя чувствуете? Ведь дождь, ветер подвергают кожу стрессу?

— Это совсем не так, наоборот, на природе кожа дышит, обогащается кислородом. Для меня это очень важно, ведь часто приходится быть в гриме. Но, конечно, необходимые косметические атрибуты я с собой беру. Особенно кремы для рук. Наши с Таточкой (женой А.Ширвиндта) мужчины очень любят ловить рыбу. Ну, а нам, естественно, приходится ее чистить. Так что особое внимание на отдыхе я уделяю уходу за руками.

— Кстати о мужчинах. У вас такой красивый, обаятельный и знаменитый муж. Вы и для него дома стараетесь быть красивой и привлекательной?

— А как же. Я вообще не «халатная» женщина, но и костюмов дома не ношу. Любимая одежда — лосины и свободная рубашка.

«ЗВЕЗДНЫЕ» СЕКРЕТЫ



# Нарву цветов и соберу букет

*Со вкусом подобранный букет — вот решение проблемы, если вам нужно украсить свой дом, поздравить кого-то, проявить внимание.*

— Михаил Михайлович подсказывает вам, как одеваться, какую прическу делать, другими словами, пытается ли он корректировать вашу внешность?

— Безусловно. Вообще Державин первый «критикан». Но я, конечно, сопротивляюсь: свое видение точнее. Любая женщина интуитивно чувствует, что ей подойдет, а что нет, она лучше себя знает. Но иногда наши мнения совпадают, ведь у моего мужа очень тонкий вкус, он прекрасно рисует, придумывает для дома разные интересные вещи, но и на мне экспериментирует.

— Однажды выбранный стиль — это для вас постоянная величина?

— Я, как, наверно, каждая женщина, люблю что-то в себе менять. Прическу новую сделаешь, и уже как-то по-другому себя ощущаешь. А потом, изменения поддерживают жизненный тонус, помогают не забывать, что ты женщина.

— Какими качествами, на ваш взгляд, должна обладать женщина, чтобы быть привлекательной?

— Безукоризненным вкусом, опрятностью, чувством меры. Вот на этих трех китах и держится женская привлекательность. И не важно, какое количество денег она потратила на одежду, обувь, косметику. Наверно, и вы замечали: идет по улице этакая «упакованная» дама, а на нее смотреть без слез невозможно. Нельзя слепо следовать моде: она порой не красит женщину, а калечит. У каждой женщины должна быть своя, неповторимая индивидуальность.

— У вас есть свой идеал женщины?

— Для меня женщина с большой буквы — Софи Лорен. В ней есть все: порода, женская стать и, конечно, красота — не только внешняя, но и внутренняя, это моментально ощущается с экрана. И она в любом возрасте хороша.

— Что бы вы хотели пожелать нашим читательницам?

— Пусть всегда считают, что они для мужчин подарок, а не наоборот.

Беседу вела **Ольга Романова**



**Но как часто, торжественно вручив этот дар природы утром, к вечеру мы с ужасом видим, что цветы поникли, лепестки вот-вот осыпятся. Чтобы такого конфуза не произошло, нужно знать некоторые правила ухода за цветами. О них рассказывает флорист, фитодизайнер и энтузиаст-цветовод Ирина Александровна Мазаник.**

— Приобретая букет в магазине или на рынке, внимательно осмотрите его: не надломлены ли головки? Нет ли признаков увядания? Упруги ли листья? Если цветы пышно распустились — не покупайте, букет долго не простоит. Но не стоит брать и растения с плотно сомкнутыми бутонами: они завянут, не успев распуститься.

Цветы, выращенные на собственном участке, конечно, более надежны, но срезать их нужно умеючи: только утром или вечером — срезанные днем быстро вянут; острым ножом с предварительно хорошо промытым лезвием — ножницы не использовать, они сдавливают стебли, затрудняя доступ влаги; под острым углом, чтобы влага лучше поглощалась.

Стебель оставьте подлиннее, нижние листья оборвите. И сразу поставьте букет в прохладное, затененное место.

Очень важно знать, в какой стадии развития какой цветок срезать. Так, маки, тюльпаны, немахровые нарциссы «го-

товы» в букет, как только бутон приобретет выраженный цвет. Цветки раскрылись наполовину — пора срезать аквилегию, клематис, мальву, бегонию, канны, красные лилии, герберы, дельфиниумы, гвоздику, ландыш. Ирис можно срезать, как только раскрылся первый бутон, пион — еще раньше, когда первый бутон раскрылся на 3/4. Самое благоприятное время для срезки сирени — когда на одной ветке соседствуют и полностью, и наполовину распустившиеся цветки. Если срезать розу, как только у нее развернется первый лепесток, она простоит дольше. А хризантемы, ноготки, астры, георгины, гортензии, флоксы, бархатцы можно собирать в букеты, лишь когда цветы полностью распустятся.

Срезая цветы, мы прерываем естественный цикл их развития, лишая привычного режима питания и влаги, поэтому для нашего букета нужно создать режим наибольшего благоприятствования. Для того чтобы воздух не закупоривал проводящие влагу сосуды растения, концы стеблей ежедневно подрезаем наискосок ножом, опустив их в воду. У растений с твердыми древесными стеблями — сирени, пионов, мимозы, некоторых сортов роз — счищаем с конца стеблей кору на 5–10 см, а затем расщепляем концы ножом или разбиваем молотком. У растений с мягким стеблем — георгин, дельфиниум-



мов, — подрезав стебли под водой, закрываем место среза пальцем, чтобы не проник воздух, и таким образом переносим в вазу с водой.

Некоторые цветы и декоративная зелень (мак, папоротник) при срезке выделяют сок, который быстро густеет и закупоривает проводящие влагу сосуды. Чтобы оживить их, концы стеблей необходимо подержать над огнем, затем соскоблить ножом застывший сок.

Но вот цветы срезаны по всем правилам. Как продлить их жизнь? Прежде всего щедро напоить, поэтому ставим их в сосуд, доверху наполненный водой комнатной температуры. Исключение делаем лишь для луковичных растений и герберов: их стебель покрыт мелкими волосками, и чтобы они не загнивали, воды следует наливать лишь на треть емкости.

Чтобы уменьшить испарение, крупные листья, а также листья и цветы фрезии, ландыша, нарциссов, гвоздик, роз периодически опрыскиваем водой.

А как же быть с питательными веществами, которые растения на грядке получали из почвы? Восполнить их недостаток помогут специальные добавки. Самый известный способ: в вазу для цветов добавляем чайную ложку сахара и столовую ложку винного уксуса на 1 литр воды. Сирень, фрезии, гвоздики, тюльпаны, розы, душистый горошек цветут в таком «сиропе» на 6–7 дней дольше! А вот ландышам, клематисам, перетруму он не по вкусу. Хороший эффект дает добавка глюкозы, глицерина (5 капель на стакан воды), аспирина (0,3 г на литр).

В воду, в которой стоят розы, полезно бросить щепотку лимонной кислоты или таблетку аспирина и немного сахара.

Чтобы предотвратить развитие бактерий, можно добавить в воду камфарный или нашатырный спирт, глицерин (также по 5 капель на стакан) или квасцы. Вода не будет загнивать, если бросить в вазу кусочек древесного угля, или чайную ложку соли на литр воды, или влить розоватый раствор марганцовки.

Свежую воду цветам меняем ежедневно, воду с добавками — через 2–3 дня, обновляя одновременно срез стеблей под струей воды.

Но если букет все-таки начинает увядать? Попробуем оживить его! На несколько секунд погружаем концы стеблей на 3–5 см в горячую, почти кипя-



щую воду. Чтобы цветы и листья не повредить при этом паром, укутаем их газетой. Особенно эффективен такой метод для сирени, роз и некоторых растений с древесным стеблем.

Другой способ оживить подвявший букет — добавить на 3–4 литра воды чайную ложку аммиачной селитры или 2 чайные ложки спирта с несколькими каплями нашатыря.

Дольше сохраняют «здоровье» цветы, если создать им условия для ночного отдыха, поместив в ведро с водой до самых головок и накрыв сверху бумагой, чтобы уменьшить испарение. А розы можно на ночь полностью погрузить в воду — цветы напитаются влагой и оживут.

Вам нужно доставить букет с дачи или везти в городском транспорте? Чтобы цветы не пострадали в дороге, плотно

укладываем их во влажную, а затем в сухую бумагу. Если букетов несколько, лучше всего положить упакованные таким образом цветы в картонную коробку, самые тяжелые — вниз.

Давно замечено, что некоторые цветы плохо влияют на своих соседей по букету. К таким «агрессивным эгоистам» относятся ландыши, гвоздика, резеда, лилии, черемуха. Не простоят долго вместе тюльпаны и незабудки, желтые примулы с примулами другого цвета. Рядом с лилиями быстрее увянут маргаритки, васильки, маки. А изящный букет из душистого горошка, ландышей, роз порадует глаз разве что в момент вручения. Несовместимы темнокрасные и чайные розы — «красный агрессор» погубит нежную сестру.

В последнее время вошли в моду стильные композиции из цветов, плодов и плодоносящих веток. Однако они недолговечны: свежие плоды выделяют вещества, угнетающие цветы. Зато зелень — веточки кипарисовика, можжевельника, туи продлят жизнь цветов, особенно живоительно повлияют на тюльпаны.

...Немного терпения и внимания — и свежий букет будет долго радовать глаз, поднимать настроение.

домоводство





# Хит сезона — брошь

У зеркала

Украшения, сделанные не из драгоценных камней и металлов, ввела в мир Высокой моды несравненная Коко Шанель.

«Мне наплевать на драгоценности. Они ничего не добавляют к радости жизни, — говорила Великая Мадемуазель. — Украшений должно быть много, но если они настоящие, это становится хвастовством и дурным вкусом. Я делаю фальшивые и очень красивые. Они даже красивее настоящих...»

Знаменитые жемчужные ожерелья и клипсы, украшения из цветных камней, придуманные Шанель, и сегодня — знак хорошего вкуса и элегантности. И дело тут не в цене: всего дороже в наше время умение выбрать «свою» вещь, такую, чтобы «заиграла» именно на вас, оттеняя ваш шарм, чтобы о простеньких бусах, продающихся на каждом углу, подруги восхищенно спрашивали: «Где ты нашла эту прелесть?» Смешивайте ювелирные украшения с бижутерией, без стеснения перенизывайте «магазинные» ожерелья по-своему, дайте волю своей фантазии, стремлению к роскоши и блеску — и вы будете на гребне моды!

Нынешняя вседозволенность и полное смешение стилей в одежде распространяются и на украшения. Бижутерии можно надевать сколько угодно и как угодно. Бусы, цепочки, браслеты, серьги, клипсы, кольца — хоть на все десять пальцев, разного рода гривны... Особенно модны гладкие «ошейники» из желтого металла, похожие на те, что носили в древности нубийские рабы. Но настоящий хит последнего времени — большая брошь.

В последние годы особую популярность приобрели броши в виде животных и насекомых. Во всем мире известны «черная пантера» знаменитой ювелирной фирмы Картье, «подсолнух» Версаче, «банты» Ги Лярош, «ро-

машки», созданные Паломой Пикассо для Тиффани, и многие другие.

Если вы иногда смотрите по телевизору информационно-политические передачи, то могли убедиться, что брошь с «черной пантерой» от Картье нередко украшает костюм такой respectable дамы, как

госсекретарь США Мадлен Олбрайт. Брошь дает женщине большие возможности для самовыражения. Ее можно носить не только на лацкане жакета, но и на кармане, на поясе, можно заколоть ею шарф или косынку, украсить шляпу, берет. У яркой блестящей броши есть своя тайна — она может подчеркнуть достоинства и скрыть недостатки фигуры. Не удивляйтесь! Психологи давно доказали, что такие предметы способны буквально заморозить взгляд, привлечь его именно к той составляющей внешнего облика, которую вы считаете наиболее выигрышной.

*Есть у вас украшения с бриллиантами? Спрячьте в шкатулку: их блеск все равно не выдержит соревнования с солнечными лучами.*



Изысканно женственно выглядят различные ожерелья и бусы. Через века дошло до наших дней увлечение жемчугом. Строгие правила этикета былых времен считали жемчуг единственным украшением, которое можно было надевать днем. Шанель ввела в моду украшения из искусственного жемчуга, предлагая надевать одновременно по нескольку ниток разной длины. Классическим дополнением к ее знаменитому костюму «шанель» и теперь остаются эти бусы. Или несколько цепочек. Особенно популярно сочетание цепочек разной толщины из желтого и белого металлов. Пожалуй, чаще всего можно видеть на наших современницах бусы из

самоцветов — оникса, лазурита, малахита, нефрита и т.д.

В XIX веке украшения, следуя этикету, выбирали в соответствии с возрастом, типом внешности. Молодым девушкам, например, не следовало надевать бриллианты; считалось, что блондинкам подходит жемчуг, а темноволосым дамам — кораллы и гранаты. Но сегодня никаких строгих законов в выборе украшений не существует. Можно, конечно, сказать, что маленьким женщинам рекомендуется выбирать не слишком длинные бусы и не слишком большие броши, а высокие могут надеть что-то покрупнее, но это обобщенные советы, а вообще-то выбор украшений — дело сугубо личное и определяется лишь неповторимой индивидуальностью и очарованием каждой женщины.

Самые ценные украшения — это, ко-



нечно, эксклюзивные, авторские, созданные в единственном экземпляре. Нам с вами это не по карману? Однако выход есть! Думаю, что каждая женщина способна собственноручно сделать для себя бусы или уникальную брошь из бисера, бархата, шелковых лент, искусственных цветов...

Сколько украшений можно надеть одновременно? Много. Серьги или клипсы, бусы, цепочки, медальон, брошь, браслет, кольца... В старину набор украшений, именовавшийся парюрой (сейчас такой набор обычно называют сет), включал до 15 предметов. Сегодня мода не требует единого художественного решения комплекта, наоборот, в моде сочетание несочетаемого — оно, как лакмусовая бумажка, проявит ваш вкус, чувство меры и стиля. Индивидуальный стиль — главное направление моды нашего времени! В последнее десятилетие чрезвычайную популярность приобрело еще одно украшение, относиться к которому, однако, нужно осторожно. Я говорю о натальном кресте. В православии ношение креста как знака совершения обряда крещения имеет правила, отсутствующие в других христианских конфессиях. Так, натальный крест человек православной веры должен носить под одеждой, не выставляя на всеобщее обозрение то, что должно свидетельствовать о приобщении к таинству. Но сегодня по ряду причин крест нередко воспринимается просто как модное украшение даже крещеными и верующими людьми. Надевая крест, решите, что он значит для вас, и соответственно спрячьте под одежду или носите как украшение. Вообще же украшения в форме креста известны в Европе давно, а в последнее время рок-музыканты ввели в молодежную моду серьги-кресты.

Летом бижутерия становится ярче и проще. С пестрым легким платьем, с сарафаном или даже купальником отлично смотрятся цветные бусы, пластмассовые браслеты. Кольца и перстни для лета также могут быть из пластмассы или дерева. Не бойтесь привлечь к себе внимание окружающих необычными серьгами или браслетом — лишь бы это шло вам: ведь каждая женщина, даже самая скромная, хочет быть привлекательной и стильной. Не лишайте себя этого удовольствия, создайте свой стиль с помощью бижутерии!

Татьяна Басова



## ОТТЕНОК ДЕЛАЕТ ПОГОДУ

Желание время от времени поменять свой имидж свойственно любой женщине. И это понятно: поправишь что-то в себе, и жизнь вокруг кажется радостнее. Просто мы сами смотрим на мир другими глазами, так как ощущаем себя по-новому красивыми и привлекательными. Но у каждой из нас свои возможности: кто-то может себе позволить новое платье из бутылки, а кто-то только будет о нем мечтать. И тем не менее, если вы твердо решили изменить свою внешность, то выход есть — попробуйте новый цвет волос! Красок и всяческих оттеночных шампуней сейчас в избытке, и стоят они совсем недорого.

А недавно появился новый **оттеночный гель «Цвет настроения» Palette от Шварцкопф.**

Десять модных в этом сезоне оттен-



смойте теплой водой (мыть голову шампунем больше не надо).

Обычно женщине не только хочется изменить цвет волос, но и сделать новую прическу. А чтобы она держалась достаточно долго, не деформируясь, советуем попробовать **жидкий лак для моделирования прически из серии «Тафт — три погоды» от Шварцкопф.** Как им правильно пользоваться?

1. Нанесите средство на влажные волосы и используйте для укладки феном или на бигуди для придания объема (как пену сильной фиксации для укладки волос).
2. Используйте «Тафт — три погоды» для фиксации прически (как обыкновенный лак для волос).
3. И, наконец, моделируйте прическу: «примерьте» легкомысленные локоны, элегантные укладки, аккуратную гладкую прическу. Нанесите жидкий лак на сухие волосы, и за 20 секунд уложите волосы так, как вы считаете нужным: специально разработанная рецептура действует таким образом, что прическа фиксируется через некоторое время после нанесения лака. Важное дополнение: жидкий лак не содержит газа, входящего в состав «сухих». Поэтому 200-миллиграммовый флакон нового средства изготовлен не из металла, а из легкой пластмассы.



ков (на выбор, конечно) обязательно поднимут вам настроение. Например, если ваш натуральный цвет — светло-каштановый, то вы можете сделать его более насыщенным и интенсивным, оттенив цветом «Шоколад». Светло-русый подойдет оттенок «Золотистый мед», а темно-русый — «Лесной орех» и т.д. Стоит одна упаковка этого геля недорого, пользоваться им легко и просто: вымойте голову, немного подсушите полотенцем и на 30 минут нанесите на волосы оттеночный гель. Затем



# Вы спрашивали...

## Шубы — на отдых!

**«Уважаемая «Крестьянка»!**  
Давно пора убирать зимние вещи на летнее хранение, вот я и решил попросить у вас совета: как очистить от грязи изделия из меха, например, шубу или зимнюю шапку, чтобы эта процедура не вызвала их деформации и других нежелательных изменений?

Василий Клюков,

Алтайский край, с. Краснощеково».



Мы охотно порекомендуем вам весьма простые и доступные способы ухода за меховыми вещами.

Не только почистить, но и освежить меховые шапки, шубы и воротники можно пшеничными отрубями и древесными опилками, кроме опилок хвойных деревьев (они могут содержать смолу).

Если на вашей любимой шапке вдруг обнаружится жирное пятно, то рекомендуем сначала протереть его щеткой, смоченной бензином, а затем раствором, состоящим из бензина и стирального порошка (одна чайная ложка на литр бензина). После этого еще раз протрите пятно чистым бензином.

Чтобы меховые шубы носились как можно дольше и не теряли своей первоначальной привлекательности, ни в коем случае не вешайте их подсушиться к горячей печке или батарее. Намокшую шубу отряхните и бережно повесьте на плечики. Когда она высохнет, встряхните, но не расчесывайте ни расческой, ни щеткой — эта операция испортит мех. На осенне-летний период шубы, полшубки принято убирать в шкаф.

Казалось бы, чего проще! Но тут есть одна маленькая хитрость: чтобы ворс не мялся, они должны висеть достаточно свободно. Если же все-таки ворс свалился, протрите мех влажной губкой (по направлению ворса), затем просушите и хорошенько встряхните.

**Красота «по-скандинавски»**  
**«Здравствуй, «Хозяюшка»!** Моя сестра недавно начала пользоваться косметикой шведской фирмы «Орифлэйм» и очень ею довольна. А мне на 8 Марта подарила очищающую маску с лимоном — тоже от фирмы «Орифлэйм». Конечно, очень хочется ею воспользоваться, но я побаиваюсь — дело в том, что моя кожа воспринимает только те кремы и маски для лица, в состав которых входят натуральные ингредиенты. Поэтому прошу вас рассказать об этой косметической фирме.

Марина Полякова, г. Санкт-Петербург».

Чтобы ответить на ваш вопрос, мы связались с работниками фирмы «Орифлэйм» и узнали, что фирма существует уже более 30 лет и продукция ее состоит исключительно из на-



туральных, природных ингредиентов. Основа рецептов — традиционные скандинавские компоненты. Мужская и женская парфюмерия, средства по уходу за кожей, волосами, телом про-

изводятся в экологически чистой местности, среди лугов Ирландии.

Продукция фирмы рассчитана на применение в северных краях с достаточно суровым климатом, с частыми дождями, ветрами и т.п., что делает ее особенно полезной и для России, значительная часть которой не избалована хорошей погодой.

Однако, если природа «наградила» вас проблемной кожей, советуем поначалу применять непривычные средства с осторожностью, чтобы проверить на себе их индивидуальное воздействие.

**И чай бывает ядовитым**  
**«Мне нравится заваривать чай в термосе, по-моему, это удобно, но моя близкая подруга, узнав об этом, просто ужаснулась, сказав, что я пью не чай, а отраву. Неужели она права?»**

Елена Балевиц, г. Ярославль».



Ваша подруга по-своему права — этот способ заваривания вреден: ведь оставляя надолго заварку в термосе, вы дополнительно подвергаете ее термической обработке, а из-за этого значительная часть витаминов, теофиллина, ароматических масел и дубильной кислоты (составляющих чая) крайне отрицательно взаимодействует друг с другом. Если вы будете постоянно пить чай из термоса — рискуете получить расстройство желудка, но возможны и более серьезные последствия: болезнь сосудов и даже, как самый худший вариант, — заболевание нервной системы.

Материалы подготовила

Мария Пикалова



# Океан бодрости в ведре с водой

Как часто мы говорим себе: «Все, с завтрашнего дня — новая жизнь, займусь своим здоровьем вплотную». Но эти благие намерения неизменно разбиваются о деловую круговерть: некогда.

Рубрику ведет Надежда Осьминина

И все-таки решаться надо. Впереди лето, отпуск, дачный сезон. А значит, все у вас получится.

Наверное, самые эффективные профилактические меры, способные укрепить здоровье и сделать нас маловосприимчивыми к разного рода инфекциям — это гимнастика и закаливание. Помимо этого у них есть еще очень много достоинств, связанных с воспитанием в себе внутренней дисциплины, установлением режима дня. Профилактические процедуры снимают усталость, улучшают общее самочувствие, нормализуют работу сердечно-сосудистой системы, вегетативной нервной системы, тренируют волевые качества.

Есть только один «минус», способный свести на нет все наши усилия: комплекс процедур необходимо выполнять регулярно. Только тогда, когда закаливание и легкая гимнастика прочно займут свое место в череде повседневных забот, можно будет сказать, что мы занимаемся правильно. К тому же организм должен привыкнуть к ежедневной тренировке, чтобы физкультура и обливание сами не спровоцировали простуду. Для этого потребуются достаточное время. И оно у нас есть: 90 дней лета. А помощниками нам будут солнце, загорелый воздух и вода.

С чего начать? Прежде всего запастись терпением. Легкие физические процедуры и закаливание не потребуют много времени. В день им нужно посвящать не более 15–20 минут. Важно только делать это в одно и то же время, скажем, часов в шесть–семь вечера, и делать каждый день, независимо от вашего настроения.

**Гимнастика.** Ее можно проводить как в проветренном помещении, так и на улице (в безветренную и нежаркую погоду), под музыку или в полной тишине. Лучше всего физическими упражнениями заниматься вместе с детьми, так вы скорее привьете им любовь к спорту, чем родительскими внушениями и повелениями.

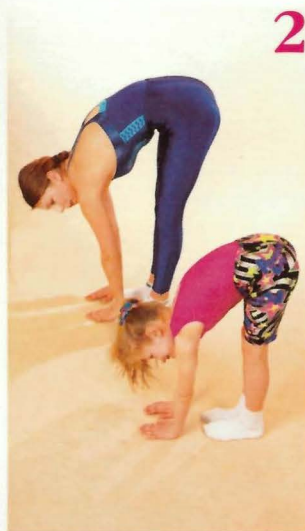

Выберите свободную одежду — летний спортивный костюм или футболку с тренировочными брюками, — экипируйте по вашему подобию малышкой и начинайте.

**1.** Дыхательные упражнения. Ими лучше всего начинать и заканчивать нашу легкую зарядку. Сделайте глубокий вдох, во время которого поднимите руки над головой, поднимитесь на носках, потянитесь вверх, за руками. Выдох, резко опустите, как бы сбрасывая, вниз руки. Делайте это упражнение 5–8 раз подряд.

**2.** Наклоны. Проводите в комплексе с другими упражнениями для позвоночника и мышц спины. Из положения стоя сделайте полный наклон вперед (руки тянутся к носкам), затем полное разгибание с прогибом назад (упражнение выполняйте 3–4 раза). Последующие наклоны столько же раз делайте вбок, вправо-влево, и закончите вращением туловища вокруг своей оси, держа руки на поясе.

Отдохните. Сделайте два глубоких вдоха и выдоха и продолжайте.

**3.** Приседания с одновременным разведением рук в стороны или вперед, перед собой (6–8 раз).

**4.** В положении лежа на спине согните ноги в коленях, обхватите руками и, подтягивая их к животу, одновременно старайтесь как можно ближе наклонить к ним голову. Распрямитесь. Сделайте так 6–8 раз. Упражнение для вас трудное? Постарайтесь выполнять его так, как если бы вы попытались сесть из положения лежа.



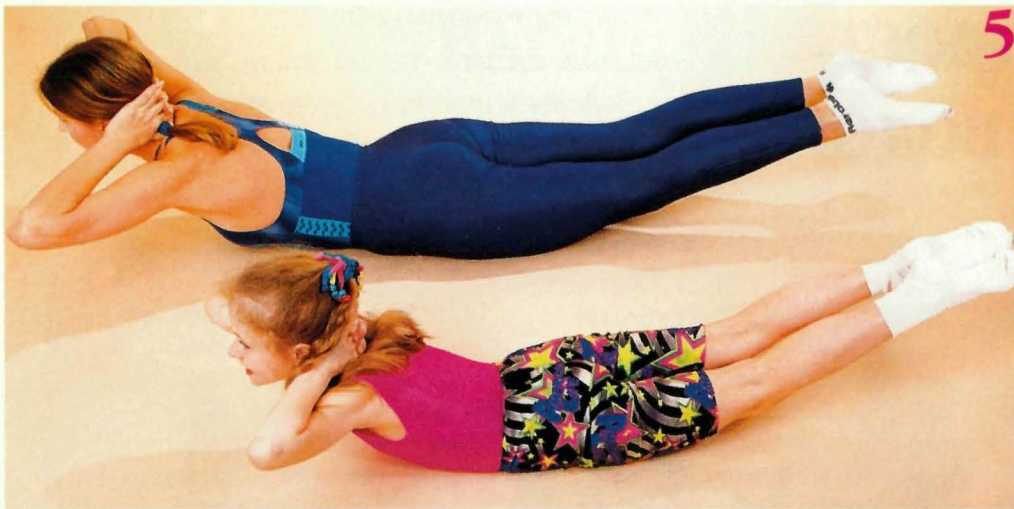

*Предложенный комплекс упражнений вы можете дополнить другими элементами, самостоятельно подобрать себе нагрузки и необходимое для них время. Единственным предостережением служит только состояние здоровья (наличие острых или хронических болезней). Если вы имеете сомнения на этот счет, обязательно посоветуйтесь с доктором.*



**5.** В положении лежа на животе разведите руки в стороны (или сцепите в замок на затылке), прогните спину, стараясь оторвать от пола одновременно ноги, голову и плечи. Это упражнение достаточно трудное. Если оно потребует от вас чрезмерного напряжения, откажитесь от него или ограничьтесь только прогибанием верхнего плечевого пояса.

**6.** Прыжки. Руки на поясе, ноги на ширине плеч. Отталкиваясь от пола носками, старайтесь прыгать, не сильно сгибая ноги в коленях.

**7.** Бег. Если вы находитесь в помещении, то завершите комплекс упражнений легким бегом на месте. Предпочтительнее, конечно, будет прогулка трусцой на свежем воздухе. Уделите ей от пяти до семи минут и приступайте к водным процедурам.

**Теперь о закаливании.** Наиболее удобной его формой можно считать водные процедуры. К ним относятся хорошо всем известные купание, обливание, душ. Помимо своего прямого действия на кожные покровы, водные процедуры рефлекторно влияют на тонус сосудов, регуляторные центры центральной нервной системы. Вместе с физическими упражнениями закаливание в прямом смысле слова тренирует все наши органы и системы, повышает их функциональную устойчивость к неблагоприятным факторам внешней среды. Самый простой способ закалива-



ния — двух-трехкратное обливание водой (с головы до ног) из тазика или ведерка (5–6 литров) с последующим обтиранием. Для начала температура воды не должна опускаться ниже комнатной (22–24 градуса). Постепенное снижение температуры лучше всего проводить по схеме: один градус в неделю. В этом случае ваш организм легче адаптируется к холоду, и уже к августу — сентябрю вы сможете достичь «рабочей» температуры воды — 10–12 градусов. Затем можно будет увеличивать продолжительность закаливания (8–10 обливаний) или переходить на другие его виды, однако для достижения главной цели — укрепления здоровья — в этом нет большой необходимости. Главное правило здесь — умеренность и постоянство.

После обтирания насухо (лучше всего для этой цели подойдет махровое полотенце) оденьтесь, отдохните немного, чтобы нормализовались дыхание и сердечная деятельность, и продолжайте ваши дела, но уже с удовольствием.

**Алексей Михеев, врач**



# Какая польза от крапивы

*«Не в меру горячая сила в этой траве...» Так написал о крапиве знаменитый врач древности Авиценна. Эту жгучую траву знают все.*

Многие относятся к ней сугубо отрицательно, считая никчемным сорняком. Между тем едва ли найдется другая такая трава, которая бы лечила от стольких болезней.

**В крапиве** содержится много витаминов С, К и протовитамина А (каротина), а также белковые, дубильные вещества и минеральные соли. По питательной ценности она не уступает бобовым. Не зря у наших предков была поговорка: «Жгуча крапива родится, но в щах пригодится». И все-таки главное ее достоинство в том, что она первой из витаминных трав приходит весной на помощь человеку.

Стебли и листья крапивы усажены жгучими волосками, содержащими кремний. Они легко обламываются и острыми кончиками ранят кожу. В ранку попадает содержащаяся



**Для приготовления лекарств листья и корни крапивы с корневищами собирают в июне — августе, когда она еще цветет, так как после цветения растение теряет часть своих полезных веществ. Листья и хорошо промытые корни сушат в тени или в хорошо проветриваемом помещении.**

в них муравьиная кислота, вызывающая жжение, покраснение кожи, а иногда и волдыри. Поэтому рвать ее нужно осторожно, лучше всего в перчатках.

А теперь вернемся к Авиценне и прочитаем его рецепты в плане их современного применения.

## Жаропонижающее и желудочное средство

*«Легкие, грудь исцелит и плевритом больных...»*

*Выпить с медовой водой, то выводит мочу в изобилие.*

*Свежую если крапиву варить, как овощи варят,*

*Дать, приговив, отвар, то смягчит это средство желудок».*

**Настой корней:** корни вместе с чесноком, взятые в равных частях, залить водой в соотношении 1 : 5, настоять 7 дней, процедить и этим настоем натирать больного при простуде. Давать внутрь по 1 столовой ложке 3 раза

в день как жаропонижающее средство.

**Настой листьев:** 1 столовая ложка сухих измельченных листьев на 1 стакан кипятка, настаивать 10 минут и процедить. Принимать по 1 столовой ложке 3 раза в день при туберкулезе и легочном кровотечении.

**Свежий сок** крапивы принимать по 1 чайной ложке 3 раза в день при коклюше.

**Настой листьев:** 1 столовая ложка сухих измельченных листьев на 1 стакан кипятка, настаивать 20 минут, затем процедить. Принимать по 1 столовой ложке 3 раза в день при метеоризме, диспепсии, кровотечении из желудка, кишечника, спазмах желудка, запоре, геморрое, холецистите.

При обострении геморроя также хорошо помогает отвар из листьев крапивы и коры крушины, которые берутся по 8 г на литр кипятка. На небольшом огне кипятить 15–20 минут. Принимать по 1 стакану утром натощак и на ночь.

## Если болят суставы

*«С уксусом вместе растертый, унять селезенки припухлость Корень сумеет, а равно он помощь дает при подагре И при недугах любых, поражающих наши суставы».*

**Отвар корней:** 1 столовая ложка сухих измельченных корней на 1/2 стакана подсолнечного масла, кипятить 30 минут, затем процедить. Натирать больные суставы.

**Настой листьев:** 20 г сухих измельченных листьев на 1 стакан кипятка, настаивать 30 минут, процедить. Принимать по 1/2 стакана 3–4 раза в день для профилактики приступов подагры. При подагре принимать сок крапивы по 1 чайной ложке 3 раза в день.

**Настой листьев:** 5 г сухих измельченных листьев на 1 стакан кипятка, настаивать 15–20 минут, процедить. Принимать по 1 столовой ложке 3 раза в день при парезах, параличах, ревматизме суставов. В тех же случаях рекомендуется пить свежий крапивный сок по 1 столовой ложке 3 раза в день.

**Отвар корней:** 1 столовая ложка сухих измельченных корней, 1/2 стакана подсолнечного масла, кипятить 30 минут, затем остудить и процедить. Натирать суставы при артрите.

## Чисто женские проблемы

*«Если же матку замкнет ее ткань, что набухла от влаги,*

*Три крапивным листом, и она улотнится, как прежде».*

**Настой листьев:** 5 г сухих измельченных листьев на 1 стакан кипятка, настаивать 20 минут, процедить. Принимать по 1 столовой ложке 3 раза в день при послеродовом понижении тонуса матки.

Для стимуляции выделения молока рекомендуется принимать по 1 столовой ложке 3 раза в день.

**Настой листьев:** 1 столовая ложка сухих измельченных листьев на 1 стакан кипятка, настаивать 10 минут, затем процедить.

Здорово живем



## И в любви поможет

«Семя крапивы с вином, если выпить, любовь возбуждает».

**Отвар семян:** 1 столовая ложка семян на 1 стакан красного виноградного вина, кипятить на водяной бане 30 минут, процедить. Принимать по

соком рекомендуется смазывать язву, свищ, а также открытые раны.

Заканчивая раздел о крапиве, Авиценна провидчески написал: «Будет полезным лекарством во множестве случаев разных». И современные рецепты подтверждают это.

**Прежде чем начинать применять препараты из крапивы, следует посоветоваться с врачом, поскольку они противопоказаны людям с повышенной свертываемостью крови, страдающим атеросклерозом и гипертонической болезнью.**

1 столовой ложке 3–4 раза в день при половой слабости.

**Настой семян:** 20 г семян на 0,5 л красного виноградного вина, настоять 7 дней, процедить. Принимать по 1 столовой ложке 3 раза в день в том же случае.

## И раны затянет

«С солью при язвах полезна припарка из листьев крапивных,

И очищает к тому же она загрязненные раны.

Силу имеет припарка и против собачьих укусов.

Лечит канкротные язвы, паротиты, вывихи также».

**Настой листьев:** 1 столовая ложка сухих измельченных листьев на 1 стакан кипятка, настаивать 15 минут, затем процедить. Принимать внутрь и использовать наружно по 1 столовой ложке 3 раза в день при экземе, дерматитах, фурункулезе. Свежим

Очень полезен **крапивный сок**, который помимо общеукрепляющего действия хорошо очищает кровь. Для его приготовления листья крапивы промывают в проточной воде, промокают марлей или хлопчатобумажной салфеткой и кладут в соковыжималку.

Принимают сок по 1 чайной ложке на 50 г молока или теплой воды 3 раза в день за 15 минут до еды. Впрочем, можно обойтись и без соковыжималки.

Промытые листья крапивы нужно ошпарить кипятком, пропустить через мясорубку, а кашицу отжать через двойную марлю. Полученный сок разбавить кипятком (1:3) и кипятить 3–5 минут. Сок принимают по 1 чайной ложке 3 раза в день.

Зимой рекомендуется утром и вечером пить крапивный чай. Для его приготовления от 1 до 3 столовых ложек сушеных и измельченных листьев за-

ливают стаканом кипятка, настаивают 15 минут, а затем процеживают.

**Настой листьев:** 7 г сухих измельченных листьев на 1 стакан кипятка, настаивать 15–20 минут, процедить. Принимать по 1 столовой ложке 3 раза в день при сахарном диабете, фосфатных и карбонатных камнях в почках, а также как антитоксическое средство. Этот же рецепт применим и при анемии, но настаивать листья крапивы нужно 30 минут.

При заболеваниях селезенки и ожирении рекомендуется принимать по 1 столовой ложке 3 раза в день настой листьев. 1 столовую ложку сухих измельченных листьев на 1 стакан кипятка, настаивать в течение 10 минут. Как средство от головных болей сухое сырье нужно настаивать 15 минут при той же дозировке.

**Настой листьев:** 1 столовая ложка сухих измельченных листьев на 1 стакан кипятка, настаивать 10 минут, процедить. Применять для промываний и примочек при молочнице. При золотухе рекомендуется принимать настой внутрь по 1 чайной ложке 3 раза в день. При аллергическом диатезе для промываний и примочек рекомендуется использовать настой из 5 столовых ложек сухих измельченных листьев на 1 л кипятка. Настаивать 10 минут, затем процедить.

Рецепты собрал **Сергей Демкин**

**Болезни сердечно-сосудистой системы считаются убийцей номер один среди женщин. К тому же они часто прогрессируют без явных симптомов, поэтому лучше начинать профилактику, не дожидаясь проявления заболеваний. Вот несколько простых советов.**

- Не ведите сидячий образ жизни: совершайте длительные пешие прогулки. Делайте упражнения по полчаса хотя бы три раза в неделю, а лучше — ежедневно.
- Сохраняйте свой вес, соответствующий росту. Лишние килограммы увеличивают риск заболевания. Если объем талии даже незначительно превышает объем бедер — это ожирение.
- Контролируйте свое кровяное давление. Физические упражнения и потеря веса часто нормализуют его.
- Старайтесь есть больше овощей в свежем виде, фруктов и рыбы. Со-

## Минус сало, плюс фрукты

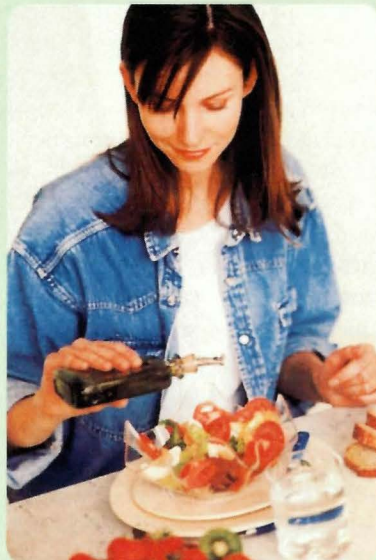

держивающиеся в них антиоксиданты укрепляют стенки кровеносных сосудов.

- Не увлекайтесь жирной пищей. Масло, сыры, жирное мясо, сало могут стать толчком к развитию болезни.
- Не оставляйте без внимания боли в груди. Они могут появляться на отдыхе и во время сна после стресса. В этих случаях обязательно надо обратиться к врачу.

Вы любите что-нибудь перекусить между едой? И правильно делаете! Согласно последним исследованиям, проведенным в колледже королевы Маргарет в Эдинбурге (Шотландия), это позволяет вам сократить потребление жиров во время основного приема пищи. Кроме того, к обеду или ужину вы не очень голодны и едите меньше. Так что, немного перекусив, вы потом не переедаете.

Перевод с английского  
**Александра Зубкова**



# Кувшинки в вашем саду

Чтобы полюбоваться водяными лилиями, не обязательно идти на пруд — они могут расти и в вашем саду.

Рубрику ведет **Татьяна Лучкова**

Многие цветоводы-любители мечтают о небольшом водоеме на садовом участке. Есть несколько способов обзавестись таким «лягушатником».

Проще всего купить специальную пластмассовую емкость для садового бассейна. Они бывают разной формы, глубины, цвета. Для устройства бассейна достаточно вкопать такую емкость в землю и заполнить водой. Способ хороший, но отнюдь не дешевый.

Вместо покупной можно использовать обычную старую ванну или жестяное корыто. Если обсадить такой бассейн ирисами, он будет выглядеть весьма эффектно.

Несколько более трудоемкий путь — устройство водоема из бетонных колодезных колец. Кольцо вкапывают в землю или просто ставят, не вкапывая. В этом случае можно либо декорировать стенки бассейна красивыми камнями, ракушками, цветными пластинами, либо густо обсадить его высокими ирисами, папоротником, таволгой. На дно бассейна насыпают слой щебня толщиной 20 см, обильно поливают водой и тщательно утрамбовывают. Когда вода впитается, дно заливают цементным раствором, дают ему высохнуть и заполняют емкость водой. Если она все же будет просачиваться, рекомендуется снова высушить бассейн, смазать битумом дно и нижнюю часть стенок и уложить туда полиэтилен.

Какие же растения могут украсить садовый водоем? Самое известное из них — **кувшинка (нимфея)**, которую иногда называют водяной лилией. Учтите,



Для устройства водоема на участке выбирают солнечное место подальше от деревьев и кустарников.

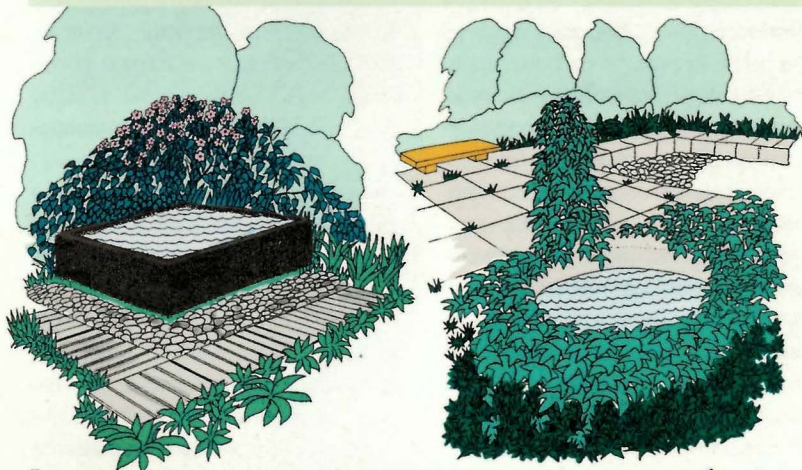

Декоративные растения закрывают некрасивые края и стенки самодельного бассейна



БЕЛОКРЫЛЬНИК БОЛОТНЫЙ

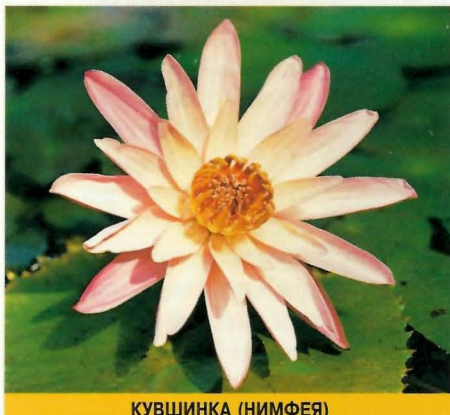

КУВШИНКА (НИМФЕЯ)

что кувшинка белая, как и кубышка желтая, широко распространенные в водоемах нашей страны, не подходят для приусадебного прудика. У этих растений слишком крупные корневища. В приусадебном цветоводстве широко используются гибридные сорта кувшинок, первые из которых создал французский селекционер Марлиак в начале XX века. Корневая система этих растений, известных как **Марлиаковы гибриды**, представляет собой небольшие компактные клубневидные корневища.

что посеешь, то можешь



Марлиаковы гибриды очень разнообразны по цветовой гамме (от нежно-розовых до насыщенно-малиновых и от бледно-желтых до оранжевых). Цветут они с начала лета до поздней осени.

Кувшинки рекомендуется сажать в невысокие широкие емкости, наполненные выдержанным компостом с добавлением садовой земли и крупнозернистого песка. При посадке очень полезно добавить перепревший навоз и костную муку, замешенную в глину. Верхняя часть корневища с точкой роста должна находиться над поверхностью субстрата. Грунт тщательно обжимают, обильно поливают и помещают емкость на дно водоема, при необходимости закрепляя ее там камнями. Для карликовых растений достаточно 15–25-сантиметрового слоя воды над точкой роста, для крупных требуется 70–100 см, большинство же предпочитает 30–60 см.

Размножаются водяные лилии делением корневищ. Лучшее время для этого — с конца мая до середины сентября. Осенью контейнер с кувшинкой достают из воды и помещают в непромерзающий погреб или подвал. Грунт при этом не подсушивается.

Итак, кувшинка будет царицей бассейна, а оттенять ее красоту могут неприхотливые растения, принесенные с болотистого берега ближайшего озера или речки. Все они не требуют специального укрытия на зиму. Желтый **прис касатик** растет как в воде, так и около нее. Цветет в июне — июле ярко-желтыми довольно крупными цветками, похожими на бабочек. Еще один эффектный «дикарь» — **белокрыльник болотный**. Его листья и соцветия очень напоминают каллу в миниатюре, а в конце лета он украшен початками ярких красно-оранжевых ягод. Болотный колорит придаст водоему осока **ложносыть**, широко распространенная в европейской России и Сибири. Это растение достигает высоты 80 см, имеет яркие светло-зеленые узкие листья и изящно свисающие с верхушки стебля крупные колоски. Хорошо смотрятся у водоема и знакомая всем **калужница**, и **хоста**, и **низкорослые папоротники**. Выбираясь на природу, приглядывайтесь к диким растениям. В лесу и на болоте они могут выглядеть довольно невзрачно, но в саду заиграют совершенно новыми красками.

**Марина Новоселова,**  
кандидат биологических наук

## Зажмурилась, а ягод не дала



Культурный сорт земляники (слева)  
и сорт-сорняк Бахмутка (справа)

*«Не пойму, почему земляника у меня на участке выродилась: ягоды стали мелкие, невкусные. Может, я ее плохо удобрила?»*

*Е.А. Сазонова, Пермская обл.*

Скорее всего дело не в удобрениях, а в сортах дикой земляники, которые завелись в вашем саду. Чаще всего они попадают на участок с рассадой, приобретенной у случайных продавцов. Если засоренные грядки не прочищать, земляника-сорняк будет быстро размножаться и постепенно вытеснит культурные сорта. Поэтому прочистку от незваной земляники надо начинать до укоренения розеток и удалять кусты-засорители с корнем. Делать это следует не меньше двух раз за лето. Как же распознать нежелательную примесь? Представляем ее самыми распространенными сортами.

**Бахмутка.** Этот сорняк лучше всего удалять с участка в период плодоношения. Ягоды у него мелкие, округлые, с шейкой. Мякоть рыхлая, нежная, вкус кисловатый. Семена глубоко вдавлены в мякоть, отчего поверхность ягоды кажется «рябой». Ягоды после съема бы-

стро портятся, что отражается и на урожае культурного сорта. Куст у Бахмутки высокий, очень раскидистый, с обилием листьев и небольшим количеством обоеполюх цветков.

**Подвеска.** Куст средней величины с густой темно-зеленой листвой, цветет довольно скудно. Темно-красные ягоды удлинено-конической формы и впрямь напоминают украшения — подвески. Семена вдавлены в мякоть плода. Вкус посредственный. Этот сорт, как и Бахмутка, образует большое количество усов.

**Жмурка.** Эту землянику сравнительно легко отличить от других сортов: цветоносы расположены выше уровня листьев и имеют только тычиночные (мужские) цветки. К концу цветения они закрываются, как бы «зажмуриваются» — отсюда и название сорта. Поскольку растения имеют только мужские цветки, сорт не дает ягод.

**Дубняк.** Мощный куст с густой листвой не образует цветоносов и не дает урожая. Усы появляются уже в начале лета, образуя обилие мощной рассады.

**Анна Травина,** агроном



# Привередливые крохи

«Хочу посадить низкорослые яблони, но слышала, что они довольно капризны. Так ли это?»

Л.И.Кузьменко, Московская обл.»

Яблони на слаборослых подвоях имеют ряд преимуществ перед обычными. Они рано начинают плодоносить, за ними легче ухаживать. Да и посадить на участке деревьев-крох можно значительно больше. Однако яблоньки на слаборослых подвоях проявят свои достоинства, только если им создать необходимые условия.

У этих деревьев основная масса корней размещается не глубже 30–40 см, в верхнем слое почвы, который быстро промерзает, страдает то от засухи, то от переувлажнения.

Деревья, привитые на **карликовых** подвоях, можно сажать там, где грунтовые воды залегают не ближе 1 м от поверхности почвы, а привитые на **среднерослых** подвоях — не ближе 1,5 м. Расстояние между рядами дают 4–5 м; между деревьями в ряду 2–3 м.

Для саженцев на слаборослых подвоях недопустима глубокая посадка — если место прививки окажется ниже уровня почвы, привитый сорт может перейти на свои образовавшиеся после заглубления стволы корни. Это приведет к уси-



**Высота кроны у растений, привитых на карликовых подвоях, не превышает 2–2,5 м, на среднерослых подвоях 3–3,5 м.**

ленному росту и потере карликовости. Сажать надо так, чтобы корневая шейка, после того как земля осядет, находилась на уровне почвы. Саженцы с высокой окулировкой (35–40 см от корневой шейки) заглубляют до места прививки. При выращивании **карликовых деревьев** необходимы опоры. Опора может быть индивидуальной для каждого дерева либо общей для нескольких яблонь, высаженных в ряд. В первом случае используют деревянные колья длиной до 1,5 м (их можно пропитать креозотом, чтобы дольше простояли) или обрезки труб диаметром 4–5 см. Трубу устанавливают на расстоянии 10–15 см от ствола и подвязывают к нему прочным шпагатом в одном или двух местах. Если деревья растут рядами и кроны у них объемные, для общих опор используют деревянные, металлические или железобетонные столбы длиной 2,5–3 м. Особенно прочно устанавливают крайние столбы. Между ними на расстоянии 1,2–1,3 м от земли натягивают один ряд оцинкованной проволоки

диаметром 3–4 мм. Каждое деревце подвязывают к проволоке в трех местах — ствол и две основные (скелетные) ветви. Слаборослые деревья нуждаются в поливах в засушливые периоды. Поливы рекомендуется проводить в круговые канавки, приствольные круги или борозды. Большое значение имеет мульчирование приствольных кругов или полос. Мульча помогает сохранить влагу, уберечь корни от морозов в малоснежную зиму.

Для деревьев, привитых на всех типах слаборослых подвоев, рекомендуется **малогабаритная разреженно-ярусная крона**.

Ветви по стволу размещают так. Первый ярус — две смежные противоположно размещенные или близлежащие. Третья ветвь по стволу находится на расстоянии 40–50 см от нижних ветвей. Четвертую и пятую разделяют промежутками 30–40 см. Основные ветви отходят от ствола под углом 45–55 градусов.

Лидия Юрина,

кандидат сельскохозяйственных наук

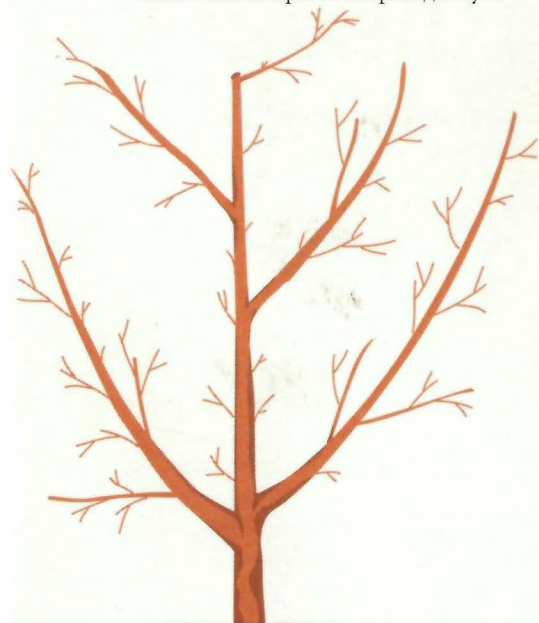

**Малогабаритная разреженно-ярусная крона**



# ЛУННО-СОЛНЕЧНЫЙ ПОСЕВНОЙ КАЛЕНДАРЬ ОГОРОДНИКА НА 1999 ГОД \*

	Май	Июнь	Июль	Август	Сентябрь	Октябрь	Ноябрь	Декабрь
«Запрещенные» дни для посадки и пересаживания культур (новолуние, Водолей)	7-9, 15	3-5, 13, 30	1, 2, 13, 28, 29	11, 24-26	10, 21, 22	9, 18, 19	8, 14-16	8, 11-13
Неблагоприятные дни для тех же работ для большинства культур* (Овен, Близнецы, Лев, нисходящий узел, перигей)	12, 13, 16, 17, 20, 21	8, 9, 16, 17	6, 10, 11, 14, 15	2, 3, 6-8, 10, 29, 30	2, 3, 7, 26, 28, 30	4, 5, 23, 26-28, 31	1, 19, 20, 23, 24, 27, 28	17, 21, 22, 25
<b>НАИЛУЧШИЕ ДНИ ДЛЯ ПОСАДКИ И ПЕРЕСАЖИВАНИЯ КОНКРЕТНЫХ КУЛЬТУР</b>								
Арахис (3, Телец, Рак, Скорпион, Рыбы)	1	6, 7	3, 4, 31	4, 5, 31	27	2, 25, 29, 30	25, 26	23, 31
Арбузы (1, 2, Рак, Скорпион, Рыбы)	18, 19, 27, 28	14, 15, 23, 24	21, 22	17, 18, 27	13, 14, 23, 24	11, 12, 21	17, 18	14, 15
Базилик, майоран, розмарин (2, Рак, Скорпион, Козерог)	27, 28	23, 24, 28	21, 22, 26, 27	22, 23	18, 19	16, 17	—	—
Баклажаны, кабачки, патиссоны, тыква (2, Рак, Весы, Скорпион, Рыбы)	25-28	21-24	19-21	27	23, 24	21	17, 18	—
Брюква, репа (3, Телец, Рак, Весы, Скорпион, Козерог, Рыбы)	10, 11, 14	6, 7, 10, 11	8, 12	4, 5, 9	4, 5	2, 8	4-7	1-5, 29-31
Горох, фасоль (2, Телец, Весы, Скорпион, Рыбы)	25-28	21-24	19-22, 31	27	23, 24	21, 25	17, 18, 21, 22	19
Дыни (1, 2, Рак, Весы, Скорпион, Рыбы)	18, 19, 25-28	14, 15, 21-24	18-22	15-18	11-14, 23, 24	10-12, 21	17, 18	14, 15
Земляника садовая (клубника), ревень (3, Рак, Скорпион, Рыбы)	1	6, 7	3, 4, 31	27, 28	—	1, 2, 29, 30	25, 26	23
Капуста (в т. ч. цветная), спаржа (1, Телец, Рак, Весы, Скорпион, Рыбы)	18, 19	14, 15, 21	18-21	15-18	11-14	10-12	—	14, 15
Картофель, топинамбур (3, Телец, Весы, Скорпион, Стрелец, Козерог)	1-6, 31	1, 2, 29	—	4, 5, 31	8	1, 2, 25, 29, 30	25, 26	23, 29, 30
Кукуруза (1, Рак, Скорпион, Рыбы)	18, 19	14, 15	20, 21	17, 18	13, 14	10-12	7, 17	14, 15
*Лук на перо (1, 2, Овен, Скорпион, Стрелец, Козерог)	27-30	23-29	21-27	17-23	13-19, 25	10-17, 23	9-13, 19, 20	9-13, 19, 20
Лук на репку (3, Скорпион, Стрелец, Козерог)	1-6, 31	29	—	—	—	—	—	31
*Лук-порей (1, 2, Овен, Близнецы, Рак, Скорпион)	16-19, 27, 28	14, 15, 23, 24	21, 22	17, 18	13, 14, 25	11, 12, 23	19, 20, 23	16, 17, 21, 22
Морковь, пастернак (на корень) (3, Телец, Рак, Весы, Скорпион, Рыбы)	1, 10	6, 7	3, 4, 31	4, 5, 27, 28, 31	27	1, 2, 25, 29, 30	25, 26	23, 29, 30
Огурцы (1, Рак, Скорпион, Рыбы)	18, 19	14, 15	20, 21	17, 18	13, 14	10-12	7, 17	14, 15
Перец сладкий (2, Рак, Скорпион, Стрелец, Рыбы)	27-29	23-27	20-24	19-21, 27	23, 24	21, 25	17, 18, 25, 26	—
Петрушка на зелень (1, Рак, Весы, Скорпион, Рыбы)	18, 19	14, 15, 21	18-21	15-18	11-14	10-12	17	14, 15
Петрушка на корень (3, Телец, Рак, Весы, Скорпион, Козерог, Рыбы)	1, 5, 6	1, 2, 6, 7	3, 4, 31	4, 5, 31	29	1, 2, 25, 29, 30	25, 26	23, 29, 30
*Подсолнечник (1, 2, Рак, Лев, Весы, Скорпион, Козерог)	18-21, 25-28	14-17, 21-24, 28	14, 15, 18-22, 26, 27	14-18, 22, 23	11-14, 18, 19	10, 11, 15-17	12, 13	9, 10

\* По многочисленным просьбам наших читателей мы вновь печатаем посевной календарь астролога Феликса ВЕЛИЧКО, опубликованный в «Крестьянке» №1 за 1999 год.



	Май	Июнь	Июль	Август	Сентябрь	Октябрь	Ноябрь	Декабрь
Помидоры (2, Овен, Рак, Скорпион, Стрелец, Рыбы)	27–30	23–27	20–24	18–21, 27	23–25	1, 2, 29, 30	25, 26	23
Редис (3, Телец, Весы, Скорпион, Стрелец, Козерог, Рыбы)	1–6, 31	1, 2, 6, 7, 29	3, 4, 31	4, 5, 28, 31	27	1, 2, 25, 29, 30	25, 26	23, 29
*Редька (3, Овен, Телец, Рак, Весы, Скорпион)	1	8	5–7	2–5, 29–31	25–27	1, 2, 25, 29, 30	25, 26	23, 29
*Салат, шпинат (1, Овен, Телец, Рак, Весы, Скорпион, Рыбы)	18, 19	14, 15, 21	18–21	15–18	11–14	10–12	17	14–16
Свекла (3, 4, Телец, Рак, Весы, Скорпион, Козерог, Рыбы)	1, 5, 6, 10, 11, 14	6, 7, 10, 11	3, 4, 8, 12	4, 5, 9, 31	4, 5, 27	1, 2, 8, 25, 29, 30	4–7, 25, 26	1–5, 23, 29–31
Сельдерей (1, 4, Телец, Рак, Весы, Скорпион, Рыбы)	10, 11, 14, 18, 19	6, 7, 11, 15	8, 12, 18–20	4, 5, 9, 15–18	5, 11–14, 18	1, 2, 8, 10–12	4–7	1–5, 14, 15
*Укроп, фенхель (1, 2, Близнецы, Рак, Дева, Скорпион, Козерог)	16–19, 22, 23, 27, 28	14, 15, 19, 20, 24, 28, 29	16, 17, 21, 22, 26	13, 17, 18, 22, 23	13, 14, 18, 19	11, 12, 16, 17	12, 13, 23	9, 10, 21, 22
Хмель (1, 2, 3, Рак, Скорпион)	1, 18, 19, 27, 28	14, 15, 23, 24	21, 22	17, 18	13, 14	1, 2, 11, 12, 29, 30	25, 26	23
Хрен (3, Рак, Скорпион, Козерог, Рыбы)	1, 5, 6	1, 2, 6, 7, 29	3, 4, 31	27, 28	4	1, 2, 29, 30	25, 26	23
Цикорий (2, 3, Рак, Скорпион, Стрелец, Рыбы)	1–4, 27–31	6, 7, 24, 27	3, 4, 21–24, 31	19–21, 27, 28	23, 24	1, 2, 21, 29, 30	17, 18, 25, 26	23, 31
*Чеснок (2, 3, Овен, Скорпион, Стрелец)	1–4, 27–31	24–27	5, 6, 21–24	1–3, 19–21, 29, 30	25, 26	23, 24	19, 20	16, 17, 31
*Эндивий (1, Близнецы, Рак, Дева, Весы, Скорпион, Стрелец, Рыбы)	16–19	21	18–20	14–19	11–17	10–14	9–11, 17	14, 15
Цветы из луковиц (3, Телец, Рак, Скорпион, Козерог, Рыбы)	1, 5, 6	6, 7, 29	3, 4, 31	4, 5, 31	27	1, 2, 29, 30	25, 26	23
Цветы из семян (1, 2, Рак, Дева, Весы) в т.ч. на семена (2, Козерог)	18, 19, 22–26	14, 15, 19–22	16–19	13–16	11, 12	—	—	—
	—	28, 29	26, 27	22, 23	18, 19	—	—	—

### «Наша усадьба» сэкономит время и силы

Познакомив читателей с садом, где все симметрично и ровно, мы приглашаем так устроить участок, чтобы даже огород был живописен и просился на холст. А яблони? О них в «Нашей усадьбе» заботятся такие профессионалы, которые помогут оживить даже почти погибший саженец. Скоро поспеет клубника, и мы спешим ознакомить наших читателей с новым способом ее полива, который сэкономит вам время и силы. Почему вишня цветет, а вишенки нет, как отличить мирного кузнечика от хищной саранчи, как обрезать малину, чтобы она давала больше ягод, как вырастить баклажаны на Севере, какие сорта абрикоса дают урожай за Уралом и в горных, таежных районах Хакасии — об этом идет речь в летнем выпуске «Нашей усадьбы». Здесь же консультация юриста о том, какие взносы должны платить члены садоводческого товарищества и какие полномочия у собрания. Эколог поможет не только отличить следы крота и водяной крысы, но и отвратить с участка непрошеную гостью.

### Май — скорее сажай!

- В начале мая высаживаем в открытый грунт рассаду цветной капусты на расстоянии 60 x 65 см с учетом того, что 10 июня между капустой будут высажены низкорослые томаты; капуста соседствует с томатами до ее уборки в начале июля.
- Высаживаем рассаду порея, лука-севка. Завершаем посадку пророщенных, обработанных дезинфекторами клубней картофеля.
- До середины мая завершается посадка земляники. Против жуков-долгоносиков опрыскиваем кусты малины и земляники раствором горчицы (200 г/10 литров). Жуков собираем и сжигаем. Против мучнистой росы кусты обрабатываем раствором кальцинированной соды (50 г на 1 л с добавлением 50 г мыла).
- Сажаем в грунт рассаду кабачков, патиссонов, огурцов, тыквы в лунки 40 x 40 см на глубину размещения стаканчика 25 см и площадью питания 1 x 1,5 м.
- Высаживаем в грунт рассаду низкорослых помидоров, сельдерея, цуккини, кабачков, тыквы, патиссонов; астр, душистого табака, петунии, тагетеса.
- В конце мая высаживаем рассаду баклажанов и перцев в теплицу (цветы, бутоны удаляем), перед высадкой проводим формирование куста.
- Сеем сухими семенами в грунт огурцы сортов: Родничок, Изящный, Либелла, Конкурент, Ева, Дальневосточные, Вязниковский, Монастырские, Бидретта.



# Путеводитель в мире семян

Мы продолжаем знакомиться  
с овощными культурами  
и цветами.

что посеешь, то можешь



**Горох овощной, сорт Глориоза** относится к лучильным со сморщенными семенами, отличается сахаристым нежным вкусом и повышенной чувствительностью к холоду и к колебаниям температуры. Если гладкосеменные сорта гороха можно сеять в средней полосе России в начале апреля, когда оттаяла почва, то этот сорт лучше сеять во второй половине — конце месяца. Сорт Глориоза высевают, когда почва на глубине 3 см прогреется до 8–10°C. Посевы проводят на расстоянии 5 см с междурядьями 15–20 см. Высота растения 65–70 см. Посевы накрывают и хорошо закрепляют пленкой: она уберезит чувствительные к заморозкам всходы и от холода, и от птиц. Перед посевом тщательно осмотрите семена, отбракуйте пораженные гусеницами гороховой плодовой гнили, прогрейте или обработайте соответствующим препаратом. За сутки до посева намочите семена. Когда кустики вырастут до 15 см, окутайте их; пока растения не укроют гряды, почву следует регулярно рыхлить. До бутонизации горох поливают лишь в засушливое лето, но с началом формирования завязей полив требуется обильный — 2 ведра на 1 м<sup>2</sup> раз в неделю. Сорт хорош тем, что ему не требуются подпорки. Не упустите короткий период, когда семена гороха полностью сформировались, но еще сохраняют сочность. Семена не теряют всхожести 3–5 лет.



**Гетерозисный гибрид томата Фламенко F1** ценится за раннее созревание плодов и их отличный вкус, высокую урожайность. Созревает на 93–105-й день после полных всходов. Урожайность 14–18 кг/м<sup>2</sup>. Масса плотных плодов 100–120 г. Выращивают в защищенном грунте. Высота растения 1,5–1,8 м, посев на рассаду во второй половине февраля с высадкой в парник на солнечном обогреве в мае. Сорт устойчив к болезням, легко переносит недостаток увлажнения почвы. Площадь питания 50 x 70 см. При посадке следует избегать тяжелых глинистых и торфяных почв, участков с подмокающими почвами.



**Кукуруза сахарная, сорт Кубанская консервная 148** особенно хороша для консервирования и замораживания. Высокоурожайный, среднеранний, засухоустойчивый сорт. Початки среднего размера, образуется, как правило, 2–3 початка. Кукуруза — рекордсмен по питательности среди овощей. Семена высевают на рассаду в середине апреля на глубину 3–4 см. В открытый грунт сеют в начале — середине мая, когда почва на глубине 6–8 см прогреется до 10°. Площадь питания 60 x 30 см. Урожай убирают в фазе молочно-восковой спелости.



**Гибрид огурца Парус F1** привлекает прежде всего прекрасным вкусом зеленцов длиной 8–9 см и массой 60–70 г и устойчивостью к настоящей и ложной мучнистой росе. Партенокарпический гибрид для выращивания в закрытом грунте. Урожайность 15–16 кг/м<sup>2</sup>. Площадь питания 40 x 120 см. Агротехнику огурца можно охарактеризовать так — высокое плодородие почвы, увлажнение и тепло. Огурец не даст хорошего урожая на тяжелых глинистых почвах. Семена сохраняют всхожесть 6–8 лет.



**Сладкий перец, сорт Здоровье** ценится за раннее дружное созревание и прекрасный вкус плодов. Выращивают в защищенном грунте. От полных всходов до начала уборки 78–87 дней. Сеют на рассаду в первой половине февраля; предварительно намоченные до прорывания семена всходят в комнатных условиях через неделю. Полив теплым светло-розовым раствором марганцовокислого калия. Высадка рассады в парник в середине — второй половине мая на расстоянии 50 x 90 см. Высота растения 1,4–1,7 м. Урожайность 4,6 кг/м<sup>2</sup>. Масса призматического ярко-красного плода 33–40 г; толщина стенки 3–4 мм. Из секретов выращивания сладкого перца отметим требовательность к теплу и плодородию почвы. Семена сохраняют всхожесть 3–4 года.



**Многолетняя георгина изменчивая**, выращиваемая в средней полосе как однолетник. Из однолетних георгин российскому садоводу хорошо известен сорт **Дружные ребята**.



**Георгина изменчивая, или далия**, — морозостойкое травянистое растение высотой 30–45 см (иногда до 1 м) с крупными перисто-раздельными листьями и с разнообразными по окраске, размерам и степени махровости соцветиями. Дружные ребята имеют простое соцветие, относятся к группе однорядных с диаметром соцветия 3–8 см. Георгина из Великобритании высотой 45 см с густомахровыми, махровыми и соцветиями пионовидной, шаровидной, помпонной, воротничковой форм разнообразной окраски и тонов. В южных районах используется как многолетник. Семена сеют на поверхности компостной почвы в марте — начале апреля, прикрывают слоем 0,5 см компоста и слегка прижимают. При умеренной влажности и комнатной температуре через 2 недели появляются всходы. Высадку рассады в грунт проводят в мае — июне на расстоянии 20–30 см.

Юлия Холина, агроном

РЕДАКТОР НИНА СЕМКИНА

В оформлении «Хозяюшки» использованы фотографии

Ростислава Воронова, Анатолия Жмулюкина, Евгении Кузнецовой, Дмитрия Лифанова, Владимира Морозова, Измаила Мухина, Игоря Примака, Владимира Соломонова, Елены Суховой, Сергея Потапова, FOTObank, East News; рисунки из книги «Мое хобби — садовый участок», Варшава, 1987 г.

ХОЗЯЮШКА

Тематический раздел журнала «Крестьянка».





**«КРЕСТЬЯНКА»  
ПРИГЛАШАЕТ  
К ЛЕТНЕЙ  
ПОДПИСКЕ.**

**ПОДПИСНЫЕ  
ИНДЕКСЫ  
НА ВТОРОЕ  
ПОЛУГОДИЕ 1999 г.  
СМОТРИТЕ  
В КАТАЛОГЕ  
«РОСПЕЧАТИ»  
(стр. 141-142)**

**В этом же  
каталоге  
вы найдете  
и варианты  
подписки  
на «Крестьянку»  
с приложениями:  
«Мода в доме»,  
«Наша усадьба»,  
«Самочувствие»,  
«Пятнашки»  
и «Обыватель».**



PolyGram  
представляют

# THE CARDIGANS

Стиль альбома «Gran Turismo» отличается от предыдущих музыкальных композиций группы «The Cardigans». Завораживающие мелодии, уникальный голос единственной солистки Инны Перссон... Любопытно.

Первая песня альбома — «My Favourite Game» — привлекла внимание режиссера Йонаса Экермунда (он же снимал клип Мадонны и «The Prodigy»). Не обошлось без скандала по окончании съемки Йонасом клипа на эту песню. Музыкальные редакторы и директора западных музыкальных каналов отказались от него. «Детки насмотрятся, — заявили они, — и так же делать начнут. Это провокация». Клип был переснят. Но что напугало телевизионных цензоров?

Сюжет клипа первоначально смахивал на садистский аттракцион. Солистка «The Cardigans» Инна Перссон гонит в своем большущем кабриолете по проселочным дорогам и небольшим городкам, руля то ногой, то одним пальцем, то не руля совсем. Встречные автомобили разлетаются в разные стороны, совершая головокружительные трюки. Страшно. Дух захватывает... Но не суждено было этим грандиозным гонкам появиться на наших экранах. Отредактированный вариант тих и прост: Инна Перссон едет и поет. И больше ничего.

Итак, конкурсанты «Шлягер-перевода-99», у вас нет шанса увидеть первоначальный вариант клипа на песню «My Favourite Game», но есть возможность перевести ее на русский язык. Ждем-с-с!

## «MY FAVOURITE GAME»

I don't know what you're looking for  
you haven't found it baby, that's for sure  
you rip me up and spread me all around  
in the dust in the deed of time  
and this is not a case of lust, you see  
it's not a matter of you versus me  
it's fine way you me on your own  
but in the end it's always me alone

and I'm losing my favourite game  
you're losing your mind again  
I'm losing my baby  
losing my favourite game

I only know what I've been working for  
another you so I love you more  
I really thought that I could take you there  
But my experiment is not getting us anywhere  
I had a vision I could turn your right  
a stupid mission and lethal fight  
I should have seen it when my hope was new  
my heart is black and my body is blue

and I'm losing my favourite game  
you're losing your mind again  
I'm losing my favourite game  
I've tired but you're still the same  
I'm losing my baby  
You're losing a saviour and a saint

**70446**

«Крестьянка»  
на 6 месяцев

**71640**

«Крестьянка»  
на 6 месяцев.  
Подписка  
стандартными  
упаковками  
по 15 экз.

**72330**

Годовая  
«Крестьянка»

**47504**

Годовая  
«Крестьянка».  
Подписка  
стандартными  
упаковками  
по 15 экз.



9 770130 264702 00205

Крестьянка